

**Министерство обороны Российской Федерации
Российская академия ракетных и артиллерийских наук
Военно-исторический музей
артиллерии, инженерных войск и войск связи**

**Война и оружие
Новые исследования и материалы**

**Труды Третьей международной
научно-практической конференции**

16–18 мая 2012 года

Часть I

**Санкт-Петербург
ВИМАИВиВС
2012**

Печатается по решению Ученого совета ВИМАИВиВС
Научный редактор – *С.В. Ефимов*

Организационный комитет конференции
«Война и оружие. Новые исследования и материалы»:

В.М. Крылов, директор Военно-исторического музея артиллерии, инженерных войск и войск связи, доктор исторических наук, член-корреспондент РАН, Заслуженный работник культуры Российской Федерации,
С.В. Ефимов, заместитель директора Военно-исторического музея артиллерии, инженерных войск и войск связи по научно-просветительской и выставочной работе, кандидат исторических наук,
С.В. Успенская, заместитель директора Военно-исторического музея артиллерии, инженерных войск и войск связи, кандидат культурологии, Заслуженный работник культуры Российской Федерации,
В.И. Кобякова, начальник военно-научного отдела сохранности памятников культуры и истории Военно-исторического музея артиллерии, инженерных войск и войск связи, кандидат технических наук,
Ю.В. Утянский, старший научный сотрудник Военно-исторического музея артиллерии, инженерных войск и войск связи

Война и оружие **Новые исследования и материалы**

Труды Третьей международной
научно-практической конференции

В трех частях

Часть 1

Информационная поддержка

Военно-исторический
XVIII **ФОРУМ** XIX
<http://www.reenactor.ru>

© ВИМАИВиВС, 2012
© Коллектив авторов, 2012

ISBN 978-5-7937-0768-8

Дорогие друзья! Уважаемые участники и гости конференции!

Рад приветствовать вас на Третьей международной научно-практической конференции «Война и оружие. Новые исследования и материалы», которая в очередной раз проводится в стенах старейшего военно-исторического музея России. Предыдущие конференции (2010, 2011) вызвали большой интерес не только среди историков, специалистов в области оружейведения и музейного дела, но и у многих любителей военной истории.

Проведение военно-исторических конференций стало доброй традицией в Военно-историческом музее артиллерии, инженерных войск и войск связи. За последние годы были организованы и проведены крупные научные конференции: «От Нарвы к Ништадту: петровская Россия в годы Северной войны 1700–1721 гг.» (2001), «Кровь. Порох. Лавры. Войны России в эпоху барокко» (2002), «Victoria. Gloria. Fama. Международная научная конференция, посвященная 300-летию Военно-исторического музея артиллерии, инженерных войск и войск связи» (2003), «“Мы были!” Генерал-фельдцейхмейстер Я.В. Брюс и его эпоха» (2004), «Военное дело России: настоящее, прошлое и будущее» (2005), «Военное прошлое государства Российского: утраченное и сохраненное» (2006), Бранденбургские чтения (2003, 2007). Однако ставшая уже традиционной конференция «Война и оружие» является самой значительной и единственной в России по данной тематике.

В 2012 г. конференция проводится под эгидой празднования нескольких важных для российской истории дат. К 200-летию победы русской армии над Наполеоном в музее открыта новая экспозиция «Генерал-фельдмаршал М.И. Голенищев-Кутузов и Отечественная война 1812 года». Эта уникальная экспозиция – одна из крупнейших и богатейших по своему составу в России. Она создана с помощью современных музейных технологий и инновационных подходов благодаря многолетней и высокопрофессиональной работе сотрудников музея.

Вторая важная для нас дата – 630-летие отечественной артиллерии. В 1382 г. москвичи, храбро защищая свой город от войск монголо-татарского хана Тохтамыша, впервые применили артиллерийские орудия, что было зафиксировано в летописных хрониках. К этой славной дате музей также планирует открыть новые выставки и экспозиции.

Нельзя умолчать и еще об одном событии. В октябре этого года исполняется 180 лет со дня рождения последнего генерал-фельдцейхмейстера великого князя Михаила Николаевича (1832–1909). Он был не только видным государственным деятелем и крупным военачальником, неустанно трудившимся на благо России. Для Артиллерийского исторического музея великий князь был заботливым покровителем и куратором, много сделавшим для сохранения и сбережения военных реликвий и памятников Российского государства. Большая часть его богатейшего собрания памятников военной истории волилась в состав музея. Память о генерал-фельдцейхмейстере будет увековечена в бюсте, установка которого планируется на внешней экспозиции ВИМАИВиВС осенью 2012 г.

Конференция открывается в канун Международного дня музеев. Символично, что в ее работе участвует широкий круг исследователей и ученых, так или иначе связанных с музейным делом – историки, оружейеды, архивисты, музеееды, археологи, реставраторы и многие другие. Все они собрались, чтобы поделиться новыми открытиями, рассказать о результатах исследований в области изучения истории военного дела и оружия, обсудить проблемы реставрации и музеефикации исторических объектов.

На заседаниях секции «Оружие. Новые исследования в области оружейведения» будут рассмотрены общие и частные проблемы истории оружия и вооружения, оружейного производства и технологий, роли оружия в истории человечества. Большое внимание будет уделено музейным собраниям оружия и военной техники, истории формирования частных коллекций оружия и их законодательного регулирования.

В секции «Военная история: Опыт современного изучения» будут заслушаны и обсуждены доклады, рассматривающие различные аспекты войн и военных конфликтов в истории человечества, рассказывающие о военных реформах в России и других странах мира. В научный оборот будут введены новые источники по военной истории. Большое внимание в докладах уделено жизни и деятельности выдающихся полководцев, военачальников.

Отдельная секция будет посвящена Отечественной войне 1812 г. и Заграничным походам русской армии 1813–1814 гг.

Секция «Сохранение, реставрация и экспонирование памятников военной истории» будет обсуждать проблематику реставрации памятников военной истории, новых методик и технологий в реставрационном и экспозиционном деле.

Спектр докладов, а их более сотни, очень широк: от памятников раннего средневековья до современных видов вооружений, от изучения древних документов до современных методик и технологий реставрации.

Столь же представительен и состав участников конференции. Впечатляет количество научных и научно-исследовательских учреждений, музеев, архивов, библиотек, чьи сотрудники выступают с докладами и сообщениями. В конференции принимают участие исследователи от Владивостока до Пскова, от Архангельска до Ростова-на-Дону, специалисты из Украины, Белоруссии и Швеции.

В день завершения работы конференции в музее откроется выставка «Оружие Шпагина и Судаева», посвященная жизни и деятельности двух выдающихся конструкторов отечественного стрелкового оружия. Кроме того, участники и гости конференции примут участие в традиционной ежегодной «Ночи музеев» и смогут перенестись вместе с военно-историческими реконструкторами в эпоху античности и средневековья, побывают на рыцарском турнире.

Поздравляю всех участников и гостей конференции с ее открытием. Надеюсь, что работа конференции будет плодотворной, а научное и творческое сотрудничество долгосрочным и перспективным.

Заместитель министра обороны Российской Федерации
генерал армии
Д.В. БУЛГАКОВ



*А.Л. Романовский (Москва),
В.А. Чернухин (Санкт-Петербург)*

**ВКЛАД В РАЗВИТИЕ
ОТЕЧЕСТВЕННОЙ АРТИЛЛЕРИИ
(К 180-ЛЕТИЮ СО ДНЯ РОЖДЕНИЯ
ГЕНЕРАЛ-ФЕЛЬДЦЕЙХМЕЙСТЕРА
ВЕЛИКОГО КНЯЗЯ МИХАИЛА
НИКОЛАЕВИЧА РОМАНОВА)**

В 2012 г. наряду с юбилеем российского генерал-фельдцейхмейстера Великого князя М.Н. Романова отмечаются другие знаменательные даты: 630-летие отечественной артиллерии (1382–2012) и 435-летие Главного ракетно-артиллерийского управления (1577–2012). Эти три юбилея неразрывно связаны с родом войск, который имеет особые заслуги в защите нашего Отечества от многочисленных посягательств на его безопасность и процветание.

Генерал-фельдцейхмейстер М.Н. Романов был одной из значительнейших фигур в истории государства Российского второй половины XIX в. Сын Императора Николая I, младший брат Императора Александра II, он в течение почти 20 лет исполнял и должность Наместника Кавказа. Именно в период его наместничества закончилась кавказская война, был водворен мир и Кавказ окончательно вошел в состав России.



**Генерал-фельдцейхмейстер
Великий князь М.Н. Романов**

Михаил Николаевич стал инициатором основания и почетным ктитормом Михайло-Афонского мужского монастыря на западном Кавказе.

В течение 24 лет он занимал один из высших постов Российской империи – председателя Государственного совета.

К сожалению, в XX-м столетии имя выдающегося государственного деятеля было забыто. И только в последние годы благодаря совместным усилиям Русской Православной Церкви и ряда учреждений культуры стали проводиться Михайловские чтения, на которых достаточно полно изучается и освещается роль Великого князя в истории России. На первых таких чтениях, проходивших в Санкт-Петербурге в 2009 г.,

была выдвинута интересная идея о создании памятника М.Н. Романову, которая удивительным образом, благодаря помощи благотворителей через год претворилась в жизнь. В октябре 2010 г. в Свято-Михайло-Афонском монастыре во время проведения очередных Михайловских чтений был открыт первый в России памятник Михаилу Николаевичу (автор – скульптор А. Апполонов). Во время проведения этих торжеств возник резонный вопрос: почему подобного памятника нет в Петербурге – городе, где родился, трудился и погребен этот замечательный представитель династии Романовых?

Инициативу в решении этой непростой проблемы проявил настоятель храма Святого Иоанна Богослова протоиерей Геннадий Беловолов, который, заручившись поддержкой председателя Законодательного Собрания Петербурга В.А. Тюльпанова, обратился к директору Военно-исторического музея артиллерии, инженерных войск и войск связи В.М. Крылову с предложением об установке памятника на территории



**Бюст М.Н. Романова
в Свято-Михайло-Афонском
монастыре. Скульптор
А. Апполонов**

внешней экспозиции Кронверка, так как Михаил Николаевич, будучи генерал-фельдцейхмейстером, на протяжении всей своей служебной деятельности был тесно связан с Артиллерийским историческим музеем, являясь его покровителем и куратором.

В короткие сроки принципиальное согласие от директора музея было получено. Желание преподнести копию памятника в дар музею от своей обители выразил игумен Свято-Михайло-Афонского монастыря отец Герасим. На средства благотворителей бюст был отлит в Ростове-на-Дону, доставлен в Петербург и 26 октября 2011 г., в день рождения Михаила Николаевича, подарен музею.

В 2012 г. в честь 180-летнего юбилея генерал-фельдцейхмейстера, генерал-фельдмаршала Великого князя Михаила Николаевича этот бюст займет достойное место среди раритетов музея и станет органичной частью его внешней экспозиции.

Великий князь Михаил Николаевич родился 13 (25) октября 1832 г. в Петербурге и был четвертым сыном Императора Николая I (1796–1855) и Императрицы Александры Федоровны (1798–1860). С 1838 г. в качестве воспитателя, а с 1852 г. – попечителя при Великих князьях состоял генерал-майор А.И. Философов. К учебному процессу привлекались лучшие преподаватели петербургских учебных заведений: И.П. Шульгин, А.Ф. Grimm, А.Я. Кушакевич, П.П. Гельмерсен, И.А. Курнанд и др. Военные науки преподавали Ф.Ф. Ласковский, А.С. Платов, А.П. Карцов, Д.А. Милютин (впоследствии – военный министр) и др.

В 14 лет Михаил Николаевич был произведен в первый офицерский чин подпоручика (1846), а через два года поступил на действительную военную службу в 3-ю батарею лейб-гвардии 2-й Артиллерийской бригады. Ему последовательно присваивались чины поручика (1847), капитана (1849), полковника (1850). По мнению некоторых биографов семьи Романовых, «артиллерийское дело пришлось ему по душе...» Генерал-фельдцейхмейстер Михаил Павлович незадолго до своей кончины официально представил Михаила Николаевича своим преемником членам Императорского дома, высшим военным чинам.

В апреле 1850 г. Михаил Николаевич был пожалован во флигель-адъютанты к Императору, в ноябре 1852 г. он производится в Свиты Его Величества генерал-майоры. Одновременно он назначается командиром лейб-гвардии Конно-артиллерийской бригады и генерал-фельдцейхмейстером. Однако к исполнению обязанностей

главы русской артиллерии он приступил только 25 января 1856 г., после окончания Крымской войны (1853–1856), и именно от этой даты он вел отчет своего генерал-фельдцейхмейстерства. До 1856 г. все вопросы, связанные с родом войск, оставались в ведении ближайших и опытных его помощников – Инспекторов артиллерии Я.Я. Гилленшмидта и Н.И. Корфа.

В декабре 1852 г. последовало назначение Михаила Николаевича еще на один высокий пост – члена Государственного совета.

Крымская война стала первым боевым испытанием для Михаила Николаевича. В боевой обстановке Великий князь не мог не видеть, что гладкоствольная артиллерия уже не удовлетворяет требованиям ведения войны, а залогом дальнейшего развития рода войск будет нарезная артиллерия, обладающая большей дальностью, точностью и эффективностью стрельбы.

С 30 января по 22 февраля 1855 г. Михаил Николаевич руководил боевыми действиями всей артиллерии, находившейся в укреплениях Северной стороны Севастополя по правому берегу р. Черной, показав умение управлять огнем и маневром вверенного ему рода войска.

С воцарением нового Императора Александра II наступает период реформ, охватывающих все стороны жизни русского общества, в т. ч. и в военной области. Михаил Николаевич назначается вице-председателем Комиссии, учрежденной для улучшений по военной части, ему поручается возглавить артиллерию Гвардейского корпуса, а в 1860 г. он становится начальником военно-учебных заведений Российской империи и производится в генералы от артиллерии. Имели место назначения и на ряд других важных государственных и военных постов, однако главным для себя Михаил Николаевич считал должность главы русской артиллерии. Эти годы выпали на период коренных преобразований в системе управления артиллерией, принятия на вооружение нарезных орудий, совершенствования системы подготовки кадров, дальнейшего совершенствования боевой подготовки и т. д.

Именно с реорганизации системы управления артиллерийским ведомством начались преобразования в артиллерии. Путем объединения Штаба генерал-фельдцейхмейстера и Артиллерийского департамента Военного министерства создается единый орган, решавший все вопросы, касающиеся артиллерии. Созвучно с петровской Главной артиллерией он был назван Главным артиллерийским

управлением (ГАУ). Приказ военного министра № 375 о создании ГАУ на правах центрального органа военного ведомства состоялся 28 декабря 1862 г., а Михаил Николаевич в свою очередь приказом по своему ведомству довел эти решения до исполнителей уже в январе следующего, 1863 г.

Во главе ГАУ был поставлен бывший начальник Штаба генерал-фельдцейхмейстера, генерал-адъютант граф Александр Алексеевич Баранцов (1810–1882), он же стал товарищем (заместителем) Михаила Николаевича, его ближайшим помощником во всех мероприятиях по реформированию артиллерии.

Вскоре после начала реформ по Высочайшему повелению Михаил Николаевич назначается Наместником на Кавказ и командующим (с 1864 г. – главнокомандующим) Кавказской армией, с 1865 г. – командующим войсками Кавказского военного округа. И по вполне понятным причинам он был не в состоянии уделять должное внимание артиллерии. Вся тяжесть задуманных в артиллерии преобразований фактически легла на плечи его заместителя. Но не преувеличивая можно отметить, что многие из этих преобразований были бы немислимы без активной поддержки и личного участия в них ряда выдающихся ученых-артиллеристов с мировыми именами: В.Л. Чебышева, Н.В. Маиевского, А.В. Гадолина, К.И. Константинова и др. Со многими из них Михаил Николаевич и А.А. Баранцов были знакомы и поддерживали деловые отношения, что в немалой степени способствовало успеху проводимых преобразований.

Прежде всего, серьезное внимание было обращено генерал-фельдцейхмейстером на перевооружение артиллерии. После нескольких лет исследований и испытаний в 1867 г. на вооружение полевой артиллерии принимаются 4- и 9-фунт. бронзовые казнозарядные пушки на железных лафетах. Одновременно шло перевооружение крепостной и береговой артиллерии. С орудиями обр. 1867 г. русская артиллерия приняла участие в Русско-турецкой войне 1877–1878 гг.

В 1870-е гг. также проводилась поистине титаническая работа по перевооружению артиллерии. И хотя львиная доля заслуг в решении этой проблемы по праву принадлежала А.А. Баранцову, не менее важным было и то, что Михаил Николаевич как глава русской артиллерии правильно понимал, что будущее важнейшего для обороноспособности государства рода войск, его перевооружение должно основываться на нарезных дальнобойных стальных орудиях.

А.А. Баранцов же, являясь заместителем высокого должностного лица царской фамилии, имел возможность более плодотворно решать ряд проблем в интересах артиллерии.

Благодаря успешной деятельности русских ученых-артиллеристов, поддерживаемых генерал-фельдцейхмейстером и начальником ГАУ, были созданы образцы 4-фунт. (87-мм) легкой; 4-фунт. (87-мм) конной и 9-фунт. (107-мм) батарейной стальных пушек, принятых на вооружение в 1877 г.

Впервые в истории развития артиллерии этим орудиям было дано название по боевой характеристике – дальнобойные (табл. 1).

Табл. 1

**Некоторые тактико-технические характеристики орудий,
принятых на вооружение русской артиллерии в 1877 г.**

Наименование орудия	Калибр, мм	Начальная скорость, м/сек	Дальность стрельбы, м	Вес ствола, кг	Вес лафета, кг	Вес снаряда, кг
4-фунт. легкая пушка	87	457,2	6000	448	496	6,6
4-фунт. конная пушка	87	426,7	6000	352	440	6,6
9-фунт. батарейная пушка	107	396,2	5000	608	568	12,2

В период фельдцейхмейстерства Михаила Николаевича шел процесс осознания необходимости внедрения в боевую учебу войск новых тактических положений, связанных с вооружением их нарезными системами, усложнением задач на поле боя. Совершенствовалась организационно-штатная структура артиллерии, подготовка военных кадров.

В 1863 г. была упразднена должность главного начальника военно-учебных заведений. Теперь они подчинялись Главному управлению военно-учебных заведений (ГУВУЗ). Но Михайловские академия и училище остались в системе ГАУ. Как прямой начальник артиллерийских военно-учебных заведений, генерал-фельдцейхмейстер контролировал организацию учебного процесса

в Михайловской артиллерийской академии и Михайловском артиллерийском училище, которые стали своего рода центрами решения многих теоретических проблем в артиллерии, особенно в области баллистики, теории стрельбы, а также в подготовке артиллерийских кадров.

В 1870 г. генерал-фельдцейхмейстер «испросил Высочайшее соизволение» на празднование 50-летнего юбилея академии и училища. Торжества длились три дня – с 25 по 27 ноября 1870 г., но основные мероприятия были проведены 25 ноября. В этот день в церковь училища съехались бывшие воспитанники училища для слушания Божественной литургии, на которой присутствовал и глава российской артиллерии. Ровно в час дня в училище прибыл Государь Император Александр II. У входа в церковь он был встречен бывшим воспитанником училища архимандритом Ювением с крестом и святой водою. После окончания молебствия генерал-фельдцейхмейстер вручил Государю модели орудий, лафетов и ряда других образцов материальной части артиллерии, которые были спроектированы учеными – воспитанниками училища и артиллерийской академии, а также медаль, посвященную юбилею.

Важный этап в жизни Михаила Николаевича – его служба на Кавказе.

Во время Русско-турецкой войны (1877–1878) главнокомандующий Кавказской армией Михаил Николаевич должен был сковать на кавказском театре военных действий силы как можно большего количества турецких войск, овладеть крепостями Карс, Эрзерум, Батум и др. Следует отметить, что на первоначальном этапе военных действий силы русской Кавказской армии были в значительной степени распылены и рассчитывать на успех не приходилось. Только с созданием корпуса под командованием генерала М.Т. Лорис-Меликова, насчитывавшего 60 тыс. человек, обстановка постепенно стала меняться к лучшему. В мае 1877 г. был взят Ардаган. Эта крепость, расположенная на р. Куре, прикрывала собою кратчайшую дорогу на Эрзерум – главную цель русской армии. Одновременно Ардаган являлся важнейшим узлом коммуникаций, идущих в направлении Эрзерума, Карса, Батума и Ахалциха. Наступающая пехота видела результаты работы артиллеристов, и это укрепляло веру в неминуемую победу. В боях за Ардаган русская артиллерия начала свою боевую работу в 1877 г. на кавказском театре войны.

После Ардагана следующим крупным боевым событием являлся разгром русскими войсками турецкой армии Мухтар-паши на Аладжанских высотах в октябре 1877 г. (Авлияр-Аладжанское сражение). К этому времени русские войска оставили захваченный Баязет, сняли осаду Карса и отошли на оборонительные позиции в районе Александрополя.

Главные силы турецкой армии под командованием Мухтар-паши укрепились на горе Аладжа и близлежащих высотах. В сентябре русское командование, возглавляемое Михаилом Николаевичем, предприняло новое наступление на Карс и Эрзерум с целью сковывания сил противника и недопущения их переброски на главный – балканский – театр военных действий. У русских под ружьем было 56 тыс. человек и 220 орудий, у турок – около 38 тыс. человек и 74 орудия. 20–22 сентября русские войска безуспешно атаковали турецкие позиции на Аладжанских высотах, потеряв ок. 3700 человек. Потери противника составили ок. 4700 человек.

С целью разгрома армии Мухтар-паши и лишения ее возможности отойти к Карсу, русское командование решило нанести удар по турецким войскам одновременно с фронта и тыла. По плану, разработанному под руководством нового начальника штаба Кавказской армии генерала Н.Н. Обручева, русские войска (45 800 штыков, 4900 сабель и 223 орудия) должны были нанести главный удар по центру турецких позиций у горы Авлияр. Отряду под командованием генерала И.Д. Лазарева было приказано обойти правый фланг турок и ударить с тыла.

В соответствии с замыслом сражения колонна русских войск (2500 человек) прошла в обход позиций противника у Базарджика и оказалась в тылу турецких войск. 3 октября поддержанная массированным огнем артиллерии, она атаковала Авлияр с тыла, одновременно по противнику был нанесен фронтальный удар. Согласованные действия русских войск, поддержанных мощным огневым ударом артиллерии, завершились взятием Авлияра. Этот день, когда русская артиллерия продемонстрировала огромную эффективность массированного огня в интересах действий пехоты, беспредельную храбрость артиллеристов всех рангов, стал одной из знаменательных дат ее истории.

С падением Авлияра вся мощь артиллерийского огня была направлена на Аладжанские высоты, где в течение трех дней главные силы турецкой армии были окружены и разгромлены. Турки поте-

ряли убитыми и ранеными до 15 тыс. человек, пленными – 7 пашей, 250 офицеров и до 7 тыс. нижних чинов. 3–4 тыс. человек разбежались. Было захвачено 35 орудий. Потери русских войск составили 202 человека убитыми и 1240 ранеными. По замыслу, мастерству проведения, умелому использованию видов оружия и своим результатам Авлияр-Аладжанское сражение явилось существенным вкладом в искусство окружения противника, занимающего полевые укрепленные позиции.

Известие о поражении турок на Аладжанских высотах произвело в Турции ошеломляющее впечатление. Турецкое правительство предало военному суду всех основных виновников поражения турецких войск и добилось строгого их наказания.

Главнокомандующий Кавказской армией Великий князь Михаил Николаевич был удостоен высокой награды – ордена Святого Георгия I степени. За всю историю существования ордена он был 24-м из 25 военачальников, имевших I степень ордена.

Несколько позже русские войска под командованием Михаила Николаевича овладели Карсом и Эрзерумом. Но боевые действия на Кавказе носили отвлекающий характер и не могли привести к окончанию войны. Главные силы турецкой армии находились на Балканах. Развязка войны наступила в январе 1878 г., когда русские войска перешли Балканы и, подступив к Адрианополю, создали угрозу для Константинополя. В такой обстановке турецкому правительству ничего другого не оставалось, как просить о заключении мира.

По окончании войны, 16 апреля 1878 г., Михаил Николаевич был произведен в генерал-фельдмаршалы. Возглавляемая им русская артиллерия приступила к мирной учебе, которая продолжалась в основном до начала Русско-японской войны (1904–1905), хотя артиллеристам и пришлось принять участие в отдельных боевых эпизодах, связанных с покорением ряда среднеазиатских племен.

Мартовские события 1881 г. в Петербурге, убийство брата – Императора Александра II – потрясли Михаила Николаевича, нарушили его душевный покой. 14 июля 1881 г. он навсегда покидает Кавказ. По прибытии в Петербург назначается председателем Государственного совета (1881–1905), являясь при этом членом Комитета министров и занимаясь делами вверенного рода войск.

Как опытный государственный и военный деятель, Михаил Николаевич понимал, что в военном деле, а особенно в таком роде

войск, как артиллерия, нельзя останавливаться на достигнутом. Объективно этому способствовало то, что экономика пореформенной России второй половины XIX – начала XX вв. была на подъеме. Русская армия была преобразована в массовую армию, оснащенную новой техникой. В области артиллерии это время характеризуется коренными преобразованиями во всех аспектах. Научно-техническая мысль и уровень производства подошли к широкому внедрению бездымного пороха. Появились новые прицелы и дальномеры, бинокли и технические средства связи – телеграф и телефон. Дальность стрельбы артиллерийских орудий увеличилась в 2–3 раза, а скорострельность – в 4–5 раз по сравнению с гладкоствольными орудиями. Все это было подкреплено крупными успехами артиллерийской науки, особенно в области баллистики; созданы единые правила стрельбы для всей артиллерии, большое развитие получила «закрытая стрельба» по невидимой с огневой позиции цели. Хотя, вопреки вышесказанному, в советской историографии сложилось в свое время однобокое мнение о том, что накануне очередных ратных испытаний – Русско-японской войны (1904–1905), да и в ходе нее, у нас все было из рук вон плохо, а у японцев, наоборот, все хорошо. На наш взгляд, это мнение чрезвычайно необъективное, глубоко ошибочное, даже, более того, фальсифицированное.

Мощным научно-практическим центром разработки теории и практики артиллерийской стрельбы стала Офицерская артиллерийская школа (ОАШ), созданная по инициативе генерал-фельдцейхмейстера. Еще в 1872 г. он посетил Германию, где ознакомился с системой совершенствования профессиональной подготовки офицеров в процессе прохождения службы в войсках, для чего существовали офицерские школы по родам оружия. Согласно соответствующему положению, за время службы каждый офицер обязан был пройти в них переподготовку не менее двух раз. С тех пор Михаил Николаевич вынашивал идею создания подобного рода школ и в русской армии, в том числе в артиллерии. По ряду причин в 70-е гг. осуществить ее не удалось, надвигалась Русско-турецкая война (1877–1878). Однако уже после ее окончания, 14 марта 1882 г., Император Александр III повелел упразднить существующие учебные части и на их базе создать офицерские школы на качественно новом уровне. Офицерская артиллерийская школа создавалась на базе Пешей и Конной учебных батарей, дислоцировавшихся

в Царском Селе. Ее торжественное открытие в присутствии Михаила Николаевича состоялось 1 февраля 1883 г. В скором времени русские артиллеристы любовно прозвали ее «полевой академией», а Михайловская артиллерийская академия не без оснований нарекла ее своей «младшей сестрой».

По инициативе Михаила Николаевича для преподавания в ОАШ приглашались лучшие профессора лучших учебных заведений, генералы и офицеры Генерального штаба. Такое созвездие умов в сочетании с накапливавшимся громадным опытом практических стрельб (ежегодно расходовались десятки тысяч артиллерийских выстрелов) способствовало непрерывному динамичному развитию искусства стрельбы и способов боевого применения артиллерии, а постоянный приток слушателей – офицеров из войск – оперативному освоению опыта войсковой практики и боевых действий в современных войнах.

Привозимые офицерами, прибывавшими для обучения в Школе, золотые крупницы войскового и боевого опыта русской и зарубежной артиллерии переплавлялись здесь в золотые слитки и возвращались в войска в виде новых способов стрельбы, пособий, методик обучения и т. п. Если пролистать страницы «Артиллерийского журнала» и других военных изданий конца XIX – начала XX вв., то можно обнаружить, что практически в каждом номере появлялись статьи офицеров и генералов ОАШ, которые затем или сразу рекомендовались как пособия для артиллеристов, или ложились в основу проектов новых правил и пособий. Именно Офицерская артиллерийская школа была «законодательницей мод» в вопросах стрельбы и управления огнем артиллерии. Стрельба с закрытых огневых позиций все шире практикуется не только в боевой подготовке батарей Школы и Михайловской артиллерийской академии, но и в войсках.

Особое место в жизни и деятельности Михаила Николаевича, как генерал-фельдцейхмейстера, занимал 1889 г., когда в январе было принято решение о праздновании 500-летия русской артиллерии ¹ в Артиллерийском историческом музее. В ходе подготовки

¹ Русские ученые тех лет считали именно 1389 г. датой рождения артиллерии, которая была приведена в свое время известным историком Н.М. Карамзиным на основании данных так называемой Голицынской летописи. Однако позже уточнили: это 23–26 августа 1382 г. В эти дни русские воины, защищая Москву от татаро-монгольских полчищ хана Тохтамыша, вели огонь из огнестрельных орудий.

к юбилею, а она началась с января 1889 г., был составлен план его проведения, изготовлены юбилейная медаль и жетон, составлена Историческая записка о 500-летнем пути русской артиллерии, издан фотоальбом и т. д. В военной печати было опубликовано немало статей, посвященных героическому прошлому рода войск. Из-

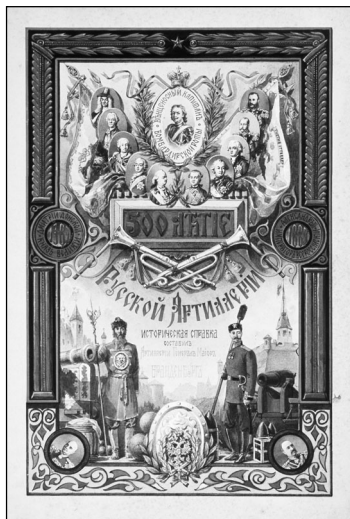

Обложка Исторической записки о 500-летию русской артиллерии

давались истории прославленных артиллерийских частей, пополнялось собрание Артиллерийского музея. Всем этим мероприятиям уделялось самое серьезное внимание со стороны генерал-фельдцейхмейстера. В канун юбилея последовал Высочайший приказ: Гвардейской артиллерии отдавать генерал-фельдцейхмейстеру те же почести, которые согласно уставу положено отдавать самому Государю Императору.

Празднование юбилея было начато 8 (20) ноября 1889 г. во дворе кронверка Петропавловской крепости. Эта дата была приурочена к тезоименитству генерал-фельдцейхмейстера. Ко дню торжества были приглашены министры, главнокомандующие, начальники главного управления Военного министерства, начальники военных академий, артиллерийские генералы и т. д. Были вызваны представители от многих артиллерийских частей и учреждений всех военных округов европейской России и Кавказа. В торжествах приняли участие части гвардейской артиллерии, юнкера Михайловского артиллерийского училища, слушатели и профессора Михайловской артиллерийской академии.

В 11 часов 8 ноября генерал-фельдцейхмейстер обратился к присутствующим с приветствием: «Поздравляю вас, господа артиллеристы, с нашим славным праздником!» В ответ прозвучало громкое «Ура!». Затем прибывшим военным министром генерал-майором П.С. Ванновским перед собравшимися была торжественно зачитана грамота царя Александра III.

Вскоре на торжество прибыл сам Император, одетый в мундир 1-й гвардейской артиллерийской бригады. Вместе с ним была его супруга и другие лица царской семьи. Торжественно был отслужен молебен, закончившийся концертным исполнением певчими Сергиевского собора «Тебе Бога хвалим». После провозглашения многолетия Государю Императору и всему царствующему дому со стен Петропавловской крепости был дан артиллерийский салют (101 залп).

После окончания молебствия началось исполнение певчими и музыкантами кантаты, сочиненной штаб-капитаном артиллерии Вейцманом, во время чего Александру III преподнесли юбилейные медаль, жетон, фотоальбом и Историческую записку о юбилее артиллерии.

На торжественной части празднования с яркой речью, посвященной основным этапам развития русской артиллерии и героизму русских артиллеристов, выступил заведующий Артиллерийским историческим музеем генерал-майор Н.Е. Бранденбург. Свою речь он закончил следующими словами: «...Без сомнения, даже не в дальнем будущем нашу артиллерию ждут новые капитальные усовершенствования, без сомнения, настанет когда-нибудь и то время, когда наше нынешнее вооружение в глазах грядущих поколений будет казаться столь же несовершенным, каковым нам ныне представляются стародавние пищаля наших предков. Поэтому мы должны с любовью и уважением взирать на артиллерийские памятники нашей седой старины, ибо из них звено за звеном скрывалась длинная цепь истекшего 500-летия Русской артиллерии.

Пройдут еще века, и снова настанет время, когда наши будущие артиллеристы опять соберутся на празднование своей, тогда уже тысячелетней годовщины, в воспоминаниях своих они также коснутся прошлых дней своего оружия, будут с любопытством взирать на далеко устаревшие для них памятники нашего нынешнего вооружения, но нет сомнения и в том, что, развернув боевые летописи русских войск за грядущие столетия, будущие наши артиллеристы встретят такие же славные страницы, какие начертали и нам наши предки; они найдут, что века изменили все, изменили оружие и артиллерию, приемы и способы ведения войны, но что осталась все та же лишь незыблемая доблесть русского солдата и его беззаветная готовность сложить в борьбе с врагом свою голову за веру, Престол и дорогое наше Отечество...»

Празднование юбилея продолжалось в течение трех дней. За это время со всех концов России и из-за границы в адрес генерал-фельдцейхмейстера приходили многочисленные приветствия и поздравления. Особенно обстоятельное и лестное для русской артиллерии приветствие было получено от военного министра генерал-адъютанта П.С. Ванновского и начальника Главного штаба генерал-адъютанта Н.Н. Обручева. В этом приветствии отмечалось: «... Прочно организованная, следующая заповеди: “жертвовать собою и не сниматься с позиции, пока неприятель не сядет верхом на пушки” и питаемая доблестями народного духа, наша артиллерия внесла в свои летописи славные имена: Полтавы, Кунерсдорфа, Прейсиш-Эйлау, Бородина, Лейпцига, Парижа, Остроленки, Варшавы, Севастополя, Карса, Авлияра, Шипки, Телиша, Геок-Тепе.

Лавры, добытые нашею артиллерией в этих славных боях, вpletены в венец, украшающий нашу могучую армию.

Да процветает навсегда Русская Артиллерия в ее исторической славе и будущем развитии...»

Не менее интересными и содержательными были приветствия от Императорской Академии наук, Московского университета, Санкт-Петербургского университета, Санкт-Петербургского технологического института, от Императорского Русского исторического общества и многих других учебных заведений и всевозможных обществ. На имя генерал-фельдцейхмейстера было получено более сотни поздравительных телеграмм, в том числе от французских артиллеристов, от артиллеристов военных округов, гарнизонов, артиллерийских частей и соединений. Все они были пронизаны одной мыслью – 500 лет русская артиллерия честно и мужественно служила своему народу, укрепляла его национальную независимость и приумножала боевую славу своей Родины.

Празднование 500-летия привлекло внимание к этому важнейшему роду оружия не только широких военных кругов, но всей страны, и способствовало его дальнейшему росту и процветанию. При этом нельзя не отметить того факта, что благодаря открытиям, изобретениям и теоретическим работам передовых русских ученых, несмотря на некоторое отставание России в экономическом отношении от передовых стран, были достигнуты определенные результаты в усовершенствовании военной техники, в том числе и артиллерии. И при этом надо помнить о заслугах генерал-фельдцейхмейстера. Михаил Николаевич горячо поддерживал

все передовое, прогрессивное, что в те годы внедрялось в артиллерии.

Русско-японская война 1904–1905 гг. явилась очередной боевой проверкой всесторонних возможностей русской артиллерии и ее личного состава, особенно офицерского. Однако в эти годы Михаил Николаевич был серьезно болен и дела по руководству артиллерией передал своему сыну – Инспектору артиллерии Великому князю Сергею Михайловичу, хотя по закону оставался главой русской артиллерии до своей кончины.

С августа 1905 г., после реорганизации Государственного совета, Михаил Николаевич состоял его почетным председателем. Он также являлся почетным вице-президентом Михайловской артиллерийской академии, почетным членом Николаевской академии Генерального штаба, Николаевской инженерной и военно-медицинской академий, Императорского Русского географического общества, шефом ряда воинских частей.

В 1878 г. Михаил Николаевич принял активнейшее участие в основании на горном плато у г. Физиабго Свято-Михайло-Афонского монастыря, почетным ктиторм которого стал. Память об августейшем основателе обители в монастыре бережно хранят по сей день.

Последний генерал-фельдцейхмейстер российской армии ушел из жизни 5 (18) декабря 1909 г. в г. Канны (Франция). Похоронили его в Петропавловском соборе Санкт-Петербурга. В качестве почетной регалии на похороны было вынесено Знамя всей артиллерии, которое нес помощник начальника ГАУ генерал-майор Лехович, а ассистентами состояли постоянный член Артиллерийского комитета полковник Беляев и заведующий Артиллерийским историческим музеем полковник Струков.

Имя Великого князя было присвоено Тифлисскому военному училищу и Тифлисскому кадетскому корпусу, крепости в Батуме, ряду воинских частей.

Архив ВИМАИВиВС. Ф. 4. Оп. 39/1. Д. 492.

Барсуков Е.А. Артиллерия русской армии. Т. I: 1900–1917. М., 1948.

Военная энциклопедия. Т. XVI. СПб., 1914.

Кавалеры ордена Святого Георгия Победоносца. СПб., 1994.

Корнеев М.С. К вопросу о стрельбе русской артиллерии с закрытых огневых

позиций // Сборник исследований и материалов Артиллерийского Исторического Музея. Вып. IV. Л., 1959.

Материалы для описания русско-турецкой войны 1877–1878 гг. на Кавказско-малоазиатском театре. СПб., 1904. Т. I–II.

Николаев Ю.И. Свято-Михайловский монастырь. СПб., 2009.

Очерк преобразований в современной артиллерии. Т. II: Период 1877–1889 гг. СПб.: Изд. ГАУ, 1889.

Русский биографический словарь. Т. IX: Кнаппе – Кюхельбекер. СПб., 1869.

Струков Д.П. Августейший генерал-фельдцейхмейстер Великий Князь Михаил Николаевич. СПб., 1906.

**М.А. Анисимова (Санкт-Петербург),
В.А. Друзь (Москва)**

К ВОПРОСУ ОБ АТРИБУЦИИ ЯПОНСКОГО КЛИНКОВОГО ОРУЖИЯ В МУЗЕЕ: ЯПОНСКИЙ НОЖ, УПОТРЕБЛЯЕМЫЙ В РИТУАЛАХ РЕЛИГИИ СИНТО

Я ПОНСКОЕ традиционное клинковое оружие является одним из сложных для атрибуции предметов, т. к. требует целого ряда специфических познаний и, кроме того, умения читать старинные японские надписи. Как и для любого музейного предмета, для японского оружия процесс атрибуции состоит из определения размеров, материалов, техники изготовления, установления времени и места, а также (по возможности) имени мастера. Кроме того, важными моментами являются определение сюжетов изображений на деталях меча и, конечно же, выявление истории бытования.

Японский меч (или нож) состоит из ряда деталей. Основными объектами изучения являются клинок и его хвостовик, *цуба* (гарда меча), а также детали рукояти и ножен. Каждая из перечисленных деталей – ценный источник информации, иногда дополняющей друг друга, иногда противоречивой, так как детали на одном мече могут относиться к разному времени и месту производства. Это обусловлено тем обстоятельством, что все они взаимозаменяемы и сам меч легко собирается и разбирается, как конструктор, – особенность, характерная для холодного оружия Японии. Установление размеров и типов деталей позволяет определить, к какому именно виду относится данный тип оружия – *катана*, *тати*, *вакидзаси* или *танто* и т. д.

Весьма информативными, несомненно, являются иероглифические надписи на оружии, позволяющие зачастую установить точное место, время изготовления предмета, его назначение. Традиция

подписывать клинки и прочие детали меча имеет в Японии весьма давнюю традицию.

Примерный ход процесса атрибуции японского клинкового оружия может быть показан на примере весьма интересного японского ножа (инвентарный номер 0121/1014), хранящегося в Военно-историческом музее артиллерии, инженерных войск и войск связи. Надо сказать, что музей обладает одной из самых значительных в стране коллекций японского холодного оружия.

Этот небольшой японский нож привлек внимание в процессе работы над изучением коллекции своими загадочными надписями на клинке и хвостовике. Описание его в научно-инвентарной карточке музея довольно коротко: «Нож японский. Клинок с тремя иероглифами. Рукоять кожи ската, тесьма и украшения сорваны. Цуба малая с цветами».

Размеры предмета: общая длина 47 см, длина клинка 32,4 см, ширина 2,9 см, цуба 5,8 x 4,6 x 0,5 см.

Клинковое оружие подобного размера и типа в Японии обычно называют *танто* – оружие с коротким клинком. Согласно имеющейся в нашей стране оружейной классификации, может быть определено как нож, т. к. имеет одно лезвие. Использовать *танто* могли как самураи, носившие его одновременно с мечом, в качестве вспомогательного оружия, так и прочие сословия в Японии. Ношение мечей было привилегией исключительно самураев ¹.

Каких-либо сведений об источнике поступления этого предмета, к сожалению, в музее не сохранилось. Точно известно лишь, что он находится в музее с 1936 г., т. к. в музейной документации зафиксирован факт возврата этого ножа из Артиллерийской технической школы в августе 1936 г., куда он выдавался, наряду с прочими музейными предметами, во временное пользование, возможно для проведения выставки ².

Вероятнее всего поступил он, как и большая часть восточного холодного оружия, в музей в 1920-х гг. из Государственного музейного фонда. Государственный музейный фонд, образовавшийся в 1918 г., занимался хранением, инвентаризацией и распределением вывезенных из дворцов, усадеб, частных квартир и учреждений национализированных ценностей и предметов музейного значения.

На первый взгляд, нож ничем не примечателен. Оправа довольно скромная: муфта *хабаки* на основании клинка сделана из меди;

цуба железная, формы *мокко* (скругленный прямоугольник) с волнистым краем.

В *цуба* имеется отверстие для вспомога-

тельного ножичка *кодзука*. С лицевой стороны поверхность *цуба* украшена рельефной гирляндой, состоящей из цветов и трав, выполненной инкрустацией золотом, серебром и медью, а в верхнем левом углу имеется изображение выходящей из облаков луны. Рукоять деревянная, по бокам имеются вставки из шероховатой кожи ската (*самэ*), большая часть оплетки из хлопчатобумажного шнура и накладные украшения *мэнуки* утрачены. Рукоять закреплена на хвостовике при помощи деревянного клинышка *мэкуги*. *Фути* (навершие рукояти) и *касира* (муфта на основании рукояти) сделаны из патинированной меди, украшены изображениями цветов и цикад, выполненными в технике резьбы, гравировки и позолоты. Ножен нет.

Клинок стальной, слабоизогнутый, имеет форму *хирадзукури* (с плоскими боковыми гранями и ребром по обуху), наиболее часто встречающуюся среди японского короткоклинкового оружия. Вдоль лезвия виден *хамон* (линия закалки) типа *сугуха* в виде прямой светлой неширокой линии. Конец клинка обломан.

На клинке выгравированы три иероглифа китайского происхождения. Гравировки *хоримонно* не являются редкостью на японских клинках. На них часто можно видеть изображения или имена



Нож японский *tanto*, инв. № 0121/1014



Цуба ножа с изображением осенних цветов



Фути (муфта на основании рукояти ножа) с изображением цветов и насекомых

божеств смешанного синто – буддийского пантеона, например – Фудо-мёо, Хатимана, их атрибуты или символы в виде стилизованных санскритских букв – *бондзи*. Также нередки изображения *ваджры* – символического буддийского оружия для изгнания пороков.

Как пишет Иимура Ёсиаки в книге «Большое собрание образов мечей *синто*», «издавна на мечах было принято вырезать разнообразных *бондзи* и китайские иероглифы. Использовали знаки, имеющие отношение к синтоистским и буддийским учениям... Они воплощали так называемое «гневное тело» (*досин*), которое отгоняло от меча злых духов (*акума*) и рассеивало их. Иероглифы, связанные с синтоистскими и буддийскими божествами и ритуалами, распределялись на теле (*ми*) клинка и считались чрезвычайно важным элементом, значительно повышающим и качество формы меча (*сугата*) и достоинство меча в целом... Они указывали на непосредственную связь с областью сакрального и одновременно оберегали меч»³.

Для клинков более позднего времени, относящихся к эпохе Эдо (XVII–XIX вв. – период правления сегунов Токугава) характерны гравированные изображения драконов, ветки сливы, бамбука, стихотворные строки и многое другое⁴. Появление стихотворных строк на клинках, наряду с именами или атрибутами божеств, объясняется особой ролью поэзии в японской культуре. *Вака* (японская песня) вплоть до нового времени не утрачивала глубинной связи с ритуалом, а происхождение поэзии было принято связывать с конкретными божествами.

Прочтение и перевод надписи на клинке ножа оказалось делом весьма непростым. Прежде всего потому, что вырезаемые на металле иероглифы зачастую подвергаются стилизации, часть черт, из которых они состоят, опускается для простоты исполнения, а как известно, иероглифы с совершенно разным значением могут отличаться друг от друга одной незначительной чертой или элементом.

В данном случае если прочтение первого и третьего иероглифа не вызывало особых затруднений, то второй был стилизован до неузнаваемости и только в результате перебора массы вариантов удалось прочитать эту надпись следующим образом: «薄為刀». Первый иероглиф мог читаться как «*усуй*» – «тонкий, слабый», второй «*тамэ*» – «для», третий как «*то*» или «*катана*», что переводится

как меч, нож, вообще клинок. При этом смысл надписи оставался непонятным.

Через некоторое время удалось выяснить наличие еще одного малоизвестного значения первого иероглифа 薄, который помимо чтения «*усуй*» читается еще как и «*сусуки*». Слово *сусуки* по-японски означает растение, называемое мискант китайский (*Miscantussinensis*). *Сусуки* («тонкий, узкий»), по всей видимости, получил название по форме листьев, так как у китайского мисканта они длинные, тонкие, острые и блестящие, второе его наименование – *обана* (буквально «хвостатый цветок», так как его цветущая метелка напоминала пышное оперенье хвоста птицы). Почти до самого конца лета – молодая метелка голубоватая. Осенью растение достигает 1,5–2 м высотой, а цветы приобретают желтовато-коричневый оттенок. На последней стадии они становятся белыми, после чего опадают. В долинах встречаются заросли этого растения.

Сусуки входит в число так называемых «*аки но нанакуса*» семи осенних трав – растений, цветущих осенью. Уже с начала седьмого века официально существовал ритуал сезонного сбора трав. Сбор трав и приготовление похлебки (или приправы) из семи весенних или осенних трав должен был обеспечить собирателю здоровье и благополучие в грядущем отрезке сезонного цикла. Чаще всего речь идет о наборе из семи растений, причем состав набора с течением времени несколько менялся, менялись и названия одних и тех же растений, однако китайский мискант неизменно присутствовал в этом наборе. Помимо *сусуки* в число семи трав входят *хаги* (леспедеца двуцветная – декоративный полукустарник, чьи листья напоминают клевер), *кудзу* (пуэрария лопастная – травянистая лиана), *надэсико* (гвоздика пышная), *оминаэси* (японская валериана), *фудзибакама* (посконник прободенный – растение из семейства астровых), *кикё* (китайский колокольчик). Семь осенних трав играют в религии и культуре Японии большую роль еще с древних времен, и этот мотив принадлежит к числу классических в японском искусстве. Число семь в буддизме



Надпись,
выгравированная
на клинке:
«Сусуки тамэ
гатана»

символизирует «счастье», но в первую очередь *сусуки* связан с обрядами, так или иначе ассоциирующимися с синтоистскими верованиями. Синтоизм – японская коренная языческая религия, ее основу составляет культ предков и поклонение силам природы. В основе синто лежат мифология древних японских племен, изложенная в японских хрониках Кодзики и Нихонги, которые считаются священными книгами этой религии. Самым же главным является культ или ритуал. Это выражение и празднование сознательного соучастия людей в природных ритмах и делах божеств. Через ритуал достигается ощущение единства и слияния с живой природой⁵.

Осенними травами принято было любоваться в течение сезона, отмечая, как они меняются со временем. Накануне Праздника любования полной луной (*цукими*), который приходился на пятнадцатый день восьмого месяца по лунному календарю, семь осенних трав принято было срезать, чтобы приготовить особую приправу для рисовых колбцов *данго*. Такая пища в ночь полнолуния восьмого месяца, по поверью, впитывала магическую силу луны, прибавляла жизненную энергию, обеспечивала долголетие, приносила счастье, удачу, достаток в дом. На специальные «столики для луны» ставили подносы, на которые клали пятнадцать приправленных *данго* (они символизировали возраст луны – полнолуние). Возле столика зажигали две свечи и ставили вазу с пучками *сусуки*. В то время его метелки уже становились белыми. Заготовка осенних трав (и *сусуки* в том числе) для приготовления приправы превращалась в особый обряд: «срезать *сусуки*» (а делать это совсем не легко, поскольку стебли его достаточно прочные) – в этом контексте означает «совершить ритуальное действие с благими целями».

Поэтому надпись на ноже правильнее всего будет прочитать как «*сусуки тамэ гатана*» – нож для *сусуки*. Подобная надпись может восприниматься и как «меч благой силы, благородных “помыслов”», и как «нож для (срезания) *сусуки*» (орудие отменной режущей способности и одновременно орудие ритуала, священное орудие).

В праздновании осеннего полнолуния растение используется дважды – как трава для приготовления священной пищи и как срезаемые колосья с метелками в вазе.

Однако это не единственный ритуал, в котором *сусуки* отводится важная роль. Знакомство с сезонными праздниками и ритуалами обнаруживает, что *сусуки* используется в ряде синтоистских

праздников в различных храмах в качестве *торимоно* – сакральных предметов, которые участники службы, а иногда и верующие, держат в руках. В *торимоно* в процессе обряда временно нисходит божество, которому посвящен праздник.

В качестве примера можно привести праздник Фудзи-Ёсида. Он называется также «Праздник огня», или «Праздник Сусуки». Он проводится в синтоистском святилище Сэнгэн-дзиндзя, расположенном при входе на дорогу, по которой совершается восхождение на гору Фудзи. Святилище находится в городе Фудзи-Ёсида в префектуре Яманаси. Праздник проводится два дня – 26–27 августа (по солнечному календарю) – и является закрытием сезона восхождения на гору Фудзи.

Происхождение этого мацури связано с божеством Ко-но Ханано Сакуя-химэ, основным женским персонажем в сюжете о женитбе внука богов Ниниги-но микото – внуке богини Аматэрасу.

Согласно мифологическим сводам *Кодзики* и *Нихон сёки*, Ниниги-но микото из двух сестер горного божества, которое он встретил, спустившись на землю, отдал предпочтение прекрасной Сакуя-но Химэ, чье имя означает «дева, цветущая, как цветок на дереве», и отверг некрасивую Иванага-химэ (Дева-Долгая Скала). Рассерженный отец сказал, что жизнь потомков небесных богов будет недолговечной, как цветы. Сакуя-но Химэ зачала детей после первой ночи, и Ниниги выразил сомнение, что дети принадлежат ему. Тогда Сакуя-химэ, чтобы доказать свою чистоту, затворяется в хижине, сооруженной из травы, и поджигает ее, но и сама она и рожденные ею дети остаются невредимыми.

Срезание *сусуки* на этом празднике имеет особый смысл, как напоминание о том, из чего Сакуя-но Химэ соорудила свою хижину. В течение первой ночи праздника возжигают факелы. Во второй день праздника, когда переносные алтари возвращаются в храм, участники шествия несут в руках пучки срезанных *сусуки*. Это символизирует начало осени и надежду на умиловивление вулкана Фудзи, поскольку Сакуя-но Химэ были отданы все почести. Ритуал означает также, что зло сожжено в пламени факелов, а «чистые» *сусуки* обеспечат благодатную осень.

Срезают *сусуки* и в праздник другого храма – Великого святилища Сува. Он посвящен празднику урожая. Проводился он также 26 числа седьмого лунного месяца (т. е. 26 августа по солнечному календарю). Обряд благодарения за урожай с молитвами за новый

урожай заключался в ритуале срезания *сусуки* и во вкушении бобов и риса палочками, сделанными из срезанных *сусуки*. Они символизировали очищение и несли охранительную функцию.

В поэзии названия растений по своим магическим свойствам отождествлялись с самими растениями. Поэтому и поэтические строки, и наименования растений, воспроизведенные на клинках, по большому счету играли ту же очистительную и охранительную роль, какую исполняли имена божеств и связанные с ними магические словесные формулы. Кроме того, со временем они приобрели дополнительный смысл – выступали показателем уровня культуры владельца – заказчика оружия.

Таким образом, перевод надписи выявил тот факт, что данный нож имел предназначение, скорее, не боевое, но ритуальное. Изображение гирлянды цветов, трав и луны на *цуба*, очевидно, также не было случайным и было связано с мотивом семи осенних трав *аки но нанакуса*, что гармонировало с предназначением клинка.

Подтвердил ритуальное назначение ножа и перевод иероглифической надписи на хвостовике клинка. Хвостовик японского клинкового оружия является одной из наиболее информативных частей японского клинкового оружия. По характеру патины и насечке на нем можно делать, хоть и с определенными оговорками, выводы о возрасте клинка. Старые мечи покрыты густой темно-коричневой патиной, иероглифы и следы насечки слабо различимы, зачастую видны не полностью, на мечах более поздних слой патины менее густой и имеет светло-коричневый цвет. Исключения бывают, когда меч почти не использовался и хранился в идеальных условиях, например смазанный гвоздичным маслом в специальных деревянных ножнах *сирасая*. Тогда, несмотря на возраст, густой патины может и не образоваться. Также на подделках под старинные мечи, которые не были редкостью в самой Японии, патинирование могло наноситься искусственным методом.

У данного меча хвостовик покрыт ржавчиной не полностью, имеются пятна незаржавевшего железа, что характерно для не очень старых мечей – второй половины XIX – начала XX вв. Этот вывод подтверждается при переводе надписи, выгравированной на одной из сторон хвостовика клинка, по которой меч может быть датирован точно: 慶應元年四月 (Кэйю ганнэн сигацу), что означает «четвертый месяц начального года эпохи Кэйю» – апрель 1865 г. На той же стороне вырезана и еще одна надпись, которой в классическом

оформлении хвостовика быть не должно. Наиболее распространенными для японского меча являются подписи на хвостовике с указанием имени и места жительства, иногда титула автора на одной стороне и даты на другой. Но приблизительно в XIX в. у японских кузнецов появляется тяготение к многословным надписям, которые могут включать в себя информацию о заказчике, о проводимых при помощи данного меча «тестах» по рубке тел, изречениям и т. п.

Данная дополнительная надпись: «以多度齋火鍛え», несмотря на то что все иероглифы написаны относительно разборчиво, долгое время оставалась также непонятной. Иероглиф 以 – *моттэ* – можно перевести как «использовать», сочетание 多度 читается как «Тадо» – название синтоистского храма (Храм Тадо, или Тадо-гайся, существует и по сей день в провинции Кувано, провинции Миэ) и иероглифы 鍛え – «*китау корэ*» – означают «выковал это». Самым загадочным оставалось сочетание иероглифов «齋火», не встречающееся в современных словарях. Наконец при помощи японских источников удалось установить перевод и этих иероглифов, читаемых как «*имиби*» и означающих – «священный огонь». «*Имиби*» – огонь, очищающий нечистоту, зажигается в синтоистском храме исключительно путем трения и используется для приготовления *синсэн* – пищи, подносимой богам.

На обратной стороне имеется надпись, содержащая информацию о месте изготовления и о мастере, выковавшем клинок: «桑名住三品義明齊廣房作» – «Кувано дзю Мисина Гимэйсай Хирофуса саку», что означает «Изготовил житель города Кувано (префектура Миэ) Мисина Гимэйсай Хирофуса». Про этого мастера известно, что он работал в конце эпохи Эдо в 1840–1860 гг., преимущественно в провинциях Исэ и Ига. Изготавливал мечи в традиции оружейной школы Бидзэн, одной из основных в Японии⁶.



Иероглифическая надпись на хвостовике ножа, указывающая на время и способ его изготовления при помощи священного огня *имиби*

В целом, надпись на хвостовике может быть прочитана как «Житель Кувано Мисина Гимэйсай Хирофуса, используя священный огонь (храма) Тадо, выковал это, в четвертый месяц начального года эпохи Кэйю».

Таким образом, благодаря проведенной атрибуции, в первую очередь переводу надписей как на клинке, так и на хвостовике клинка, изучению сюжета цуба, удалось установить тот факт, что этот ничем не приметный на первый взгляд японский нож является ритуальным синтоистским орудием для срезания травы *сусуки*. Этот нож не мог использоваться для каких-либо других целей, так как это означало бы его осквернение.

Выявление такого предмета представляет несомненный интерес, так как ни в русскоязычных, ни в англоязычных изданиях информации о подобном японском ритуальном оружии нет, что свидетельствует о недостаточной изученности этого вопроса. Редкость подобных предметов, явно не бывших предметами массового производства, не вызывает сомнения, поэтому нож для срезания *сусуки* может считаться одним из интереснейших в коллекции музея.

¹ Синицын А.Ю. Самураи – рыцари Страны восходящего солнца. История, традиции, оружие. СПб., 2007. С. 290.

² Архив Военно-исторического музея артиллерии, инженерных войск и войск связи. Ф. Зр. Оп. 9. Ед. хр. 21. Л. 45.

³ Синто Дайкан. Маки но ни (т. 2). Токио, 1978. С. 576.

⁴ Баженов А.Г. Экспертиза японского меча. СПб., 2003. С. 256.

⁵ Накорчевский А.А. Синто. СПб., 2003. С. 20.

⁶ Нихон токэн дзитэн (Энциклопедический словарь японских мечей). Токио, 1986. С. 216.

Е.В. Бабенко (Кобрин, Республика Беларусь)

КОБРИН – ПЕРВАЯ ПОБЕДА РУССКОЙ АРМИИ В ОТЕЧЕСТВЕННОЙ ВОЙНЕ 1812 ГОДА

ЗНАЧИТЕЛЬНАЯ часть военных событий 1812 г. происходила на территории современной Белоруссии. Белоруссия стала ареной крупных сражений русских армий с армией Наполеона. В связи с Отечественной войной 1812 г. в первую очередь вспоминаются такие географические названия, как Неман, Полоцк, Клястицы – места, у которых разыгрались сражения на начальном этапе войны. Витебск, Слоним, Борисов и, наконец, Березина – пункты, которые были отмечены значительными сражениями уже после отступления наполеоновских войск из Москвы. В этой череде населенных пунктов ярко выделяется город Кобрин, который стал знаковым местом для русской армии. В историю Отечественной войны 1812 г. Кобрин вошел как город, где была одержана первая полная и бесспорная победа русского оружия в пределах России над армией Наполеона Бонапарта 15(27) июля 1812 г.

Кобрин в 1812 г. – небольшой городок в составе Гродненской губернии на самой западной окраине Российской империи. В Белорусских губерниях, Литве и на Волыни были расположены три русские армии. 1-я и 2-я Западные армии размещались вдоль западной границы России и оказались на участке массивного наступления наполеоновских войск, которые вклинились встык между армиями М.Б. Барклая-де-Толли и П.И. Багратиона. Эти две армии с боями отступали вглубь России в попытке соединиться для ведения совместных боевых действий. Самая малочисленная 3-я Западная (резервная) армия под командованием А.П. Тормасова (рис. 1) оказалась в глубоком тылу на Волыни и прикрывала юго-западные области и киевское направление от правого крыла



Рис. 1. А.П. Тормасов (1752–1819).
Художник К. Рейхель

«великой армии», в состав которого входили австрийский и саксонский корпуса генералов Шварценберга и Ренье. Штаб-квартира армии находилась в Луцке (территория современной Украины).

В тяжелый первоначальный период повсеместного отступления русских армий возникла острая необходимость отвлекающих действий со стороны резервной армии. В своем предписании 5 июля 1812 г. военный министр Барклай-де-Толли выдал генералу Тормасову следующее распоряжение императора Александра I: «Государь Импера-

тор ... повелеть соизволил: ...Собрав вверенную вам армию, сделайте движение вперед и решительно действуйте во фланг и тыл неприятельских сил, устремленных против Князя Багратиона, который взял направление свое на Слуцк к Бобруйску; неприятель же, переправясь у Бреста, следует к Пинску»¹.

Зная, что армия Тормасова может принести много неприятностей в тылу французских войск, Наполеон приказал саксонскому генералу Ренье переправиться в Волынскую губернию. И все же серьезность сил Тормасова была оценена довольно низко, поскольку в конце распоряжения Наполеоном было сделано следующее заключение: «Тормасов ничтожен перед Вами, у него остатки трех батальонов, плохие рекруты, негодные в дело... Обстоятельства дел таковы, что мы угрожаем Москве и Петербургу, и когда же тут думать Тормасову о наступательных действиях с его жалкими войсками»².

По данным генерала Тормасова, Кобрин был занят 11 июля союзниками Наполеона – саксонскими войсками генерал-майора Кленгеля общей численностью 8 тыс. человек при 8 орудиях, а Брест занят 12 июля двумя эскадронами улан. Пехотная бригада Кленгеля входила в состав 22-й дивизии саксонского корпуса генерала

Ренье. Получив указание Александра I, Торماسов немедленно развернул боевые действия на территории брестчины. По плану, изложенному в донесении А.П. Торماسова от 2 августа 1812 г. императору Александру I³, два отряда, возглавляемые генералами К.О. Ламбертом и А.Г. Щербатовым, разными дорогами должны были выйти к Брест-Литовску 13 июля, овладеть городом и повернуть на Кобрин. В это же время к Кобрину с южного направления через Ратно и Дивин должны подойти основные силы 3-й Западной русской армии во главе с Тормасовым. Еще одному отряду под командованием Мелиссино поставлена задача произвести отвлекающий маневр в направлении Пинска.

Войска Ламберта и Щербатова блестяще выполнили задачу. В назначенный срок Брест-Литовск был очищен от саксонцев. А 15 июля развернулся бой за Кобрин (рис. 2). Заняв брестскую и пружанскую дороги, войска графа Ламберта атаковали кобринский гарнизон с севера и запада. Вскоре подошли войска генерала Чаплица (рис. 3), которые шли с южного направления впереди главных сил Тормасова. Отряд Чаплица обходным маневром занял антопольскую дорогу,



Рис. 2. План сражения при Кобрине 15 июля 1812 г. Из книги «Описание Отечественной войны 1812 года, по Высочайшему повелению сочиненное Генерал-Лейтенантом Михайловским-Данилевским»

перекрыв неприятелю возможность отступления в восточном направлении. Окружение противника с юга завершили основные силы под командованием Торماسова.

Генерал Кленгель получил предписание от Ренье удерживать Кобрин во что бы то ни стало⁴. Командир саксонской бригады направил на брестскую дорогу кавалерию, однако ей не удалось остановить русских. Та же история повторилась на пружанской дороге (рис. 4).

В донесении Торماسова императору от 2 августа 1812 г. дается подробное описание Кобринского боя. В том числе упоминаются неоднократные попытки неприятеля отбить атаки русских войск и вырваться из города:

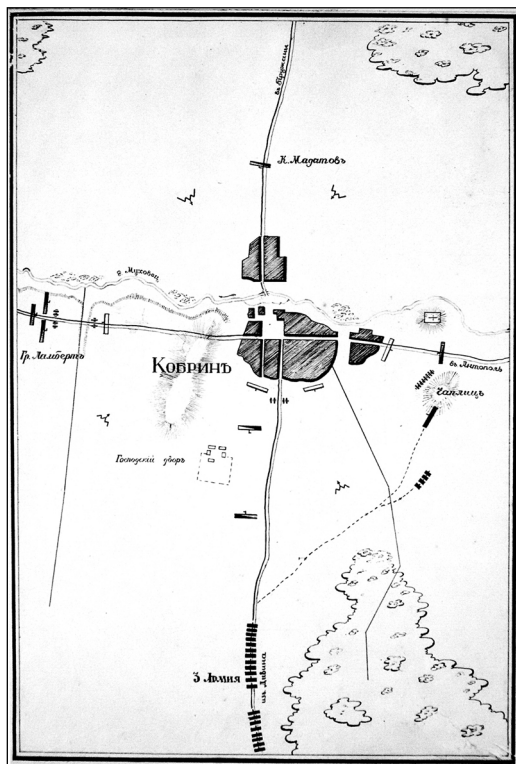

**Рис. 3. Е.И. Чаплиц (1768–1825).
Художник Д. Дю**

«... как скоро дорога к местечку Антополю была пресечена и город 13 егерским полком атакован, Генерал-Майор Граф Ламберт отрядил тотчас Подполковника Князя Мадатова ... отрезать дорогу к Пружанам, по коей неприятель несколько раз покушался открыть себе путь, но каждый раз обращен был в город с большим уроном убитыми и пленными, то самое происходило и по Антопольской дороге от Генерал-Майора Чаплица авангарда; причем 13 егерский полк вступа и преследуя неприятеля на плечах его вошел в город...»⁵



Рис. 4. Казачий набег на Кобрин 15 июля 1812 г. Художник Н.С. Самокиш. Копия. Из собрания Кобринского военно-исторического музея им. А.В. Суворова

Начался кровавый уличный бой. На помощь 13-му егерскому полку, который еле держался в уличных боях, был послан Рязский пехотный полк. Саксонцы сконцентрировались в центре местечка на возвышении около замка. Около 10.00 со всех сторон начался общий штурм Кобрина российскими войсками. Артиллерия зажгла город в нескольких местах, и вскоре противник вынужден был отступить в предместье. В рапорте Торماسова читаем: «Неприятель защищался отчаянно как в укреплениях своих, так и за каменной монастырскою оградою и на подъемном мосту, находящемся в самом городе на реке Муховце; но отличною храбростью и решительным действием войск Вашего Императорского Величества после кровопролитного сражения, продолжавшегося девять часов, был везде поражен»⁶.

В уцелевших укреплениях монастыря вражеская пехота сложила оружие (рис. 5). В результате девятичасового боя российские войска захватили в плен командира бригады генерал-майора Кленгеля, 3 полковника, 63 человека из числа штаб-офицеров и офицеров, 2234 – из числа унтер-офицеров и рядовых. В трофей победителям

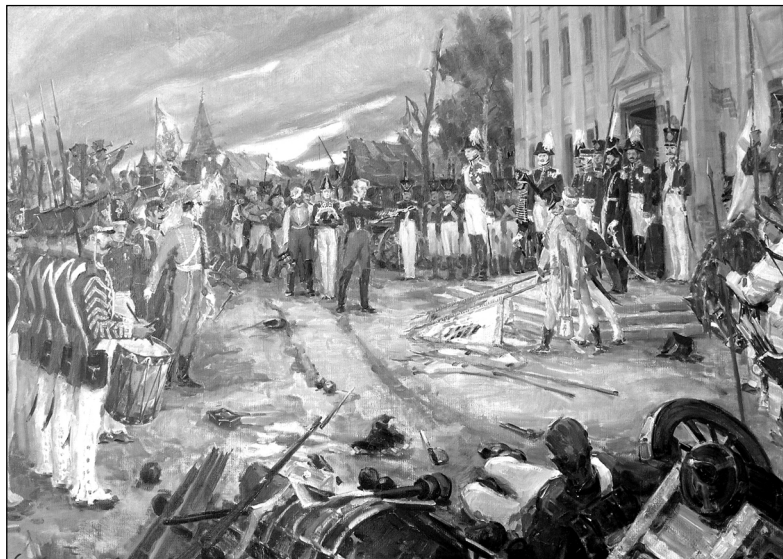

**Рис. 5. Капитуляция саксонского корпуса в Кобрине.
Художник В.И. Стельмашюнок. Из собрания Кобринского
военно-исторического музея им. А.В. Суворова**

достались 8 пушек и 4 знамени. Противник потерял более 2 тыс. убитыми. Потери русских составили 77 погибших и 181 раненый⁷. При этом город значительно пострадал: во время пожара сгорело 548 домов, уцелело только 82. Погибшее имущество оценено в 270 000 р. серебром⁸.

Говорить о том, что саксонские войска были плохими союзниками Наполеону и поэтому совсем не рвались в бой, не приходится. Соппротивление, оказанное бригадой Кленгеля, было более чем упорным, несмотря на численное превосходство русских сил. Девять часов боя за маленький городок, состоявший из нескольких улиц – лучшее тому доказательство. После боя генерал Тормасов в знак уважения к проявленной саксонцами храбрости возвратил всем пленным офицерам шпаги.

Столь стремительное и успешное развитие событий вызвало бурю эмоций в различных кругах. Победа Тормасова при Кобрине не замедлила обратить на себя особенное внимание императора. Александр I удостоил Тормасова следующим высочайшим рескриптом: «Александр Петрович! Весьма благодарю вас и всех ваших подчиненных за одержанную вами над неприятелем победу. В изъявление особливого благоволения Нашего к подвигам вашим, посылаю вам Орден Св. Георгия второго класса, и как Мне известно, что состояние ваше не весьма избыточно, то назначаю вам единовременно 50,000 рублей. Надеюсь, что храбрость и усердие ваше и вверенных вам войск не ослабнут и впредь врагам Отечества наносить сильные удары, пребываю вам благосклонный. Александр. С.Петербург июля 28 1812»⁹.

Другие герои битвы также не были забыты: графу Ламберту пожалована сабля, украшенная алмазами, с надписью «За храбрость»; князь Мадатов получил алмазные знаки ордена Святой Анны 2-й степени; Чаплиц – знаки ордена Святой Анны 1-й степени с бриллиантами¹⁰.

Безусловно, кобринская победа на правом фланге активно наступающей на Россию «великой армии» в военном смысле имела локальное значение. Однако ее моральное и политическое значение было высоко оценено в войсках и обществе. Современник и участник войны 1812 г. военный историк А.И. Михайловский-Данилевский тогда же отметил важнейшие особенности этого события: «Успех под Кобрином особенно замечателен по точности, с какою движения производимы были различными отрядами,

подоспевшими издалека к назначенному месту, в определенный день и час. Но победа сия, одержанная 15-го июля, ... преимущественно важна потому, что была первой со времени вторжения неприятеля в Россию. Тогда, после непрерывных реляций об отступлении Барклая де-Толли и Князя Багратиона, в первый раз гром пушек с Петропавловской крепости обрадовал жителей северной Столицы. Судьба предоставила Тормасову завидную участь в горестное для России время: первому утешить своих соотечественников радостною вестию»¹¹. Самым важным в этой победе стало то, что она вошла в историю как первая крупная и убедительная победа над армией Наполеона на территории России.

Еще один немаловажный аспект кобринской победы был отмечен современниками: деморализующее действие на враждебный лагерь – польские антироссийские политические и военные круги. Не секрет, что в составе правого крыла «великой армии» находилось немало военных формирований польского происхождения. В первую очередь это пятый польский корпус под командованием военного министра Варшавского герцогства князя Юзефа Понятовского¹². При этом немалая часть населения бывшей Речи Посполитой жаждала с помощью Наполеона реванша за утраченные в 1795 г. территории. Этот враждебный России лагерь жил своими надеждами. В своем военно-политическом исследовании Михайловский-Данилевский писал: «Кобринское дело возымело также великое нравственное влияние на Варшавское Герцогство, как по левую, так и по правую сторону Немана. Когда Поляки узнали, что Тормасов разбил Саксонцев, ... во всем Герцогстве и в самой Варшаве смятение сделалось общим. Прежняя уверенность в успехе уступила место испугу. От Кенигсберга до Варшавы все пришло в волнение»¹³. Находившийся в это время в Варшаве французский посол писал: «В один миг все жители бросились с правого берега Вислы на левый... В Варшаве опасались мщения русских и говорили, что они смотрят на Варшаву, как на источник своих бедствий. С этого времени упал общий дух и более уже не воскресал... Верховное Правительство, предвидя угрожающую опасность, приняло все меры для обеспечения своего отъезда, спасения казенного имущества, учреждения в своем отсутствии временного управления и обезоружения Русских покорностию»¹⁴.

Активные действия армии Тормасова сковали значительные силы неприятеля, что отрицательно сказалось на армии Наполеона.

Впереди были великое Бородино, Березина и полный разгром «великой армии». А пока... Победа при Кобрине положила начало развенчанию мифа о непобедимости «великой армии». Замечательный успех армии Торماسова вселял надежду на грядущий успех русского оружия, что не могло не сказаться на моральном духе народа и армии в тот тяжкий для Отечества час.

В свете описанных событий заслуживает внимания один интересный факт: кобринские земли в свое время принадлежали великому русскому полководцу А.В. Суворову. Он был владельцем имения Кобринский Ключ с 1795 г. до конца жизни. Именно А.В. Суворову за 13 лет до описываемых событий довелось возглавить войска антифранцузской коалиции в составе России, Австрии и Англии и первым из российских полководцев вести боевые действия против армии Наполеона в Западной Европе еще в 1799 г. В ходе этих военных действий был осуществлен поход по северной Италии, в результате которого русские войска одержали ряд блистательных побед над армией Наполеона, и легендарный переход через Альпы. В этих походах под командованием А.В. Суворова принимал самое активное участие будущий герой Отечественной войны 1812 г. П.И. Багратион – любимый ученик и соратник А.В. Суворова. Во время ведения боевых действий П.И. Багратион всегда выполнял самые ответственные и рискованные боевые задачи, он же почти постоянно находился при А.В. Суворове до конца жизни легендарного полководца. После окончания этих походов Александр Васильевич провел несколько последних месяцев своей жизни в Кобрине в попытке поправить пошатнувшееся здоровье. Именно из своего кобринского имения А.В. Суворов выехал в Санкт-Петербург, где вскоре и скончался.

А в 1812 г., спустя всего 12 лет после кончины легендарного генералиссимуса, кобринское имение полководца стало первым «камнем», о который «споткнулась» считавшаяся непобедимой армия Наполеона. Создается впечатление, что столь символичное совпадение не случайно...

Памятник в честь первой победы над войсками Наполеона в 1812 г.

В 1911 г., накануне столетия Отечественной войны 1812 г., по всей России начались приготовления к достойному празднованию этого юбилея. В ряде мест, связанных с выдающимися событиями,

намечалось сооружение памятников. Появился такой памятник и в Кобрине. Средства на его сооружение поступили от потомков героев кобринской победы, полков, принимавших участие в сражении, а также от размещенных в Кобрине и поблизости от него полков и от гражданского населения Гродненской губернии.

Автор проекта (рис. 6) – гродненский инженер-строитель Д.В. Марков. Каменные работы осуществлял мастер Ярославский из Бреста. Лепкой и отливкой бронзового орла, исполнением и установкой памятных мраморных досок занимался известный варшавский скульптор Сигизмунд Отто¹⁵.

Торжественное открытие памятника состоялось в сентябре 1912 г. Организован большой военный парад, для участия в котором были знаменные взводы из строивших памятник полков и многочисленные делегации.

Памятник представлял собой гранитный постамент, увенчанный большим бронзовым двуглавым орлом с широко распростертыми крыльями (рис. 7). Клювом и когтями орел разрывал лавровый венок с латинской буквой N посередине, символизирующий крушение мифа о непобедимости Наполеона. На лицевой мраморной доске высечено: «Русским воинам, одержавшим первую победу над войсками Наполеона в пределах России 15 июля 1812 года». Одна из двух боковых досок посвящена перечню полков-участников боя, тогда как на второй дан список воинских частей, соорудивших памятник. На цоколе были установлены четыре чугунные мортиры с пирамидками пятипудовых бомб таких систем, какие составляли вооружение русской армии в 1812 г.

В первоначальном виде памятник просуществовал недолго. В годы Первой мировой войны немецкие солдаты в погоне за цветными металлами вначале украли орла, который был отправлен на переплавку, а затем сняли мемориальные доски, на которых был отражен ратный подвиг русских воинов.

В 1930-е гг. на пустующий постамент польская администрация водрузила бюст Т. Костюшко работы кобринского скульптора Бальбины Свитич-Видацкой. В таком виде памятник простоял вплоть до 1951 г.

В канун 140-летия Отечественной войны 1812 г. по инициативе первого директора Кобринского военно-исторического музея им. А.В. Суворова Алексея Михайловича Мартынова было решено восстановить памятник. Бронзовый орел заново выполнен

Кобрин – первая победа русской армии в Отечественной войне 1812 г.



Рис. 6. Проект памятника в Кобрине в память первой победы над войсками Наполеона 15 июля 1812 г. Российский государственный исторический архив



Рис. 7. Памятник в честь первой победы над войсками Наполеона в Кобрине. Фото 1914–1915 гг. Из собрания Кобринского военно-исторического музея им. А.В. Суворова

скульптором, заслуженным деятелем искусств БССР, профессором М.А. Керзиным. Правда, точной копии утраченного оригинала не получилось. Сложно представить себе появление на постаменте двуглавого имперского орла в сталинское время, поэтому новый орел стал одноглавым с неповрежденным лавровым венком без вензеля Наполеона. Изначальный замысел символики сменился, и теперь этот венок венчает славу русского оружия в Кобринском бою 15 июля 1812 г. (рис. 8).

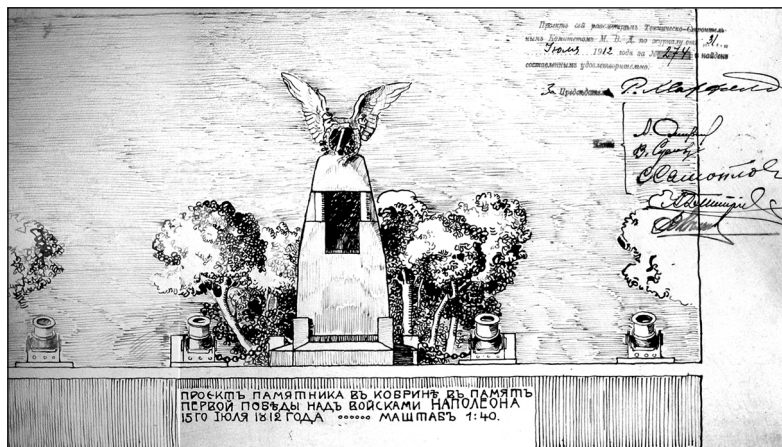

Рис. 8. Памятник в честь первой победы над войсками Наполеона в Кобрине. Фото 2009 г.

Одновременно на лицевой стороне была укреплена чудом уцелевшая подлинная мемориальная доска, по ветхости она была заменена на копию только в 2009 г. Оригинал занял достойное место в фондах Кобринского военно-исторического музея им. А.В. Суворова. Тексты двух боковых досок, уничтоженных в период Первой мировой войны, с большим трудом удалось найти позже. Доски обновлены в 1954 г.

На одной из них читаем: «Под начальством генерал-от-кавалерии Торماسова в пленении неприятельского отряда в Кобрине участвовали полки: пехотные – Ряжский, Апшеронский, 13-й егерский, пионерная рота капитана Куцевича; драгунские – Стародубовский, Владимирский, Тверской, уланский – Татарский; гусарские – Павлоградский, Александрийский, Лубенский, Казачий – Барабанщиков; артиллерийские роты – легкая № 34 и конные № 11 и 12».

На другой доске выгравированы слова: «Сооружен потомками героев Кобринской победы, полками: пехотными – Ряжским и Апшеронским, 9-м саперным батальоном, драгунскими – Стародубовским, Тверским; уланскими – Владимирским, Татарским; гусарскими – лейб-Павлоградским, Александрийским, Лубенским; населением Гродненской губернии, при участии полков



Рис. 9. Кобринский военно-исторический музей имени А.В. Суворова. Фото 2010 г.

38-й пехотной дивизии и 38-й артиллерийской бригады. 15 июля 1912 года».

События Отечественной войны 1812 г. давно стали частью общей истории России и Белоруссии. О них повествуют экспозиции Кобринского военно-исторического музея имени А.В. Суворова, который был основан в Кобрине в 1946 г. (рис. 9). Сегодня Кобринский музей им. А.В. Суворова является визитной карточкой города, одним из самых известных музеев Белоруссии и единственным в Республике Беларусь, носящим имя легендарного полководца. В музее ведется огромная работа по сохранению исторического наследия и популяризации общей истории двух государств (рис. 10). Особое значение



Рис. 10. Фрагмент экспозиции Кобринского музея. Война 1812 г.

придается патриотическим страницам этой истории, которые неразрывно связаны с именами военных деятелей России – А.В. Суворова, М.И. Кутузова, П.И. Багратиона, А.П. Тормасова и других.

¹ Описание Отечественной войны 1812 года, по Высочайшему повелению сочиненное Генерал-Лейтенантом Михайловским-Данилевским. Ч. I. СПб., 1840. С. 325–326.

² Нестерчук Л.М. Отечественная война 1812 года на Брестчине. Брест, 1990. С. 4.

³ Донесение А.П. Тормасова от 2 (14) августа 1812. Электронный ресурс. Сайт интернет-проекта «1812 год». Режим доступа: http://www.museum.ru/1812/War/News_rus/izv027.html

⁴ Ашик В.А. Памятники и медали в память боевых подвигов русской армии в войнах 1812, 1813 и 1814 годов и в память Императора Александра I. СПб., 1913. С. 368.

⁵ Донесение А.П. Тормасова от 2 (14) августа 1812.

⁶ Там же.

⁷ Там же.

⁸ Описание Отечественной войны 1812 года... С. 330.

⁹ Деяния российских полководцев и генералов, ознаменовавших себя в достопамятную войну с Францией, в 1812, 1813, 1814 и 1815 годах. Ч. I. СПб., 1822. С. 277–278.

¹⁰ Нестерчук Л.М. Указ. соч. С. 5–6.

¹¹ Описание Отечественной войны 1812 года... С. 331.

¹² Швед В.В., Данскіх С.У. Заходні рэгіён Беларусі ў часы напалеонаўскіх войнаў. Гродно, 2006. С. 66.

¹³ Описание Отечественной войны 1812 года... С. 331–332.

¹⁴ Там же. С. 332.

¹⁵ Швед В.В., Данскіх С.У. Указ. соч. С. 211.

М.В. Бабич, И.В. Бабич (Москва)

**ПОТЕРЯВШИ... ПОМНИМ:
К ИСТОРИИ НЕБОЕВЫХ ПОТЕРЬ
ЧАСТЕЙ, ДИСЛОЦИРОВАННЫХ
В ИНГЕРМАНЛАНДИИ В 1711 ГОДУ**

ЦЕНА успеха еще со времен Пирровой победы была атрибутом восприятия деятельности полководца. Казалось бы, с развитием статистических наук эмоции и мифы должны уступить свои позиции сухим и самоочевидным цифровым показателям. Однако в оценке крупнейшего отечественного специалиста в этой области Б.Ц. Урланиса статистика людских потерь в военное время остается многоликой и противоречивой. Те обстоятельства, что не всякая смерть на войне является ее результатом, так как известная часть «личного состава армии, будучи в гражданском состоянии, также умерла бы»¹, несовершенство фиксации данных, намеренное искажение и различие подходов к их классификации умножают число погрешностей.

Петровская эпоха, положившая начало столь многому в жизни России, дала и начало традиции регулярного армейского учета, в том числе учета разных видов потерь. Но превратности войны – известно, например, что части, бывшие в Прутском походе 1711 г., уничтожили свои архивы, – «слабости» непосредственных исполнителей и небрежность потомков привели к тому, что возможность получения систематических данных такого рода (за исключением каких-либо замечательных сражений) представляется редкой.

Тем более ценными являются отложившиеся в Российском государственном архиве древних актов (РГАДА) материалы состоявшейся в конце 1711 – начале 1712 гг. переписи находящихся в Ингерманландии «на поле и в гарнизонах драгунских и пехотных

полков»². При проведении этой акции имелись ввиду предстоящие инновации в устройстве и финансировании армии и, соответственно, ставилась задача характеристики каждой части, включая людские контингенты, вооружение, обмундирование, полковые «припасы» на всем протяжении ее существования. В результате воедино были собраны данные о 25 частях с детализацией динамики личного состава по годам, которые позволяют представить общую картину их потерь в ходе участия в основных кампаниях Северной войны 1700–1721 гг.³

При относительной внешней стройности и достоверности, гарантированной «присяжной должностью» специально назначенных к переписи комиссаров (или самостоятельно проводивших ее командиров), полученные ими сведения в своей совокупности не поддаются статистической обработке. Прежде всего потому, что хотя отбор и обобщение информации подчинялись одному плану, сопоставлять ее по предусмотренным им параметрам «состояния» четырех драгунских, девятнадцати пехотных полков и двух батальонов практически нельзя.

Разным был уже «возраст» этих частей. Иные к концу 1711 г. насчитывали от семи до десяти лет «выслуги», Гренадерскому же полку и полку Козлова, «что ныне Грекова», в январе 1712 г. едва исполнился год, полку Молчанова и того меньше. Неодинаковой была и, так сказать, источниковая база ведомостей, которые, возможно, впервые были подготовлены тогда на массовом уровне и за формой которых впоследствии закрепилось название полковых сказок. Так, «записные книги и... списки» Архангелогородского полка, созданного в 1700 г. как солдатский полк З.А. Крога, пропали в «казенной полковой казарме» во время пожара в Петербурге летом 1706 г.

Часть, именующая себя полком Инглиса (возник в 1700 г. как солдатский И. Кулома, с 1712 г. – Выборгский солдатский), в 1709 г. утратила «бумаги» потому, что ведавший ее делопроизводством майор И. Качеев, «будучи с полком в главной армии под Полтавою... за старостию отставлен». После этого «прислал он, майор в Нарву сына своего,... который всякие полковые писма увез с собою». В Петербургском пехотном полку сколько-то «писем» полковой писарь в 1706 г. «пражег и сам бежал». Его предшественник был повешен «за воровство» (под которым могла пониматься и кража, и какой-то другой проступок), а во время «язвы» под Выборгом в 1710 г. сразу пять ротных писарей умерло.

К истории небоевых потерь частей в Ингерманландии в 1711 г.

	Бежало	Умерло	Убито	Несч. случаи	Пленено	Наказано	Пропало	Отставлено	Переведено	Прибыло
Луцкий драгунский полк										
1706	15	80	1	-	-	2	10	56	6	980
1707	8	11	-	6	-	-	-	52	19	136
1708	35	11	75	-	-	1	-	25	13	227
1709	10	8	17	-	-	-	1	8	6	196
1710	4	7	19	3	2	-	1	2	6	34
1711	7	50	15	1	11	-	1	10	114	79
Нарвский драгунский полк										
1705	7	15	-	-	-	-	1	2	-	12
1706	34	117	3	-	-	3	1	2	5	13
1707	14	17	-	-	1	-	1	43	3	22
1708	10	12	43	1	1	-	8	46	99	109
1709	1	6	8	-	-	-	2	18	9	102
1710	5	7	12	16	-	1	-	2	5	3
1711	10	42	23	-	6	-	-	20	13	118
Вологодский драгунский полк										
1705	10	6	-	-	-	-	-	5	-	-
1706	-	289	1	-	-	-	1	-	2	397
1707	8	26	-	-	-	-	-	11	3	7
1708	4	15	57	1	1	1	34	13	5	11
1709	64	11	15	-	-	-	6	28	225	326

	Бежало	Умерло	Убито	Несч. случаи	Пленено	Наказано	Пропало	Отставлено	Переведено	Прибыло
1710	6	5	16	24	1	1	-	-	4	19
1711	8	68	10	-	3	1	1	8	14	163
Олонецкий драгунский полк										
1707	13	-	18	-	1	-	-	15	7	
1708	11	16	17	-	1	-	1	2	25	379
1709	3	11	2	-	-	1	4	54	4	
1710	23	376	13	-	-	-	2	2	1	58
1711	4	49	-	-	-	-	2	2	-	-
Гренадерский полк										
1710	158	383	54	-	-	-	2	74	257	303
1711				-	-	-				360
Санкт-Петербургский полк										
1703	-	16	-	-	-	-	-	-	-	-
1704	61	201	3	-	-	-	-	2	98	279
1705	106	113	49	-	2	-	-	-	1	670
1706	83	87	-	-	2	2	-	13	1	5
1707	22	95	-	-	-	-	-	4	38	399
1708	93	164	23	-	-	2	-	4	4	31
1709	109	64	-	-	-	-	-	17	109	398
1710	113	423	27	-	-	2	-	32	11	207
1711	97	60	-	-	-	-	-	18	7	619

К истории небоевых потерь частей в Ингерманландии в 1711 г.

Архангелогородский полк											
	23	20	3	10	6	5	2	1			
1706	23	20	3	10	6	5	2	1			
1707	22	62	-	-	2	3	19	2			186
1708	5	78	9	1	1	-	10	2			8
1709	25	64	-	-	-	-	29	103			122
1710	30	62	59	-	-	1	23	-			100
1711	52	32	2	-	-	1	56	-			132
Галицкий полк											
1705	293	48	-	-	-	-	-	-			-
1706	78	139	-	-	-	-	-	-			341
1707	108	92	1	-	-	-	-	-			450
1708	97	98	-	-	-	-	-	185			224
1709	16	10	-	-	-	-	-	70			-
1710	44	86	4	-	-	3	30	119			210
1711	85	207	6	-	-	5	13	4			441
Инглиса полк											
1709	162	124	8	-	-	1	12	115			513
1710	72	175	54	-	-	1	21	-			401
1711	82	116	-	-	-	5	39	15			-
Бильса полк											
1704	4	269	-	7	-	10	-	19			-
1705	28	387	28	-	-	-	4	4			827
1706	53	248	-	7	-	-	11	-			-

	Бежало	Умерло	Убито	Несч. случаи	Пленено	Наказано	Пропало	Отставлено	Переведено	Прибыло
1707	13	126	-	-	-	-	-	28	-	486
1708	23	145	-	-	-	-	-	15	5	14
1709	24	115	-	-	-	1	-	19	105	308
1710	47	62	-	-	-	1	-	41	8	143
1711	64	37	-	-	-	1	-	38	13	183
Чемесова полк										
1704	7	229	-	-	-	-	-	-	21	22
1705	76	546	5	-	2	4	-	5	2	898
1706	30	193	-	-	-	-	2	6	1	86
1707	38	152	-	1	4	3	-	27	-	508
1708	16	155	18	1	1	3	1	4	7	3
1709	18	131	-	-	-	-	-	52	109	461
1710	67	251	67	1	1	3	6	32	4	158
1711	45	203	8	1	14	5	-	27	3	13
Шувалова полк										
1704	33	21	-	-	-	-	-	9	-	-
1705	35	16	-	-	-	-	-	-	-	33
1706	124	20	-	-	-	-	6	4	25	683
1707	18	20	-	-	-	-	-	24	163	68
1708	4	10	-	-	-	1	-	2	21	158
1709	14	50	-	-	-	-	-	-	4	38

К истории небоевых потерь частей в Ингерманландии в 1711 г.

1710	82	153	6	-	1	1	1	-	-	118	17
1711	72	320	3	-	-	1	1	1	-	12	289
Неклюдова полк											
1704	1	-	-	-	3	-	-	-	-	-	41
1705	25	24	1	-	-	-	2	2	2	26	-
1706	60	47	2	-	-	-	-	-	-	3	603
1707	65	47	-	-	-	-	-	3	3	168	91
1708	20	31	-	-	-	1	-	16	16	249	424
1709	35	47	-	-	-	-	-	5	5	-	53
1710	66	171	23	-	-	3	1	73	73	101	63
1711	106	333	6	-	4	-	-	-	-	24	343
Толбугина полк											
1702	20	29	-	-	-	-	-	-	-	6	1
1703	37	125	-	-	-	1	-	38	38	1	352
1704	26	136	11	-	3	8	-	-	-	-	-
1705	8	45	28	-	-	-	-	-	-	-	-
1706	6	75	-	-	-	-	-	7	7	-	479
1707	5	101	-	-	-	-	-	6	6	1	353
1708	13	134	-	-	1	-	-	50	50	1	7
1709	25	29	-	1	-	1	-	20	20	-	8
1710	43	21	3	-	1	1	-	16	16	-	2
1711	26	71	-	-	-	-	-	1	1	3	125

	Бежало	Умерло	Убито	Несч. случаи	Пленено	Наказано	Пропало	Отставлено	Переведено	Прибыло
Островского полк										
1703	-	64	-	-	-	-	-	19	6	365
1704	2	336	-	-	-	-	-	1	4	-
1705	-	46	29	-	5	-	1	-	13	-
1706	1	49	-	-	-	-	-	4	-	353
1707	4	70	-	-	-	-	-	6	-	133
1708	5	84	-	-	1	-	-	68	-	-
1709	-	26	-	-	-	-	-	9	1	-
1710	8	48	-	-	1	-	-	24	39	-
1711	8	34	-	-	-	-	-	14	-	127
Молчанова полк										
1711	93	83	13	-	-	1	-	1	48	393
Желтухина полк										
1705	-	-	-	-	-	-	-	-	-	1
1706	-	-	-	-	-	-	-	-	-	-
1707	10	13	19	-	-	-	-	-	-	-
1708	92	30	-	-	-	-	12	88	-	-
1709	-	12	125	-	-	-	-	-	1	-
1710	-	711	13	-	-	-	7	69	22	720
1711	284		13	-	-	1	-	21	21	214

Зотова полк										
1706	23	34	-	-	-	-	1	9	541	
1707	15	24	-	-	-	-	-	-	1	
1708	25	11	-	-	-	-	3	1	-	
1709	107	45	-	3	-	-	1	190	164	
1710	38	223	43	-	-	-	3	7	4	36
1711	9	252	1	1	-	-	2	3	4	5
Козлова полк										
1710	-	-	-	-	-	-	-	-	-	357
1711	100	253	-	1	-	1	-	12	586	
Нарышкина полк										
1706	30	23	-	-	-	-	4	791	1208	
1707	36	49	-	-	-	-	2	33	16	
1708	34	26	5	-	-	-	1	76	7	
1709	27	119	4	-	-	-	3	4	-	
1710	20	235	-	-	-	-	1	2	134	
1711	26	27	-	-	-	-	7	2	306	
Шлиссельбургский (Шлютенбургский) батальон										
1711	14	12	-	-	-	-	2	-	-	
Олонецкий батальон										
1703	2	12	-	-	-	4	-	4	-	
1704	5	6	64	-	-	-	-	-	-	
1705	14	3	-	-	-	4	-	-	-	

	Бежало	Умерло	Убито	Несч. случаи	Пленено	Наказано	Пропало	Отставлено	Переведено	Прибыло
1706	3	1	-	-	-	-	-	1	1	-
1707	5	2	-	1	-	-	-	-	-	-
1708	2	2	5	1	-	-	-	2	-	-
1709	6	2	1	4	-	-	1	1	-	-
1710	54	21	36	5	-	3	2	4	9	-
1711	95	10	-	-	1	1	-	-	2	171
Апраксина полк										
1700	39	88	204 ⁴	-	-	-	-	-	-	704
1701	-	-	-	-	-	-	-	-	-	-
1702	21	90	-	-	-	-	-	-	100	-
1703	4	115	-	-	-	-	-	-	593	-
1704	15	68	10	-	-	-	-	-	-	-
1705	17	85	-	-	-	-	-	2	1	-
1706	80	176	-	-	-	-	-	-	1	973
1707	71	187	-	-	-	-	-	-	-	-
1708	13	181	20	-	-	-	-	-	3	38
1709	194	171	-	1	-	2	-	18	180	1073
1710	79	224	64	1	-	2	-	30	3	-
1711	66	131	41	-	-	1	-	47	4	191
Юрлова полк										
1703	26	22	-	-	-	1	-	4	-	-

К истории небоевых потерь частей в Ингерманландии в 1711 г.

1704	39	258	16	-	-	-	-	-	-	-	-	323
1705	62	357	-	-	-	-	-	-	9	104	-	793
1706	57	87	-	-	-	3	-	-	10	3	-	80
1707	28	33	-	-	-	-	-	-	15	-	-	134
1708	64	21	13	-	-	-	-	-	11	5	-	-
1709	167	74	100	-	-	-	-	-	10	107	-	357
1710	46	137	59	-	-	1	-	-	6	5	-	172
1711	23	26	-	-	-	1	-	-	6	14	-	199
Гулица полк												
1711	190	350	-	-	-	2	-	-	2	-	-	609

В Неклюдовом полку в 1711 г. полковой писарь А.Дураковский «безвесно пропал», в полку Бильса полковые писаря дважды убежали.

Усердие и квалификация писарского персонала не были особенно высоки и у других: совпадение росписи «убыли» и «прибыли» людей и «припасов» с итоговыми цифрами оказывается всюду скорее исключением, чем правилом. Кроме того, и сам учет везде вели по-своему.

Писаря целого ряда частей, попавших в учетную кампанию, ограничивались перечневыми ведомостями – т. е. цифровыми итогами по разным категориям служащих. Большинство из них указания количества унтер-офицеров и рядовых сопровождало персональными данными о штаб- и обер-офицерах. Все собирали данные о перемене офицерских рангов. Поясняли же, остался ли произведенный в новый чин в своем полку или переведен в другой, не всегда. В Вологодском полку эта статья раскрыта полнее всего и, как и в Олонецком полку, ежемесячно фиксировали сокращения личного состава и точные даты «потреб», на которых были «побитые», – что не мешало последнему суммировать пополнения за несколько лет. Где-то отдельно учитывались умершие и бежавшие рекруты и старые солдаты, где-то отмечалось происхождение рядовых (псковские, заволоцкие, муромские, Нижегородского уезду и др.).

И только Ахангелогородский пехотный и четыре драгунских полка представили именные списки всех числящихся чинов, которые различались на «наличные» и «смотренные». В первых – только имена и должности, во вторых – также возраст, сословная принадлежность, время вступления в службу и место рождения. Поскольку же рассредоточение по разным «командам» и «партиям» было в ту эпоху константой армейского быта, далеко не все физически явились к «смотру». Поэтому в наличный список Луцкого драгунского полка внесено 908 человек, а в «смотренный» – 788, Нарвского – 867 и 735, Галицкого – 856 и 707, Олонецкого – 629 (и 92 заротных) и 192, Архангелогородского – 980 и 941.

Тем не менее перечисленные особенности использованной документации не лишают ее определенного исследовательского потенциала для суждений о небоевых потерях частей, которые судьба собрала в одно время в одном месте. В отличие от известий о павших в сражении, доминантами в интерпретации которых являются понятия «военное искусство» и «военное счастье», эти показатели свидетельствуют, скорее, о более или менее эффективной администрации. Подобно тому, как уровень смертности служит в демографии критерием оценки здоровья населения (хотя все люди смертны), характер и динамика убыли воюющих в их повседневной жизни отражают уровень военной цивилизованности как составной части культуры общества.

Здесь основную часть убыли составляют умершие «собою» и беглые, так как число других небоевых потерь – это подвергшиеся воинским наказаниям (казненные и сосланные) или погибшие из-за несчастных случаев – составляет единицы. Из числа же отставных, тоже существенно отстающего от прочих выбывших, не выделишь отпускаемых «за старостью, дряхлостью и за болезнями», ввиду подсчета их обычно вместе с отпускаемыми «за ранами и за увечьем».

Из приведенных данных таблицы по общей смертности довольно просто интерпретируются числа за 1710–1711 гг. Формирования, пребывающие тогда под Выборгом, Нарвой и Ревелем, попали в зону распространения чумы, так что амплитуды колебаний отражали близость к очагам инфекции. И пусть «моровые заразительные болезни» часто сопутствовали военным кампаниям вплоть до конца XIX в., крупные эпидемии бывали

все же явлением экстраординарным. Труднее трактовать «нормальные» потери военного времени.

Правда, можно заметить, что сравнительно высокая смертность для значительного количества частей приходится на первый или на второй год службы (если часть формировалась или пополнялась предыдущей осенью). Из 19 сохранивших историю «убыли» за четыре года и более, это безусловно характерно для Луцкого, Нарвского, Вологодского, Петербургского, Галицкого, Островского, Юрлова полков и Олонецкого батальона. А полки Бильса и Чемесова, стоя в том же ряду, обогнали всех.

Цифры по полку Бильса, в частности, велики и абсолютно и относительно, превосходя даже отдельные показатели «чумных» лет. Из полковых бумаг ясно, что он «учинен» в Москве в 1704 г. из сибиряков, 1045 «урядников и рядовых». Первым старшим офицером при них назван майор А. Кар, который отводил новобранцев в Петербург, где передал майору кн. П. Болховскому, и в том же году, «в августе... оной полк отдан в команду подполковнику Ивану Гамонтову и в 708 году в феврале... отдан господину полковнику Билсу». В 1704 г. «померло сибирцев» 269, в 1705 г. прислано 44 солдата и рекруты – 323 «сибирца» и 460 из Тверского, Новоторжского и Клинского уездов, умерло в том же году 386.

Убыль в течение первого года службы составила, таким образом, 269 из 1045 человек, или 25,7 %, а в следующем году (с поправкой на 19 «взятых в пушкари», 10 сосланных на каторгу, 7 потонувших во время командировки с артиллерией в Нарву и 4 бежавших) среди оставшихся и вновь приведенных «сибирцев» 21,5 % – 236 из 1099 человек. Из рекрут же других областей в 1705 г. из жизни уйдет до трети. В 1706 г. пополнения не было, в 1707 г. приняли 227 касимовских, бежецких и ярославских рекрут и 259 солдат. При этом цифры, оставаясь высокими, продолжают снижаться: в 1706 г. умерли 139 «сибирцев» и 81 рекрут, в 1707 – 53 и 72, в 1708 (переведено 13 рядовых) – 50 и 86, в 1709 (добавилось 164 рекрута) – 33 и 80, в 1710 – 12 и 50, в 1711 – 37 «солдат» (спецификации нет).

Изложенный материал позволяет, во-первых, связать массовую смертность с резкой сменой привычной среды проживания. Общеизвестно положение о пагубности для русской армии ведения боевых действий на южном направлении (в Крыму, под Азовом).

Показатели общей смертности

	1700	1701	1702	1703	1704	1705	1706	1707	1708	1709	1710	1711
Умершие	*	*	*	*	*	*	80	11	11	8	7	50
Луцкий драг.	*	*	*	*	*	15	117	17	12	6	7	42
Нарвский драг.	*	*	*	*	*	6	289	26	15	11	5	68
Вологод. драг.	*	*	*	*	*	*	*	*	16	11	376	49
Олонецкий драг.	*	*	*	*	*	*	*	*	*	*	*	383
Гренадер.	*	*	*	16	201	113	87	95	164	64	423	60
Петерб.	*	*	*	*	*	*	20	62	78	64	62	32
Арханг.	*	*	*	*	*	48	139	92	98	10	86	207
Галицкий	*	*	*	*	*	*	*	*	*	124	175	116
Инглиса	*	*	*	*	269	387	220	126	145	115	62	37
Бильса	*	*	*	*	229	546	192	152	155	131	251	203
Чемесова	*	*	*	*	21	16	20	20	10	50	153	320
Шувалова	*	*	*	*	*	24	47	47	31	47	171	333
Неклюдова	*	*	29	125	136	45	75	101	134	29	21	71
Толбугина	*	*	*	64	336	46	49	70	84	26	48	34
Островского	*	*	*	*	*	*	*	*	*	*	*	83
Молчанова	*	*	*	*	*	*	*	*	*	*	*	*

К истории небоевых потерь частей в Ингерманландии в 1711 г.

Желтухина	*	*	*	*	*	*	*	*	*	*	13	30	12	711
Зотова	*	*	*	*	*	*	*	34	*	24	11	45	223	252
Козлова	*	*	*	*	*	*	*	*	*	*	*	*	*	253
Нарышкина	*	*	*	*	*	*	*	23	*	49	26	119	235	27
Шлютенб. б-н	*	*	*	*	*	*	*	*	*	*	*	*	*	12
Олонец. б-н	*	*	*	12	6	3	1	2	2	2	2	2	21	10
Апраксина	88	—	90	115	68	85	176	187	181	171	224	131	26	350
Юрлова	*	*	*	22	258	357	87	33	21	74	137	26	*	*
Гулица	*	*	*	*	*	*	*	*	*	*	*	*	*	*

«*» — Отсутствие источника для данных за указанный год.
«-» — Отсутствие потерь.

Ее объясняют нехваткой проточной воды, жарой, трудностями переходов и т. д. Но «сибирцы», как и выходцы из коренных русских губерний, едва ли гибли в местах дислокации из-за непривычки к балтийскому холоду или дефицита питьевой воды. По-видимому, речь должна идти о периоде приспособления к самому широкому спектру органических воздействий, когда умерших «собою» особенно много. И, во-вторых, приходится задуматься о том, что рост заболеваемости вызывает, помимо природных факторов, и совместное существование многих людей, сформировавшихся в разных условиях, с набором адаптации или, напротив, восприимчивости к разным типам инфекций.

Полк Чемесова, по которому в сумме регистрируются самые большие цифры смертности, оказался еще более «невезучим». Образованный в 1704 г. в Вологде из «сибирского» набора, он включил 942 человек, из которых 39 умерли в пути. В Петербурге пополнился до 953 урядников и солдат и 12 офицеров,

в 1704 г. уменьшился на 256 человек (из них умерших – 229). В 1705 г. вливается 6 офицеров, 1 сержант, 217 солдат и 673 человека «сибирского набору», но в том же году 546 человек умирает. В 1706–1709 гг. сюда постоянно направляются новые силы (86, 508, 3, 461 человек), столь же стабильно тающие, а в 1710 г. начинается миновавшая полк Бильса эпидемия.

Далее по величине рассматриваемых потерь следует Петербургский полк. «Учиненный» из обер-офицеров и рядовых разных полков, определившись во вновь формируемую часть «волею своею», изначально он насчитывал 847 человек. В 1704 г. он прирастает 279 чинами, в 1705 – 670 (рекрут – 263 из каргопольцев и белозерцев и 100 из «сибирцев»), в 1706 – 5, в 1707 – 395 (рекрута – 392), в 1708 – 31, в 1709 – 399 (рекрут 297), в 1710 – 207 (только из других полков), в 1711 – 619 («рекрут разных городов» – 614). Сопоставление этих данных с показателями смертности и здесь ведет к заключению, что таковую повышает интенсивность обновления.

Наименее пострадавшими из частей с масштабными пополнениями выглядят драгунские. Так, в Луцком полку прибавлялось 136 чинов в 1707 г., 227 – в 1708, 196 – в 1709, 34 – в 1710 и 79 – в 1711-м. Но за весь период полк не принял ни одного «среднестатистического» рекрута, а только одних дворян, детей боярских и митрополичьих (кроме 61 человека неизвестного статуса «с Олонецкой верфи» в 1706 г.) и драгун, переведенных из «армии». Путем таких переводов комплектовался и Нарвский полк. Состав вновь прибывших в Вологодском полку обычно не фиксировался, но зато однажды были специально упомянуты «рекруты из крестьянских детей» (154 в 1709 г.).

Вместе с тем и среди солдатских частей были вполне благополучные. Если данные по полкам Шувалова и Неклюдова брать без «чумных» лет, то показатели будут равнозначными драгунским. Им удалось даже «пережить» глобальное пополнение 1706 г., когда полк Шувалова получил 683, а полк Неклюдова 603 рекрута. По-видимому, позитивным моментом было то, что оба сложились (1704) на однородной основе псковских и «пригородских рейтар и солдат», которые родились и выросли практически в тех же местах, где им пришлось служить. Позднее новобранцы, хотя и включали муромских, нижегородских, рязанских, ростовских, галицких уроженцев, все же опирались на псковичей и их ближайших соседей (заволоцких, красногородских, ржевских).

Бегство могло казаться, а при определенном стечении обстоятельств действительно стать спасением от смерти. Ведь в отличие от умерших по более или менее объективным причинам категория беглых возникала как результат поступков конкретных лиц. В количественной же оценке она, как никакая другая, отражает не только моральный дух войска, но и качество управления всем комплексом социальных институтов.

Разумеется, в каждом отдельном случае на первый план выдвигались субъективные обстоятельства, которые по армейской отчетности не установишь. Но все же каждый бежавший надеялся найти такую брешь в системе принуждения к тяжелой службе, в которую поместится его признанное годным к этой самой службе, но дорогое лишь для него самого тело. Подобные бреши находились везде, но расхождения итоговых значений и удельного веса побегов в разных полках просто ошеломляют.

Рассуждая логически, увеличения числа беглых, как и смертности, ожидаешь в «чумные» годы, когда оно могло стимулироваться паникой и ужасом, порожденными непосредственными впечатлениями и слухами. Однако подобные настроения демонстрирует менее половины частей: Петербургский и, по нисходящей, Бильса, Шувалова, Чемесова, Неклюдова, Толбугина полки и Олонецкий батальон. Но и в них свои максимумы, которые не желают обнаруживать общих закономерностей.

В полку Шувалова чуть ли не 10 % состава бежало в 1706 г., ничем вроде бы не примечательном. И лишь принадлежность подавляющего большинства дезертиров к «муромским» и «нижегородским» намекает на сговор земляков, увлеченных кем-то из «пассионариев» в родной окско-волжский регион, славный своей «вольницей».

Крупнейший побег из Галицкого полка при переходе в 1705 г. после формирования (Нижний Новгород) в Смоленск соответствует общепринятому мнению о связи роста числа беглых с длительными маршами. Вместе с тем в полку Козлова, командированном в Ревель в 1711 г., оттуда бежало вдвое больше, чем с дороги. И из восьми полков, пришедших в Ингерманландию прямо с поля Полтавской битвы (Архангелогородский, Вологодский, Желтухина, Нарвский, Неклюдова, Олонецкий, Петербургский, Юрлова), побег в 1709 г. усиливаются только в трех (Вологодский, Петербургский и Юрлова).

Показатели побегов

	1700	1701	1702	1703	1704	1705	1706	1707	1708	1709	1710	1711
Беглые	*	*	*	*	*	*	15	8	35	10	4	7
Луцкий драг.	*	*	*	*	*	7	34	14	10	1	5	10
Нарвский драг.	*	*	*	*	*	10	-	8	4	64	6	8
Вологод. драг.	*	*	*	*	*	*	*	13	11	3	23	4
Олонец. драг.	*	*	*	*	*	*	*	*	*	*	158	
Гренадер.	*	*	*	*	61	106	83	22	93	109	113	97
Петерб.	*	*	*	*	*	*	23	22	5	25	30	52
Арханг.	*	*	*	*	*	293	78	108	97	16	44	85
Галицкий	*	*	*	*	*	*	*	*	*	162	72	82
Инглиса	*	*	*	*	4	28	53	13	23	24	47	64
Бильса	*	*	*	*	7	76	30	38	16	18	67	45
Чемесова	*	*	*	*	33	35	124	18	4	14	82	72
Шувалова	*	*	*	*	1	25	60	65	20	35	66	106
Неклюдова	*	*	20	37	26	8	6	5	13	25	43	26
Толбутина	*	*	*	*	2	-	1	4	5	-	8	8
Островского	*	*	*	*	*	*	*	*	*	*	*	93
Молчанова	*	*	*	*	*	*	*	*	*	*	*	

вопроса стоит лишь в контексте расхожих мнений о побудительном воздействии на ситуацию самой жестокости наказаний. Действительно, за побеги и другие преступления всех служащих в действующей армии, наряду с разжалованиями и поркой, расстреливали, вешали, приговаривали к разным срокам каторжных работ. Но столь крайних актов принуждения ни в одной из перечисленных частей за все годы их истории не применяли и 20 раз (больше всего – 18, все в том же Чемесовом полку).

И только ранжирование среднегодовых показателей (которые рассчитываются для 19 из 25 частей) по небоевым потерям и их восполнению вскрывает весьма любопытный факт. Для полков, в которых запечатленное документами положение благополучнее (все драгунские и полки Ахангелогородский, Островского и Толбугина), корреляция смертности, бегства и обновления есть. Так, Нарвский драгунский полк занимает по этим признакам 17-е, 16-е и 18-е места, Вологодский – 15-е, 14-е, 14-е и т.д. А там, где абсолютные значения тех же признаков высоки, корреляции нет. Лидирующий по беглым Галицкий полк по умершим стоит на 8-м месте, а по обновлению на 6-м. 1-й по смертности полк Чемесова – 3-й по обновлению и 6-й по убежавшим, а полнее других комплектовавшиеся «гарнизонные» полки Нарышкина и Юрлова по числу беглецов и умерших соответственно, 10–12-й и 4–6-й.

То есть социальные механизмы вступают в действие постольку, поскольку становятся элементами уже организованных сообществ и бессильны в области «нерегулярного» хаоса. А к ним по изученным данным в значительной степени продолжало принадлежать и самое «регулярное» звено России первого десятилетия XVIII в. – армия. Почему, вероятно, и самовольный выход из войск, будучи, с одной стороны, «до смешного легок», с другой стороны не обещал выбравшим бесчестную свободу – а таких «переписанные» полки дали около 7000 человек – ничего хорошего.

Кого-то (в «бумагах» отмечены 21, но могло быть и больше) голод, холод и страх поимки заставили вернуться. «Снесшие с собою» фузеи, шпаги и палаши сбивались в разбойничьи шайки, от рук которых «на Белоозере», на «Сяжском устье», в Новгороде «в ночи» бывали заколоты и их бывшие, покорные участники товарищи. Самым удачливым случалось уйти «на Дон», как, скорее всего, в 1708 г. беглым из действовавшего против

булавинцев полка Желтухина. Или добраться до волжских стругов, сезонным наймом на которые полуполюгальное существование продлевалось еще на несколько лет. Но эти, условно говоря, «счастливицы» исчислялись, судя по литературе, сотнями, а никак не тысячами, чья гибель, наверное, ни в какие источники просто не попала.

На ход исторических событий ни эта гибель, ни само бегство, в котором «артикулы» видели нарушение присяги, как известно, не повлияли. Вспомнив же подход к бегству как к форме протеста против крепостнического строя, получим, что оно толкало охраняющий данный строй режим к совершенствованию системы принуждения. «Отсутствующий» как объект главного внимания властей, при любом режиме стремящихся к расширению территории контроля, останется центральным персонажем полковой отчетности и тогда, когда армия будет охвачена им вполне и побег перестанут быть существенной составляющей небоевых потерь. Во время же ингерманландской переписи 1711–1712 гг. беглые и умершие заняли и сохранили до наших дней в первоначальной истории своих полков заслуженное место.

¹ Урланис Б.Ц. История военных потерь. М., 1999. С. 21.

² РГАДА. Ф. 20. Оп. 1. Ед. хр. 16, ч. 1–2. История складывания ф. 20 (бывший «Разряд XX. Военные дела» Архива Министерства иностранных дел) дает основания предполагать, что до 1836 г. данное дело принадлежало к архиву Военно-походной канцелярии кн. А.Д.Меншикова под названием «Табели о полках по городам и в походе бывшим» (Ф. 198. Оп. 1. Л. 4, 91). Во всяком случае, несомненно, что еще в 1710-е гг. «чистовая» отчетность названной переписи была подшита в распавшуюся позднее «книгу» с единой нумерацией листов (ныне – ч. 1, л. 1–989 об.). Отрывочные же и подготовительные «бумаги» оказались в одной «связке» со списками чинов разных (не «ингерманландских») полков, наряжавшихся в «партии» 1705 г. (ныне – ч. 1, л. 990–1012; ч. 2, 442 л.). Дальнейшее разделение всего комплекса на «части» оформилось в порядке архивного хранения. Настоящая статья опирается на «чистовые» документы, объединенные в ч. 1: Луцкий драгунский полк, л. 1–79 об.; Нарвский драгунский полк, л. 80–208; Вологодский драгунский полк, л. 212–245; Олонецкий драгунский полк, л. 246–324; Гренадерский полк, л. 328–354; Петербургский полк, л. 355–403 об.; Архангелогородский полк, л. 404–482; Галицкий полк, л. 483–544; полк Инглиса, л. 555–582; полк Бильса, л. 583–621 об.; полк Чемесова, л. 662–670; полк Шувалова, л. 671–702; полк Неклюдова, л. 703–738 об.; полк Толбугина, л. 739–762 об.; полк Островского, л. 763–780 об.; полк Молчанова, л. 781–790 об.; полк Желтухина, л. 792–819 об.; полк Зотова,

л. 820–844; полк Козлова, л. 845–853 об.; полк Нарышкина, л. 854–892 об.; Шлютенбургский батальон, л. 893–897; Олонецкий батальон, л. 898–911 об.; полк Апраксина, л. 912–945; полк Юрлова, л. 946–981 об.; полк Гулица, л. 982–989 об. Далее ссылки на листы опускаются.

³ Рубрикация составленных нами таблиц соответствует использованной в оригинальных «текстовых» ведомостях, где также отдельно выделен каждый учебный год. Количество зафиксированных (суммарно) рядовых унтер- и обер-офицеров подсчитано нами.

⁴ Данные о погибших и пропавших без вести в ведомости суммированы.

Г.О. Бабкова (Москва)

**ИСПОЛЬЗОВАНИЕ АКТОВ
ВОЕННО-УГОЛОВНОГО И
ВОЕННО-ПРОЦЕССУАЛЬНОГО
ЗАКОНОДАТЕЛЬСТВА
В ЗАКОНОПРОЕКТНЫХ РАБОТАХ
В РОССИИ XVIII ВЕКА**

В ОПРОС о характере использования актов военно-уголовного и военно-процессуального законодательства в кодификационных разработках в России XVIII в. не относится к числу изученных в современной историографии. На данном этапе выявлены технические принципы адаптации основных положений Воинского устава 1716 г.¹ и Морского устава 1720 г.² при составлении проекта Уложения в законодательной комиссии 1720-х гг.³ Однако практически не исследованной остается проблема рецепции указанных источников в законопроектных работах второй половины XVIII в. Как представляется, ее решение позволит более четко обозначить сферу применения Воинского и Морского уставов в качестве источников права.

Во второй половине XVIII в. основная законотворческая активность протекала в Уложенной комиссии 1767–1774 гг.⁴, а затем была продолжена собственными начинаниями Екатерины II, которая за годы деятельности комиссии, скорее всего, разочаровалась в возможности «сразу кодифицировать русское право»⁵. Во второй половине 1770-х гг. императрица приступает к выработке целого ряда предложений по реформированию области уголовного права и процесса. В 1774–1775 гг. она создает проект закона «Об оскорблении величества», в 1779 – второй половине 1780-х гг. составляет проект «Уголовного уложения», а также «Порядка исследования и суда уголовного дела»⁶.

В наибольшей степени влияние военно-уголовного и военно-процессуального законодательства фиксируется в проекте закона «Об оскорблении величества», который в окончательном варианте должен был стать дополнением к «сохранявшим силу основным уголовным законам Петра I»⁷. Как писала императрица, «духовный регламент, морской устав и воинской остаются в свой силы»⁸. Непосредственной причиной, вызвавшей к жизни проект закона «Об оскорблении величества» и обусловившей его тематику, стала сложная внутривластная обстановка периода Пугачевского бунта. Работу над проектом Екатерина II вела в течение всего 1774 г. параллельно с созданием «Учреждений для управления губерниями» 1775 г. В бумагах, содержащих один из вариантов первой главы разрабатываемого закона, проставлена дата 9 ноября 1774 г.⁹

Проект закона «Об оскорблении величества» должен был включать 5 глав: «О богохульниках» (может быть названа так лишь условно, в ней собраны различные виды преступлений против религии и церкви), «О церковных мятежниках», «О власти императорской и о преступлении против безопасности государственной и государства», «О поступках противу спокойствия императорского величества и государства и о действиях и словах, противных добронравию и благопристойности», «О доносителях в государственных преступлениях».

Работу над проектом Екатерина II начала с собственноручных выписок из Соборного уложения 1649 г., Воинского и Морского уставов Петра I. Однако, как и при создании «Наказа Комиссии о сочинении проекта нового Уложения» 1767 г., императрица заимствовала основные нормы и положения предшествующего законодательства не механически, а перерабатывала их в соответствии с собственной уголовно-правовой доктриной, сформировавшейся под сильным влиянием идеологии Просвещения¹⁰. В наибольшей степени была разработана третья глава проекта закона «Об оскорблении величества» – «О власти императорской и о преступлении против безопасности государственной и государства». Она существует в четырех вариантах:

1. «О государственной чести и как государственное здравие оберегать»¹¹.
2. «О преступлении противныя безопасности Государской и государства, именуется оскорблении величества»¹².
3. «О власти императорской и о преступлении против безопасности государственной и государства»¹³.

4. «О власти императорской. О преступлении против безопасности; власти, спокойствия Императорского величества и Государства и о действия и слова противныя добронравию и благопристойности»¹⁴.

Как представляется, первоначально были созданы первые два варианта главы, поскольку в них сильнее всего ощущается влияние основных норм и положений Воинского и Морского уставов, а также Соборного уложения 1649 г.

В первом варианте третьей главы «О государственной чести и как государственное здравие оберегать» Екатерина II предлагает криминализовать умысел «на Государское здравие», предусматривая смертную казнь в качестве санкции за совершение данного действия. На полях императрица выписывает источники, откуда взята эта норма, – «Устав Морск. кн. 5. Арт. 1; войские Арт. 19, 137»¹⁵ (сокращения – Екатерины II). В соответствии с указанными законодательными актами за подобное преступление виновные «яко изменники» должны были быть подвергнуты смертной казни через четвертование и конфискации имущества – «их пожитки движимые и недвижимые взяты будут». Причем в толковании к 19 артикулу подчеркивалось, что санкция не дифференцировалась в зависимости от степени реализации умысла: «воля и хотение» и недонесение о них теми, кто «о том сведом был, а не извещил», также подлежали высшей мере наказания¹⁶.

Данный состав интересен тем, что в нем явно просматривается отступление от принципа соразмерности наказания преступлению, полагавшегося в качестве одного из основных в уголовно-правовой доктрине, изложенной Екатериной II в «Наказе комиссии о сочинении проекта нового Уложения»¹⁷. Он предполагал, что основным критерием выбора санкции является реальный вред, причиненный «каждому особенно или всему обществу» (ст. 41)¹⁸. Первый вариант третьей главы проекта предусматривал высшую меру наказания за голый умысел, частичная декриминализация которого предусматривалась «Наказом» (ст. 480–482)¹⁹.

Подобная жесткость и некоторый отход от основных положений «Наказа» проистекали, как представляется, из напряженной внутривластной ситуации Пугачевского бунта. Реалии восстания вызвали к жизни и второй криминализуемый в этой главе состав. Он также взят из Воинских артикулов Петра I и определен Екатериной II следующим образом: «С Им[ператорского]

ве[личества] недругом не дружись не переписывайся и помочь ему не чини». За это следовала смертная казнь – «и такова изменника по тому же казнити смертию»²⁰.

В качестве третьего состава была выделена «здача изменною» недругу уезда или города, а также тайный прием «зарубежных людей для измены же», за что, как и в предыдущих случаях, полагалась смертная казнь. Появился подобный состав после переработки «устав Морск[ой] кн. 5. арт. 68, 79, воинский арти[кул] 117, 118, 119, 120, 121, 124, 130, 131, 133, 134, 135»²¹. В соответствии с этими законодательными актами за связи с неприятелем как «изменник чести», так и не донесший на него должны были быть подвергнуты конфискации имущества и смертной казни через четвертование или колесование. При этом воинские артикулы вводили за деяния данного рода коллективную ответственность: за незаконную сдачу городов к смертной казни приговаривался не только начальник гарнизона, но и каждый десятый рядовой, «десятого по жребию повесить»²². Екатерина II опускает указанное положение, следуя намеченному в «Наказе» принципу индивидуализированности санкции.

Часть диспозитивного определения состава практически дословно заимствуется императрицей из Соборного уложения 1649 г., выписки из которого так же, как из Воинского и Морского уставов, были специально сделаны для Екатерины II²³.

Проект закона «Об оскорблении величества»	Соборное уложение. Гл. II. «О государственной чести и как его государственное здоровье оберегать»
А будет кто Императорское величество недругу уезд или город здаст изменною, или кто Императорское величество в уезды или города примет из иных Государств зарубежных людей для измены же, а сыщется про то допряма, и таких изменников казнити смертию ²⁴ .	Ст. 3. Ежели кто город здаст неприятелю изменною, или кто в городе примет из других Государств зарубежных людей для измены и таковых изменников казнити смертию ²⁵ .

Таким образом, в первом варианте 3-й главы проекта закона «Об оскорблении величества» просматривается достаточно сильное,

но не определяющее, влияние петровского законодательства. В отличие от норм Воинского и Морского уставов Екатерина II, во-первых, опустила все, касающееся доносительства, а во-вторых, пошла по пути наложения абсолютно неопределенной уголовной санкции – «казнить смертию», в то время как уставы использовали ее квалифицированные виды.

Отличительной чертой всех последующих вариантов было то, что в первых двух пунктах они давали определение императорской власти и основной обязанности подданных. И то и другое практически дословно заимствовалось Екатериной II из военно-уголовного законодательства Петра I.

<p align="center">Проект закона «Об оскорблении величества». Гл. 3. «О власти императорской и о преступлении против безопасности государственной и государства»</p>	<p align="center">Устав воинский. Артикулы. Гл. 3. «О команде, предпочтении и почитании вышних и нижних офицеров, и о послушании»</p>
<p>1. О власти императорской. Императорская величества власть есть самодержавная, которая никому на свете о своих делах ответу дать не дол(ж)но силу и власть имеет свой Государства и земли по своей воле и благомнению управлять.</p> <p>2. О должности подданных. Все же подданные всероссийского Государства люди какого бы чина и звания не были суть преимущественно свое намерение употребить к пользы, и службы императорского величества и Отечества²⁶.</p>	<p>Арт. 20. Толкование. Императорское величество есть самовластный монарх, который никому на свете о своих делах ответу дать не должен, но силу и власть имеет свои Государства и земли яко Христианский государь по своей воле и благочинию управлять.</p> <p>Арт. 18. Имеют и все вышние и нижние люди, кто б они ни были преимущественно свое намерение употребить к пользе и службе Императорскому величеству и Отечеству²⁷.</p>

Разница между двумя текстами состоит в том, что в Воинском уставе власть названа «самовластной», в то время как Екатерина II определяет ее как «самодержавную». Это была не просто замена

одного слова другим, а принципиально дихотомичное смысловое наполнение двух терминов. С точки зрения Екатерины II, понятие «самодержавный» было синонимично «умеренной» монархии, обозначенной в качестве идеала государственного устройства в трактате «О духе законов» Ш.-Л. Монтескье, который императрица активно использовала в 1760-е – 1770-е гг.²⁸ «Самодержавие» являло собой такое государственное устройство, в котором, с одной стороны, вся власть была сконцентрирована в руках монарха, однако, с другой – закон налагал ограничения и определял сферу его деятельности. «Самовластный», «самовластье», наоборот, означали деспотию: в ней правитель зависел только от собственной воли, не признавая никаких иных ограничителей. В представлении Екатерины II указанная характеристика была вполне применима к петровскому царствованию. Императрица полагала, что при Петре I в России «существовал именно деспотический режим», который она оправдывала обстоятельствами начала XVIII в.²⁹ Данное определение – «самовластный» – было, однако, абсолютно неприемлемо для России второй половины XVIII столетия, когда императрица предпринимала все меры для практического внедрения в жизнь принципов «законной монархии».

Разное понимание характера существующей в России формы правления своим следствием имело различное смысловое наполнение сути преступления и цели наказания. Результатом этого стала значительная переработка Екатериной II предлагавшейся в петровских артикулах системы санкций. Она была трансформирована по двум направлениям: во-первых, в связи с общим целеполаганием пенитенциарной системы в представлении императрицы; во-вторых, исходя из принципа законности, положенного в основание уголовно-правовой доктрины екатерининского царствования.

Значительный интерес в данной связи представляют собственноручные выписки императрицы из Соборного уложения 1649 г., а также Воинского и Морского уставов. Они предшествуют второму варианту третьей главы проекта и представляют экстракты из различных пунктов Соборного уложения и петровских уставов. Содержание и характер заметок свидетельствуют о том, что Екатерине II было важно понять, как трактовалось преступление в оскорблении величества в предшествующем законодательстве, поэтому императрица собственноручно сделала выписки из ряда

пунктов и артикулов, касавшихся этого вопроса. В частности, ею были выписаны:

21 статья 7 главы «О службе всяких ратных людей Московского государства» Соборного уложения, в ней речь идет о преступлениях «государевых дел по должностям отправляющих людей»³⁰;

2 артикул 5 книги Морского устава и толкование к нему, по которым смертной казни подлежали «хулительные слова» против особы императорского величества³¹;

18 артикул Воинского устава, предписывавший подвергнуть четвертованию вооружающих войско или умышляющих «полонить или убить» императорское величество³²;

120, 124, 130, 131, 133, 134-й воинские артикулы, жестоко каравшие прием и распространение «изменнических» манифестов и повелений, «подозрительные непристойные сходбища и собрания», призывы к бунту³³;

206 артикул Воинского устава, запрещавший утаивать «бунтовщика и изменника»³⁴.

На основании вышеперечисленных артикулов и статей Екатерина II составила собственный перечень криминализируемых составов, общий для всех четырех вариантов третьей главы. Проект закона «Об оскорблении величества» запрещал:

- составлять заговоры, в т. ч. вооруженные, с целью завладеть государством и «быть Государем» и приходить к императорскому величеству «самовольством, скопом, заговором» (п. 3, 4, 5, 9);
- покушаться на жизнь и здоровье монарха (п. 6);
- принимать письменные и словесные манифесты и указы от «Императорского величества злодея и изменника» (п. 7);
- входить в контакты с врагами империи (п. 8);
- предпринимать действия, «из чего бунт возмущенье и измена произойдет» (п. 10);
- сдавать «изменою» уезды или города (п. 11);
- совершать преступления против государственных чиновников (п. 12);
- укрывать бунтовщиков (п. 14);
- не исполнять указы (п. 15);
- совершать противоправные действия на территории дворца (п. 16);
- произносить слова, порочащие честь и достоинство монарха (п. 17);

- разносить «ложные ведомости» (п. 18);
- сочинять подметные письма (п. 19).

Таким образом, в сравнении с предшествующей законодательной традицией проект не вносил ничего нового в перечень криминализируемых составов в преступлениях об оскорблении величества. Новации касались декриминализации слова, наказывавшегося по петровскому законодательству смертной казнью. В данном отношении Екатерина II строго следовала доктринальным положениям «Наказа Комиссии о сочинении проекта нового Уложения», предписывавшим не видеть преступления в слове, тем более, если оно не «совокуплено» с действием». Это подтверждают собственноручно сделанные императрицей выписки целого ряда статей «Наказа», касавшиеся преследования слова. В частности, она выписала 448, 480–486 статьи, в которых отмечалось, что «ничто не делает преступления в оскорблении Величества больше зависящими от толка и воли другого, как когда нескромные слова бывают онаго содержанием»³⁵.

Действительным новшеством проекта стала предлагаемая Екатериной II видовая классификация преступлений в оскорблении величества и система наказаний. В окончательном варианте третьей главы проекта «О власти императорской. О преступлении против безопасности, власти, спокойствия императорского величества и государства и о действии и слова противные добронравию и благопристойности» императрица выделяет следующие виды преступных посягательств:

1. «Против власти и безопасности императорского величества»;
2. «Против безопасности императорского величества», под которым понимались прямые посягательства на жизнь монарха;
3. «Измена», объединившая в себе преступления «против власти императорского величества», «против безопасности империи» и «против спокойствия империи»;
4. «Против власти», куда вошли преступные деяния «против безопасности империи», «против власти императорского величества», «против безопасности государства», «против спокойствия императорского величества»;
5. «Против пристойности и добронравия»³⁶.

В результате под преступлениями в оскорблении величества понимались практически только покушения на государственную власть. Подобная градация преступлений в оскорблении величества

и оценка преступного деяния по непосредственному объективно причиненному вреду привела к появлению новой и значительно более мягкой в сравнении с предшествующим законодательством системы наказаний.

Переходным можно считать второй вариант третьей главы «О преступлении противныя безопасности Государской и государства, именуется оскорблении величества». Система наказаний этого варианта практически ничем не отличается от первого «О государственной чести и как государственное здравие оберегать». За исключением того, что умысел на «Государское здравие» карался не смертной казнью, а казнью политической. В этом проявился один из основных принципов уголовно-правовой доктрины Екатерины II – соразмерность санкции количеству реально последовавшего вреда.

Все наказания подразделялись императрицей на три вида, «степени», в зависимости от тяжести содеянного:

- 1) первая степень – казнь, следовавшая за преступления против власти и безопасности императорского величества;
- 2) вторая степень – собственно «наказание», налагавшееся в случаях измены и преступлений против власти;
- 3) третья степень – наказание «простое», исправительное, за преступления против пристойности и добронравия, в т. ч. за непристойные слова против коронованных особ³⁷.

Отдельные замечания Екатерины II дают возможность понять, что понималось под той или другой «степенью» наказания. Под казнью, видимо, подразумевались телесные наказания и смертная казнь, первоначально через повешение, о чем свидетельствуют пометки Екатерины II в третьем варианте третьей главы «О власти императорской. О преступлении против безопасности; власти, спокойствия Императорского величества и Государства и о действия и слова противныя добронравию и благопристойности», где во всех случаях совершения противоправных действий, за которые следовала первая степень наказания, написано, а потом зачеркнуто – «повесить»³⁸.

Данный вид смертной казни был, как представляется, заимствован Екатериной II из Воинского устава, в 137 артикуле которого содержалось предписание «всякий бунт, возмущение и упрямство без всякой милости имеет быть виселицею казнено»³⁹. В последующих вариантах государыня посчитала нужным отказаться

от спецификации вида наказания, считая более целесообразным заменить его общим названием «казнь».

«Наказание» означало каторжные работы, ссылку и тюремное заключение⁴⁰. Так, в одном из вариантов третьей главы за сочинение «непристойных писем» полагалось следующее наказание: «А буде кто учинит тако и про то същется и такого продержателя наказать ссылкой или тюрьмою насколько Государь укажет»⁴¹. В окончательном варианте сочинение непристойных писем было отнесено к преступлениям, влекущим за собой исправительные санкции. Однако взгляд Екатерины II на «наказание», как, прежде всего, на ссылку и тюремное заключение, остался прежним. Об этом свидетельствуют ее заметки в третьем варианте третьей главы, где под второй степенью наказания написано, а затем зачеркнуто – «со-слать»⁴².

Екатерина II использовала Воинский и Морской уставы Петра I и при создании первой и второй глав проекта закона «Об оскорблении величества» – «О богохульниках» и «О церковных мятежниках».

В первой главе, условно называемой «О богохульниках», выделены следующие криминализируемые составы:

- возведение хулы на Бога, Иисуса Христа, Деву Марию и святых угодников (ст. 1);
- употребление «имени Божиего всуе» (ст. 2);
- препятствование проведению церковной службы прямыми действиями (ст. 3) или разговорами (ст. 4);
- отступление от веры и ересь (ст. 5);
- чернокнижие (ст. 6);
- подача челобитных в церкви (ст. 7);
- проведение во время церковных служб праздников, «банкетов», празднеств и т. п. (ст. 8);
- торговля и вообще всякая «работа» в воскресные дни и «табельные праздники» (ст. 9)⁴³.

Помимо этого в одном из вариантов главы под пунктами 5, 6, 7 императрица предполагала криминализировать нанесение побоев и совершение убийства в церкви как квалифицированном месте⁴⁴.

Все составы заимствованы Екатериной II из петровских артикулов. Так, в частности, в одной из редакций 1-й главы ею были выписаны 3, 4, 6 воинские артикулы и 2, 3, 5 артикулы Морского устава (Кн. 4), предписывавшие смертную казнь через отсечение

головы за умышленное богохульство и четырнадцатидневное содержание под стражей и штраф в размере месячного жалования за неумышленное⁴⁵.

Система наказаний, предложенная Екатериной II, значительно отличалась от петровской и базировалась на стремлении выделить собственно религиозные преступления из сферы государственной юрисдикции. В проекте закона под религиозными преступлениями понимались только те, которые стремились «прямо противу закона», т. е. отступление от церкви и ересь, которые по проекту подлежали юрисдикции церковного суда⁴⁶. Даже в случае обвинения в чернокнижии, каравшегося по петровскому законодательству смертной казнью через сожжение, наказанию подлежал только человек, совершивший реальный вред, ставший следствием обмана. При этом Екатерина II отдельно подчеркивала, что санкция за деяния подобного рода должна налагаться «по гражданским законам»⁴⁷.

Следствием этого явилось и достаточно символическое применение смертной казни. Сожжением должно было караться «возложение хулы на Господа Бога» (ст. 1)⁴⁸. Однако высшая мера наказания элиминировалась и заменялась церковными санкциями – «и такого отослать для исправления и поучения к Епархиальному Архиерею», – если во время следствия или «у смертной казни» преступник приносил покаяние⁴⁹. Все остальные выделяемые в проекте церковные правонарушения предлагалось квалифицировать как «смущение упражнения в законе» и наказывать «исключением из сообщества верных»⁵⁰. Оно могло также сопровождаться тюремным заключением на месяц (ст. 4)⁵¹ или на три дня (ст. 7)⁵², ссылкой (ст. 3)⁵³ и денежным штрафом в размере «суточного содержания нищаго» (ст. 2, 8, 9)⁵⁴.

Собственно уголовные преступления, т. е. убийства и нанесение тяжких телесных повреждений на территории церкви, подлежали юрисдикции светского суда и карались в соответствии с общей системой санкций, предлагаемой Екатериной II в проекте закона: в зависимости от тяжести содеянного они подлежали «первой» или «второй степени» наказания⁵⁵.

Основные положения второй главы проекта «О церковных мятежниках», содержавшей в себе всего две статьи, запрещавшие действием и словами препятствовать проведению церковной службы, по сути, дублировали статьи 3 и 4 предыдущей главы. В первом

случае «безчинник» приговаривался к тюремному заключению на полгода, а во втором – наказание должно было налагаться в соответствии с воинскими артикулами Петра I, каравшими за подобное «арестом у профоса», а в случае рецидива отстранением от службы и разжалованием в рядовые⁵⁶.

Произведенный анализ характера использования актов военно-уголовного и военно-процессуального законодательства в законопроектных работах второй половины XVIII в. позволяет с полным основанием утверждать, что Воинский и Морской уставы рассматривались в качестве действующих источников не только в сфере военного права. Законодатель в полной мере считал возможным реципирование содержащихся в них диспозитивных определений и системы санкций для конструирования области преступных покушений против власти, религии и церкви. При этом процесс адаптации предполагал приведение заимствованных норм в соответствие с новой уголовно-правовой доктриной, в рамках которой была четко обозначена интенция власти по модернизации всей системы законодательства и права. Указанная тенденция актуализирует необходимость более детального изучения характера применения источников военно-уголовного и военно-процессуального права в судопроизводственной практике гражданских судов в России XVIII в., которая могла регулироваться принципом, в 1765 г. изложенным Сенатом: «ныне чего в военных процессах не достает, одолживаются гражданскими правилами, а чего в гражданских недостаточно, то заимствуют из военных процессов»⁵⁷.

Автор выражает глубокую благодарность доктору исторических наук Дмитрию Олеговичу Серову за помощь в публикации данного материала.

¹ ПСЗРИ. 1-е собр. Т. V. № 3006. С. 203–453.

² Там же. Т. VI. № 3485. С. 2–116.

³ Замуруев А.С. Приемы и методы кодификации при подготовке проекта Уложения Российского государства в 20-е года XVIII в. (на примере глав о противоцерковных преступлениях) // Вспомогательные исторические дисциплины. Т. 25. М., 1994. С. 117–126; Он же. К вопросу о подготовке проекта Уложения Российского Государства в 20-х годах XVIII в. (принципиальные и технические основы кодификации на примере главы «О богоухульниках и церковных мятежниках» // Замуруев А.С. Работы разных лет. Псков, 2006. С. 27–41; Он же. Отражение динамики внутривнутриполитического курса российских самодержцев

в процессе кодификации отечественного права в XVIII и 1-й пол. XIX вв. // Там же. С. 140–141.

⁴ Омельченко О.А. «Законная монархия» Екатерины II: Просвещенный абсолютизм в России. М., 1993. С. 150–190.

⁵ Лапо-Данилевский А.С. Очерк внутренней политики императрицы Екатерины II. СПб., 1898. С. 12.

⁶ Екатерины II. Избранное / [автор вступ. ст. А.Б. Каменский, сост., автор коммент. Г.О. Бабкова]. М., 2010. С. 370–449, 451–469; Омельченко О.А. Власть и закон в России XVIII века. М., 2004. С. 157–177.

⁷ Омельченко О.А. Уголовная политика «просвещенного абсолютизма» и развитие русского уголовного права во второй половине XVIII века // Вопросы истории уголовного права и уголовной политики: Сб. статей. М., 1986. С. 34.

⁸ РГАДА. Ф. 10. Оп. 1. Д. 19. Л. 127.

⁹ Там же. Л. 116.

¹⁰ Фельдштейн Г.С. Уголовно-правовые идеи «Наказа» и их источники // Юридические записки. Вып. 2. Ярославль, 1908. С. 281–330; Омельченко О.А. «Законная монархия» Екатерины II. С. 293–295.

¹¹ РГАДА. Ф. 10. Оп. 1. Д. 19. Л. 87–87 об.

¹² Там же. Л. 105–105 об.

¹³ Там же. Л. 66–68 об.

¹⁴ Там же. Л. 70–71.

¹⁵ Там же. Л. 87.

¹⁶ ПСЗРИ. 1-е собр. Т. V. № 3006. С. 325.

¹⁷ «Наказания, чинимые за оные [преступления], должны быть производимы из особого каждому преступлений роду свойства» (Екатерина II. Наказ комиссии о сочинении проекта нового Уложения // Екатерина II. Избранное. С. 121).

¹⁸ Там же. С. 118.

¹⁹ Там же. С. 173.

²⁰ Там же. С. 173.

²¹ РГАДА. Ф. 10. Оп. 1. Д. 19. Л. 7 об.–8.

²² ПСЗРИ. 1-е собр. Т. V. № 3006. С. 354.

²³ РГАДА. Ф. 10. Оп. 1. Д. 19. Л. 74–82.

²⁴ Там же. Л. 87.

²⁵ Соборное уложение 1649 г. М., 1961. С. 72.

²⁶ РГАДА. Ф. 10. Оп. 1. Д. 19. Л. 86–86 об.

²⁷ ПСЗРИ. 1-е собр. Т. V. № 3006. С. 324–325.

²⁸ Монтескье Ш.-Л. О духе законов. М., 1999. С. 23, 30, 56, 57, 181.

²⁹ Каменский А.Б. От Петра I до Павла I. М., 1999. С. 342.

³⁰ РГАДА. Ф. 10. Оп. 1. Д. 19. Л. 88 об.

³¹ «Кто против Им[ператорского] вел[ичества] особы хулительными словами погрешит, его действия и намерение препятствовать, или указ презирать или непристойным образом о том разсуждать будет, оный имеет быть живота лишен. Толкованье.

Ибо Импер[аторское] ве[личество] есть самовластный монарх, который никому на свете о своих делах отчету дать не должен, но силу и власть имеет свои Государства и земли яко Христианский государь по своей воле и благомнению управлять, и яко же о Им[ператорского] вел[ичества] здесь упомянуто, разумеется тако и о Императорской фамилии» (РГАДА. Ф. 10. Оп. 1. Д. 19. Л. 88 об.–89).

- ³² Там же. Л. 89 об.–90.
³³ Там же. Л. 89 об.–90 об.
³⁴ Там же. Л. 93.
³⁵ Там же. Л. 93 об.–95.
³⁶ Там же. Л. 70–71.
³⁷ Там же. Л. 67 об.–68.
³⁸ Там же. Л. 66–66 об.
³⁹ ПСЗРИ. 1-е собр. Т. V. № 3006. С. 360.
⁴⁰ РГАДА. Ф. 10. Оп. 1. Д. 19. Л. 66 об.–67.
⁴¹ Там же. Л. 72.
⁴² Там же. Л. 66 об.
⁴³ Там же. Л. 113, 114, 117–120.
⁴⁴ Там же. Л. 108.
⁴⁵ Там же. Л. 112.
⁴⁶ «А буде учиниться токо и про то сыскивати допряма и отослать к духовным властям для учинения по правилам Святых Апостолов и Святых Отец» (Там же. Л. 114).
⁴⁷ Там же.
⁴⁸ Там же. Л. 113.
⁴⁹ Там же.
⁵⁰ Там же. Л. 106, 113.
⁵¹ Там же. Л. 114.
⁵² Там же. Л. 108.
⁵³ Там же. Л. 107, 113.
⁵⁴ Там же. Л. 113, 117.
⁵⁵ Там же. Л. 108.
⁵⁶ Там же. Л. 106–107.
⁵⁷ Там же. Ф. 342. Оп. 1. Д. 65. Ч. 5. Л. 48.

Л.В. Баширова (Санкт-Петербург)

СТРОИТЕЛЬСТВО МОРСКОЙ КРЕПОСТИ ИМПЕРАТОРА ПЕТРА ВЕЛИКОГО (1913–1914)

ПОСЛЕ окончания Русско-японской войны, где Россия потеряла практически весь Балтийский флот, она оказалась перед лицом новой угрозы со стороны Германии, но уже без средств нейтрализовать ее. Помимо воссоздания флота на Балтике перед Генеральным штабом встал вопрос и о выборе базы для него с целью защиты столицы Российской империи – Петербурга.

Несмотря на достаточно большое количество работ, посвященных подготовке страны к Первой мировой войне, вопросам строительства новой базы Балтийского флота (в Ревеле – современном Таллине) уделено крайне малое внимание ¹. Соглашаясь в оценке общей неподготовленности России к Первой мировой войне, ряд историков, обращающихся к теме обороны со стороны Финского залива, лишь мельком рассматривают организацию обороны каждой из морских позиций отдельно, в том числе и крепости Императора Петра Великого (Ревельской), обходят стороной вопрос о просчетах командования при строительстве, констатируя лишь общую неготовность. В данной статье способствовать изучению вопроса будут документы Российского государственного архива Военно-морского флота (РГА ВМФ). Речь идет о материалах фонда № 953 – Штаб береговой обороны Финского залива. В частности, это отчеты по строительству морской крепости Императора Петра Великого и инженерному оборудованию позиции Нарген – Поркалаудд, содержащие записки инженеров-фортификаторов и морских офицеров о выборе места для базирования в зависимости от целей флота, необходимом финансировании, оборудовании, количестве батарей, выборе доминирующего калибра орудий и т. д.

А также документы о предполагаемом вооружении крепости, ее расположении и отчеты о реальном положении дел к началу мобилизации (16 июля 1914) ². Документы имели гриф «Секретно» и «Совершенно секретно».

В начале XX в. у России имелось одиннадцать приморских укрепленных пунктов ³. Из них на Балтике находилось пять. Это действующие приморские крепости Выборг, Свеаборг, Кронштадт, Усть-Двинск и Либава. Объединяло их то, что почти все крепости имели к 1914 г. весьма пестрое и устаревшее артиллерийское вооружение, которое не могло идти ни в какое сравнение с постоянно модернизируемым вооружением флота потенциального неприятеля ⁴. Кроме того, крепости находились в ведении Военного министерства, и морское ведомство имело к ним лишь косвенное отношение.

Ожидаемая война с Германией изменила стратегическую ситуацию на Балтике и заставила пересмотреть систему обороны Финского залива. Согласно предположению морского и военного ведомств о том, что целью наступления германского флота будет являться Петербург, задачей Балтийского флота становилось недопущение противника (или задержка его на десять – четырнадцать дней на период мобилизации) дальше меридиана о. Гогланд ⁵. Таким образом, дислокация флота в Либаве не отвечала задачам его стратегического развертывания. В итоге решением Совета государственной обороны от 27 июня 1907 г. Либавская крепость (порт Императора Александра III) – база Балтийского флота – была упразднена. До 1912 г. флот базировался в Кронштадте. Так как Кронштадтский порт пять-шесть зимних месяцев был заморожен, в качестве оперативной базы флота он не подходил. И первостепенное значение приобрел вопрос о выборе нового места базирования флота для обороны Балтийского побережья.

Позиция Ревель – Поркалаудд была выбрана морским и военным ведомствами еще в 1909 г., тогда же были произведены первые изыскания и составлен эскизный проект укрепления. Летом 1911 г. выяснялся вопрос о размере земель, необходимых для устройства в Ревеле военного порта, и тогда же на месте окончательно было установлено стратегическое значение последнего и укреплений у Поркалаудда. Устройство позиций должно было согласовываться с развитием Балтийского флота и быть окончено в 1916 г., когда предполагалось перевести в Ревель и сам флот. Окончательный

проект позиции Ревель – Поркалаудд был утвержден только в июне 1912 г.: «№ 1114. Яхта “Штандарт”, Ревельский рейд, 29-го июня 1912 года. В 29-й день июня 1912 года МНОЮ произведена закладка военного порта в Ревеле, наименованного портом Императора Петра Великого и долженствующего служить столь необходимой базой для воссоздаваемого Балтийского флота. Как бы ни был искусно сооружен новый оплот наших вооруженных сил на побережье Балтийского моря, неприступность его будет покоиться первейшим образом на крепости духа тех чинов флота, на долю коих, в годину грозных испытаний, выпадет задача, в сознании священного долга пред Родиной, противопоставить нападению врага непоколебимую воинскую доблесть. Два века тому назад Император Петр Великий, велением которого была сооружена первая морская база в Кронштадте, заветал флоту оборонять этот порт “до последней силы и живота, яко наиглавнейшее дело”. В заботах о надлежащем развитии и укреплении морских вооруженных сил на Балтийском море, Я твердо верю, что личный состав любезного сердцу МОЕМУ флота объединен стремлением свято хранить завет Державного своего Основателя, и тщательно готовится к выполнению великой задачи, определяющей собой причину его бытия. Это стремление дает МНЕ уверенность, что, в осуществлении возлагаемой МНОЮ на Балтийский флот обороны, он будет неуклонно следовать примерам доблестных своих предков, стяжавших Андреевскому флагу на водах Финского залива и Ревельского рейда неувядаемую славу. На подлинном собственною ЕГО ИМПЕРАТОРСКОГО ВЕЛИЧЕСТВА рукою написано: “Николай”»⁶. С этого момента и начинается официальная история крепости.

По недостатку денежных средств уже к концу года работы были прерваны почти на восемь месяцев. Неясным оставался вопрос об управлении крепостью. Командующий Балтийским флотом адмирал Н.О. Эссен 5 августа 1912 г. подал рапорт морскому министру «о невыясненных взаимоотношениях между Морским и Военным ведомствами, в связи с неразрешенным вопросом о высшем управлении морскими крепостями...»⁷, где привлекал внимание к проблеме передачи Ревеля, который должен был быть опорой для возможных боевых действий флота, в ведение Морского министерства. В итоге в январе 1913 г. крепость перешла в подчинение морского ведомства⁸, а в апреле была переименована в «Морскую Крепость Императора Петра Великого»⁹.

Строительство крепости продолжилось с выходом Высочайшего приказа от 22 июля 1913 г.¹⁰ Кредиты (9 178 000 р.)¹¹ были ассигнованы в конце августа, и с этого времени нормально пошли работы по сооружению крепостных построек.

Особо важное значение придавалось созданию, прежде всего, *фланговых опорных точек* для морской позиции, пересекавшей вход в Финский залив. Морское ведомство, приняв командование над крепостью, включило в ее состав, помимо центральной позиции, район северного берега Финского залива от Свеаборга до Тверминэ. Этот район получил название флангово-шхерной позиции. Еще в 1911 г. морское и военное ведомства подготовили проект расположения долговременных батарей в этом районе северного побережья, строительство этих укреплений должно было быть закончено еще до объявления мобилизации.

Расположить их собирались таким образом: три батареи в районе о. Тверминэ – две из них на о. Милли-Ландет и о. Хестэ-Бюссе, вооруженные четырьмя шестидюймовыми орудиями в сорок пять калибров длиной, и одна на о. Куэн, вооруженная четырьмя семидесятипятимиллиметровыми орудиями; одна батарея в районе о. Юссаре на о. Лонгерн, вооруженная четырьмя шестидюймовыми орудиями в сорок пять калибров длиной; три батареи в районе о. Поркалаудда – две на о. Стура-Фагере и о. Порсе-Клубб, вооруженные двумя шестидюймовыми орудиями в сорок пять калибров длиной, и одна на о. Стура-Трескэ, вооруженная четырьмя шестидюймовыми орудиями в сорок пять калибров длиной¹².

Центральной же позицией крепости стала линия Нарген – Макилото шириною в 22,5 мили. Посередине линии имелась мель, куда предполагалось посадить один из старых отечественных броненосцев, вооруженный десятидюймовыми и двенадцатидюймовыми орудиями, в качестве плавучей батареи. Впереди мели должны были быть поставлены минные заграждения и взяты под перекрестный огонь с орудий броненосца и батарей островов Наргена и Макилото. Таким образом предполагалось преградить доступ неприятельскому флоту в Финский залив, имея в виду, что сравнительно слабый Балтийский флот будет курсировать на водной площади позади центральной позиции и отражать атаки неприятельского, численно более сильного, флота. Хотя этот план не был приведен в исполнение, первенствующее значение за островами Наргеном и Макилото было оставлено¹³. Поэтому сначала решено было как можно скорее возвести

батареи на острове Нарген¹⁴ (у Ревельского побережья), на полуострове Суруп (к западу от Ревеля и в двадцать одном километре по прямому направлению от Балтийского порта), а также на скалистом острове Макилото (у мыса Поркалауд).



Организация обороны морской крепости Императора Петра Великого (по: Яковлев В.В. Приморские крепости. Л., 1926)

Главное вооружение приморского фронта должно было состоять из:

- 1) двадцати четырнадцатидюймовых орудий пятидесяти калибров длиной – попарно в десяти башнях;
- 2) восьми восьмидюймовых орудий пятидесяти калибров длиной в четырех башнях;
- 3) четырех двенадцатидюймовых орудий пятидесяти калибров длиной в двух башнях.

Вся эта артиллерия распределялась таким образом:

1. Батарея № 20 «Императора Николая II» (о. Макилото) – шесть четырнадцатидюймовых орудий в трех двухпушечных башнях и четыре восьмидюймовых в двух двухпушечных башнях;

2. Батарея № 9 «Императора Петра Великого» (на севере о. Нарген) – шесть четырнадцатидюймовых орудий в трех двухпушечных башнях и четыре восьмидюймовых орудия в двух двухпушечных башнях;

3. Батарея «Цесаревича Алексея» (в средней части о. Нарген) – четыре четырнадцатидюймовых орудия в двух двухпушечных башнях;

4. Батарея № 2 «Романовская» (м. Суруп) – четыре четырнадцатидюймовых орудия в двух двухпушечных башнях;

5. Батарея № 14 «Александра Невского»¹⁵ (о. Вульф) – четыре двенадцатидюймовых орудия в двух двухпушечных башнях.

К этому присоединялось противоминное вооружение из сорока восьми пушек 130-миллиметрового калибра и тридцать два электрических прожектора в 200–210 сантиметров¹⁶.

Таким образом достигались бы следующие задачи:

охрана днем прибрежной полосы до сорока кабельтовых от мелких судов противника;

охрана ночью порта и входов на рейд и самого рейда;

охрана побережья крепости от высадки десанта противника.

Однако еще в 1911 г. генерал-майором Н.А. Буйницким¹⁷ были высказаны соображения об инженерном оборудовании позиции Нарген – Поркалаудд, где автор высчитал минимальное¹⁸ необходимое количество и калибр орудий. В сообщении проводилась мысль о том, что Германия не станет расходовать свои лучшие корабли на борьбу с берегом, а задействованной окажется только вторая линия. Кроме того, против берега важно не пробивное, а фугасное действие снарядов, при этом их количество важнее силы удара, поэтому против укреплений будет действовать большое количество малых орудий¹⁹. Исходя из этого, Буйницкий предлагал сосредоточить на берегу в основном шестидюймовые орудия в большом количестве. При этом вооружить опорные точки (о. Нарген и п-ов Суруп) современными четырнадцатидюймовыми и десятидюймовыми пушками; установить на о. Миддль-Грунде вспомогательную артиллерию (шестидюймовые орудия как наиболее подходящие для борьбы с миноносцами), чтобы сузить вход на рейд с восьми до пяти миль; вооружить о. Врангель и о. Вимс одиннадцатидюймовыми орудиями (которые легко спрятать) для защиты места стоянки нашей эскадры²⁰. Тем не менее, в конечном итоге возобладал план укреплений крепости орудиями

больших калибров (большая часть из которых оказались готовыми лишь к 1917 г.).

Осенью 1913 г., весной и летом 1914 г. шли активные строительные работы. Но к началу объявления мобилизации оказались готовыми всего шесть временных батарей: батарея № 23 (о. Стура-Трескэ), батарея № 24 (о. Лонгерн), батарея № 25 (о. Хесэ-Бюссе), батарея № 26 (о. Милли-Ландет) на флангово-шхерной позиции и батарея № 5 (юг о. Нарген) на центральной позиции, каждая из которых состояла из четырех шестидюймовых орудий в сорок пять калибров длиной. А также батарея № 9 (север о. Нарген) в центральной позиции, вооруженная четырьмя восьмидюймовыми орудиями в сорок пять калибров длиной²¹. Все эти батареи поступили в ведение крепости еще до начала основного строительства и зимой 1913 г. – весной 1914 г. здесь занимались в основном укреплением оснований и устройством погребов²².

К началу Первой мировой войны (3 августа 1914) спешно закончили строительство еще трех батарей центральной позиции: долговременной батареи № 4 (м. Какомяги) для обороны Сурупского прохода, батареи № 11 (восток о. Нарген) и (впереди долговременной батареи № 13) временной батареи (п-ов Вимс) для обороны северного входа на рейд, вооруженных каждая четырьмя двадцатимиллиметровыми орудиями в пятьдесят калибров длиной²³.

Таким образом, к началу войны артиллерийскую защиту Ревельской крепости как в количественном, так и в качественном отношении можно признать неудовлетворительной. На вооружении крепости находились орудия трех калибров, основным из которых была шестидюймовая (152-миллиметровая) пушка Канэ (6"/45) с дальностью стрельбы 13,2 километра и скорострельностью до пяти выстрелов в минуту. Кроме того, имелись и орудия более нового образца – 120-миллиметровые пушки Обуховского завода, не уступавшие по дальности пушке Канэ и имевшие даже несколько большую начальную скорость полета снаряда. Необходимо отметить, что обе эти системы считались современными в то время, но следует признать крайне малое их количество, а также то, что они относились к орудиям средних и малых калибров, наиболее подходящих как орудия пристрелочные.

Работы по оборудованию морской позиции начались только в 1913 г. – за год до начала войны. Естественно, за такое короткое

время не удалось выполнить намеченной программы. К августу 1914 г. к боевым действиям оказались готовы всего девять батарей, из которых восемь носили характер временных укреплений. Батареи устанавливались на временных основаниях, были недостаточно маскированы, погребов для них выстроено не было²⁴. Крайне слабо был оборудован Сурупский проход. Совсем не была организована оборона Ревельского рейда у полуострова Суруп и острова Вульф, а также центральной минной позиции. Остро встал вопрос и о снабжении крепости прожекторами. Установка прожекторов к началу войны не была выполнена. Имелся всего один, находящийся на главном артиллерийском полигоне, он и был доставлен в крепость к августу 1914 г.²⁵ Начало Первой мировой войны заставило русское командование срочно вносить изменения в планы расположения батарей и очередность работ.

¹ См., например: Петров М.А. Подготовка России к мировой войне на море. М.-Л., 1926; Зайончковский А.М. Подготовка России к мировой войне. М., 1926; Золотарев В.А., Козлов И.А. Три столетия российского флота. СПб., 2003.

² Российский государственный архив Военно-морского флота (далее – РГА ВМФ). Ф. 953. Оп. 1. Д. 17.

³ В то время как у Франции их насчитывалось 19, у Германии – 15. – Прим. авт.

⁴ Двенадцатидюймовый калибр считался до начала войны главенствующим (тогда как на кораблях имелись уже четырнадцатидюймовые пушки), но орудий этого калибра было сравнительно мало; четырнадцатидюймовые орудия появились на вооружении Ревеля только в 1917 г. – Прим. авт.

⁵ РГА ВМФ. Ф. 953. Оп. 1. Д. 17. Л. 34.

⁶ Сборник приказов и циркуляров о личном составе чинов Морского ведомства. СПб., 1912.

⁷ Петров М.А. Указ. соч. С. 193.

⁸ Амирханов Л.И. Морская крепость императора Петра Великого. СПб., 1995. С. 10.

⁹ Там же.

¹⁰ РГА ВМФ. Ф. 953. Оп. 1. Д. 17. Л. 1.

¹¹ Там же.

¹² Амирханов Л.И. Указ. соч. С.14.

¹³ Яковлев В.В. Приморские крепости. Л., 1926. С. 95.

¹⁴ На Наргене первоначальные работы, организованные морским ведомством, уже велись с 1912 г. – Прим. авт.

¹⁵ Свое наименование батареи получили 2 июля 1914 г. – См.: РГА ВМФ. Ф. 953. Оп. 1. Д. 17. Л. 62.

¹⁶ Там же. Л. 1–2.

¹⁷ Буйницкий Нестор Алоизиевич (1863–1914) – военный инженер, генерал-

лейтенант. Окончил Николаевское инженерное училище и Николаевскую инженерную академию, где преподавал с 1893. С 1909 был постоянным членом Инженерного комитета, Главный инженер управления. Работал в Крепостном управлении Генерального штаба. – *Прим. авт.*

¹⁸ Есть мнение, что бригада броненосцев есть и минимум и максимум силы, направленной против участка, так как вести стрельбу несколькими бригадами затруднительно. – Прим. авт.

¹⁹ РГА ВМФ. Ф. 953. Оп. 1. Д. 17. Л. 30.

²⁰ Там же. Л. 31

²¹ Там же. Л. 48.

²² Там же. Л. 3.

²³ Там же. Л. 37–38.

²⁴ Там же. Л. 3.

²⁵ Там же. Л. 11.

В.Н. Бенда (Санкт-Петербург)

ДЕНЕЖНОЕ И ПРОДОВОЛЬСТВЕННОЕ ОБЕСПЕЧЕНИЕ АРТИЛЛЕРИЙСКИХ И ИНЖЕНЕРНЫХ ОФИЦЕРОВ И ОФИЦЕРОВ ВОЕННО-УЧЕБНЫХ ЗАВЕДЕНИЙ В XVIII ВЕКЕ

В НАЧАЛЕ отметим, что вопросы денежного и материального обеспечения офицеров русской армии в указанный период уже рассматривались в некоторых работах, вышедших в конце XIX – начале XX вв. Например, в книге Н.И. Соловьева¹ дана сравнительная характеристика пенсионного законодательства России и европейских государств. В другой своей работе Н.И. Соловьев рассмотрел отдельные вопросы материально-технического и других видов обеспечения русской армии в первой половине XVIII в.²

Начало XVIII в. в России было нелегким временем, что определялось экономическим кризисом, ростом цен, инфляцией, падением сельскохозяйственного производства. Все это привело к тому, что к 1721 г. столица Российской империи стала считаться едва ли не самым дорогим городом Европы. Тяжелое положение страны не могло не повлиять на материальное положение военнослужащих. Нередким явлением стали задержки выплаты денежного довольствия (иногда до полугода). Ситуация усугублялась тем, что нормативно-правовая база по определению размеров денежного и других видов довольствия военнослужащих артиллерийского и инженерного ведомства практически отсутствовала. Существовали единичные акты по регламентации окладов годового денежного содержания и других видов довольствия. И, как правило, эти акты являлись решениями ответственных начальников по «челобитным» офицеров, солдат и матросов.

Материальное обеспечение офицеров русской армии в XVIII в.

Заметим, что вопросы денежного жалования в кавалерии и пехоте были четко определены нормативно-правовым документом, именующимся «Штаты кавалерийских и пехотных полков, с показанием оных по Губерниям»³. Для наглядности приведем незначительный фрагмент данного документа (см. таблицу 1), который еще раз красноречиво подчеркивает так называемую «социальную несправедливость» в вопросах денежного жалования для русских офицеров и офицеров-«иноземцев».

Табл. 1

Генералы, штаб- и обер-офицеры	Число людям	Денежное жалование (р.)		
		На год каждому	Итого всем	
Генерал-фельдмаршалов	2	12 000	24 000	
Генералов полных	7	3600	25 200	
Генерал-лейтенантов	7	2160	15 120	
Генерал-майоров	7	1800	12 600	
Бригадиров	7	840	5880	
Генерал-профосов	иноземец	1	756	756
	русской	1	400	400
Бригады аудиторы	иноземец	4	516	2064
	русской	8	240	1920
Бригады майоров	иноземец	4	576	2304
	русской	8	250	2000
Капитанов дегидия	иноземец	1	216	216
	русской	2	100	200
Комиссаров русских	12	140	1680	
Генеральных писарей русских	16	100	1600	
Комиссарских и провиантских писарей:	27			
	старых	7	30	210
	молодых	20	12	240
Итого	197 *		119 258	

* Таблица представляет собой выдержки из документа. Графы приводятся не полностью.

Этим же документом было определено, что всего на всю кавалерию (предполагалось иметь в составе Русской армии 33 полка кавалерии) на выдачу жалованья и на покупку лошадей и на припасы полагалась сумма в размере 764 971 р. 20 к.⁴ в год. Например, генерал-майор «иноземец» получал 1800 р. в год, а генерал-майор из русских – 1080 р.

Одним из первых официальных документов, в котором было отражено денежное содержание артиллерийских и инженерных офицеров, был «Штат артиллерии», утвержденный 8 февраля 1712 г.⁵ Нам представляется, что приведенные ниже таблицы 2, 3, 4, в которых указаны примерные размеры годового денежного содержания русских офицеров пехотных, артиллерийских и инженерных полков на протяжении XVIII в., помогут сформировать более полное и ясное представление по существу данного вопроса.

В качестве примера рассмотрим размер годового жалованья инженерному прапорщику по состоянию на январь 1784 г.²⁴ Его годовое содержание состояло из денежного оклада в 100 р. и ежемесячного продовольственного обеспечения в размере 5 «порционных», что составляло годовую сумму в 60 р. Также ему полагался один денщик с годовым жалованьем в 6 р. Итого, годовое жалованье инженерного прапорщика составляло 166 р.

Кстати, любопытно будет узнать, что же входило в состав так называемых «порционных». За единицу расчета была взята стоимость месячной солдатской порции (45 фунтов сухарей, 10 фунтов гороха, 15 фунтов крупы, по 5 фунтов свинины и говядины, 4 фунта сушеной рыбы, 6 фунтов коровьего масла, 7 ведер (86,1 л) пива, 16 чарок (1,97 л) хлебного вина (водки)). Назначение порционных денег офицерам позволило организовать их питание в соответствии с их социальным статусом и служебным положением.

Если вопросы о размерах денежного жалованья офицеров пехотных и кавалерийских полков на протяжении XVIII столетия относительно часто и последовательно отражались в нормативно-правовых актах Российской империи того времени, то этого нельзя сказать о проблемах материального обеспечения артиллерийских офицеров. Мы испытывали определенные затруднения при поисках необходимых данных для заполнения таблицы с размерами окладов денежного жалованья артиллерийских офицеров.

Табл. 2

Пехота

Чины	Размеры годового денежного жалования по годам (р.)							
	1711 г. ⁶	1720 г. ⁷	1731 г. ⁸	1763 г. ⁹	1786 г. ¹⁰	1800 г. ¹¹		
Генерал-фельдмаршал	12 000	7000	7000	7000	-	-		
Генерал полный (с 1730 – генерал)	3600	3600	-	-	-	-		
Генерал-лейтенант	-	-	-	-	-	2293		
Генерал-майор	2160	2160	2160	2160	-	-		
Полковник	1800	1800	1800	1800	-	-		
Подполковник	300	600	600	700	864	900		
Майор (премьер-майор)	150	360	360	500	540	815,3		
Капитан	140	300	300	400	456	727		
Поручик	100	180	180	200	284	558		
Прапорщик	80	120	120	120	192	249		
	50	84	84	100	148	172		

Табл. 3

Артиллерия

Чины	Размеры годового денежного жалования по годам (р.)					
	1712 г. ¹²	1739 г. ¹³	1757 г. ¹⁴	1763 г. ¹⁵	1794 г. ¹⁶	
Генерал-фельдцейхмейстер	5616	3600 ¹⁷	5616 ¹⁸	5616	-	
Генерал-лейтенант	3816	3816	-	2160	-	
Генерал-майор	3060	3060	1800	1800	-	
Полковник	2016	2016	840	840	-	
Подполковник	816	816	600	600	-	
Майор	612	600	360	360	234	
Капитан	300	300	300	300	195	
Инженер	300	-	-	-	-	
Поручик	180	180	180	150	149,5	
Подпоручик (секунд-поручик)	156	120	120	120	97,5	
Штык-юнкер	108	84	84	100	84,5	

Табл. 4
Инженерный корпус

Чины	Размеры годового денежного жалования по годам (р.)					
	1728 г. ¹⁹	1735 г. ²⁰	1757 г. ²¹	1763 г. ²²	1798 г. ²³	
Генерал-инженер	5616	-	-	2160	2706	
Генерал-майор	2028	-	-	1800	2235	
Полковник	1011	-	600	840	1147,2	
Подполковник	725,4	600	-	600	815,3	
Майор	445,5	360	360	360	513,1	
Капитан	374,1	300	300	300	434,15	
Поручик	219,9	180	180	200	297,95	
Подпоручик (секунд-поручик)	154,2	120	120	120	238,45	
Прапорщик	106,8	84	84	100	-	
Кондуктор (1, 2 класса)	77,1	-	-	72,6	1 кл. – 94,8 2 кл. – 68,1	

В связи с данными обстоятельствами, обнаруженный в Архиве Военно-исторического музея артиллерии, инженерных войск и войск связи «Экстракт (1756–1762 г.)»²⁵ с указанием окладов денежного содержания генерал-фельдцейхмейстеров, артиллерийского генералитета, штаб- и обер-офицеров, с указанием сведений, чьим указом и с какого времени они эти оклады получали, представляет собой ценный документ по истории артиллерии русской армии, а также позволяет восполнить некоторые пробелы в вопросах материального обеспечения офицерского корпуса артиллерии. По этому документу можно проследить хронологию назначения высшего руководящего звена артиллерии на свои посты и уточнить некоторые даты тех или иных событий, связанных с развитием русской артиллерии, а также развитие нормативно-правовой базы по определению размеров годового денежного жалования и других видов довольствия офицерского состава артиллерийских и инженерных частей русской армии.

Как известно, титул и должность генерал-фельдцейхмейстера, главнокомандующего русской артиллерией, были введены Петром I в 1699 г. при назначении имеретинского царевича Александра Арчиловича на эту должность. В связи с его взятием в плен в сражении под Нарвой в 1700 г., обязанности генерал-фельдцейхмейстера вплоть до смерти Арчиловича исполнял граф Яков Вилимович Брюс, который был «пожалован в оной чин» в 1711 г. по именному указу Петра I. Оклад годового денежного содержания ему был установлен в размере 5616 р. Плюс прибавка за так называемые «порции» (рационы), то есть деньги на пропитание. Генерал-фельдцейхмейстеру полагалось 80 таких «порционов» по 5 р. 70 к. каждый²⁶.

После смерти Петра I Я.В. Брюс еще некоторое время продолжал оставаться генерал-фельдцейхмейстером и руководить коллежиями, но вследствие раздоров и придворных интриг между вельможами и несмотря на расположение к нему Екатерины I, попросил отставки, которая ему была дана в 1726 г.

Следующим генерал-фельдцейхмейстером стал Иван Яковлевич Гинтер (Яган (Иоганн) Гинтер)²⁷, который был приглашен на русскую службу еще Петром I. Генерал-майор артиллерии (1708), генерал-лейтенант (1726), полный генерал с 18 октября 1727 г.²⁸, утвержден в звании генерал-фельдцейхмейстера указом Петра II от 9 сентября 1728 г.²⁹ Оклад денежного жалования ему был установлен в размере 3600 р. в год. О «порциях» для Гинтера в документе ничего не сказано.

После смерти И.Я. Гинтера в 1729 г. в чин генерал-фельдцейхмейстера 1 августа 1729 г. указом Петра II был пожалован граф Христофор Антонович Миних (нем. Иоганн Буркхарт Христофор Миних) с окладом, как у генерал-фельдцейхмейстера Я.В. Брюса – по 5616 р. и с таким же «порционом»³⁰.

С 1735 г. генерал-фельдцейхмейстером стал принц Людовик-Вильгельм Гессен-Гомбургский, пожалованный в этот чин именным указом императрицы Анны Иоанновны 28 марта 1735 г.: «...всемиловитейше пожаловали Мы вас за ваши и нам верные и радетельные службы в наши генералы фельдцейхмейстеры. И на оной всемиловитейше от нас пожалованной вам чин посылается при сем к вам патент»³¹. Денежное жалованье принца Гессен-Гомбургского в его бытность генерал-фельдцейхмейстером было следующим: с 1735 по 1741 г. оклад установлен аналогичным гинтеровскому, то есть 3600 р. в год, а по указу Елизаветы Петровны от 6 декабря 1741 г. оклад повышен до 5616 р. в год, и вся разница между окладами в 5616 р. и 3600 р. (то есть 2016 р.), недополученная Гессен-Гомбургским за 6 лет, ему была доплачена³².

Менее 3 лет должность генерал-фельдцейхмейстера исполнял князь Василий Аникитич Репнин, назначенный 20 ноября 1745 г.³³ именованным указом Елизаветы I. Этим же указом ему был установлен такой же оклад годового денежного жалованья, как и его предшественникам, то есть 5616 р. в год и плюс 80 «порционов»³⁴.

Рассматривая вопросы денежного жалованья артиллерийского генералитета, отметим, что *генерал-лейтенанту* был положен годовой оклад денежного жалованья в размере 3816 р., плюс к этому 50 «порционов», согласно воинскому уставу и табелю 1720 г., по 5 р. 70 к., а с 1731 г. – 50 «порционов» по 5 р. 40 к. Соответственно *генерал-майор* имел оклад 3060 р. и 40 «порционов»³⁵. По окладам годового жалованья генерал-лейтенантов и генерал-майоров в документах было сделано специальное разъяснение, почему назначена именно такая сумма годового жалованья.

Например, оклад генерал-лейтенанта графа Я.В. Брюса до момента его назначения генерал-фельдцейхмейстером был 3816 р., И.Я. Гинтер при пожаловании его в генерал-майоры в 1711 г. получал оклад в размере 3060 р. в год. Однако генерал-лейтенант В.И. Де Генин³⁶ в силу указа Верховного тайного совета 1728 г. и грузинский царевич Бакар³⁷ по указу Правительствующего Сената 1730 г. получали против армейских генерал-лейтенантов по табели

1720 г. оклад годового жалования в размере 2160 р.³⁸ По годовому окладу денежного содержания генерал-майоров было сделано следующее пояснение: оклад в размере 3060 р. «...получал вышеписанный Гинтер по пожаловании его в оной чин в 1711 г., ... а по нем прочие яко де Генин, також Скорняков-Писарев, Витвер и другие по силе военной коллегии указов получали по табелю 1720 г. против армейских генерал-майоров...»³⁹

Полковнику был положен годовой оклад в размере 2016 р. и сверх этого 30 «порционов», согласно воинскому уставу и табелю 1720 г., по 5 р. 70 к., а с 1731 г. – по 5 р. 40 к. Размер годового жалования *подполковника* составлял 816 р. плюс 22 «порциона», согласно воинскому уставу и табелю 1720 г., по 5 р. 78 к., а с 1731 г. – по 5 р. 40 к.⁴⁰

Майору был положен годовой оклад в размере 600 р. и сверх этого 15 «порционов» по стоимости, указанной выше. *Обер-комиссару*⁴¹ был положен размер годового денежного жалования в 150 р.⁴²

Ефим Зыбин⁴³ в его бытность при полевой артиллерии обер-комиссаром в 1705 г. по именному указу получал 200 р. В 1708 г. к этому окладу было добавлено 100 р., с учетом чего он стал получать по 300 р. в год. 1 августа 1709 г. его обер-комиссарский ранг был приравнен к рангу артиллерийского подполковника. 24 марта 1710 г. «...велено ему быть в Москве в приказе артиллерии для отправления приказных и артиллерийских всяких дел»⁴⁴. С 1712 г. по 1719 г. Е. Зыбин стал получать жалования по 150 р. в год. А с 1719 г. размер выплаты годового денежного жалования был восстановлен – 300 р.

Алексей Зыбин, будучи комиссаром, в 1708 г. получал в год по 150 р. В 1716 г. по присланному из канцелярии Сената указу пожалован обер-комиссаром. «И в артиллерии оклад ему учинен в год жалования 300 р., хлеба 120 четвертей, в том числе ржи 60, овса 60, которое он и получал, и присутствовал в главной артиллерии в Санкт-Петербурге. А в 1720 пожалован в берг-коллегию советником, откуда жалование по тому чину получал»⁴⁵. Размер окладов денежного жалования других чинов хозяйственной части был следующим: комиссар – 100 р. в год плюс 4 «порциона», согласно воинскому уставу и табелю 1720 г., по 5 р. 70 к., а с 1731 г. – по 5 р. 40 к., провиант-мейстер – 50 р. в год, соответственно 3 «порциона»⁴⁶.

Штык-юнкера (иноземцы) получали указанный оклад с 1714 г. по 1728 г., а русские с того же времени по 60 р. или по 84 р. А с 1738 г. по определению главной артиллерии все штык-юнкера, как

русские, так и иноземцы, стали получать годовое денежное жалование по 84 р.⁴⁷

Более полно представить вопросы материального обеспечения офицерского корпуса русской армии помогли некоторые архивные документы Российского государственного архива древних актов (РГАДА), которые содержат материалы о размерах денежного жалования офицеров русской армии (в зависимости от чина (звания)) в XVII и XVIII вв.⁴⁸ Для наглядности мы приводим эти данные в таблицах 5 и 6. Сопоставляя имеющиеся данные, мы пришли к выводу, что размеры годового денежного содержания некоторых чинов в таблице 5 указаны без соответствующих изменений, произошедших на протяжении столетия.

Табл. 5

Офицерское жалование в XVII в. (р.)

Чин	Рейтарские полки	Солдатские полки
Полковник	400	250
Подполковник	150	100
Майор	133	75
Капитан	100	50
Поручик	40	22,5
Прапорщик	30	17,5

Табл. 6

Офицерское жалование в XVIII в. (р.)

Чин	Жалование	Все содержание
Полный генерал	3600	4188
Генерал-поручик	2160	2555
Генерал-майор	1800	2116
Полковник	600	763,11
Подполковник	360	466,80
Майор	300	395,77
Капитан	180	230,55

Чин	Жалованье	Все содержание
Поручик	120	153,82
Подпоручик	120	148,12
Прапорщик	84	112,12

Для наглядности сравним оклады годового денежного содержания офицерского состава и других служащих Сухопутного шляхетного кадетского корпуса и Артиллерийского и инженерного шляхетского кадетского корпуса (АИШКК) (см. таблицы 7 и 8).

На основании вышеизложенного можно утверждать, что в России в XVIII в. налицо было сочетание различных форм денежного и натурального обеспечения военнослужащих Русской армии. Конечно же, можно предположить, что первостепенное значение в обеспечении военнослужащих имела денежная составляющая, то есть назначаемые годовые оклады денежного содержания каждому из офицеров в зависимости от занимаемой должности и звания.

При детальном рассмотрении размера окладов денежного и продовольственного обеспечения офицерского состава в первой половине XVIII в. бросается в глаза резкий разрыв между штаб-офицерскими и генеральскими окладами (жалованье генерал-майора в 3 раза больше жалованья полковника), а также огромная разница в окладах высших и нижних чинов (жалованье полного генерала превосходило жалованье прапорщика более чем в 40 раз; в середине XIX в. – не более чем в 6–7 раз)⁵⁴.

Несмотря на кажущуюся недостаточность величины денежного жалованья, справедливо будет замечание, что все же офицеры русской армии в XVIII в. по уровню жизни превосходили большинство служащих гражданских ведомств, являясь наиболее высокооплачиваемой социальной группой среди многочисленных чиновников Российской империи. Конечно же, периодически проводилось увеличение офицерского содержания. Необходимо отметить, что не всегда это повышение было достаточным. Однако если в абсолютных цифрах офицерские оклады все время росли, то росли и цены. По сравнению с началом XVIII в. к концу столетия, например, оклады младших офицеров выросли почти вдвое, но в то время покупательная способность рубля была ниже, по крайней мере, в 4–5 раз (например, четверть муки стала обходиться казне в середине XVIII в. вместо 0,6–0,9 р. в 1,5–2 р.).

Табл. 7

Примерные размеры годового денежного содержания офицеров Сухопутного шляхетного кадетского корпуса на протяжении XVIII в.

Чины	Размеры годового денежного жалования по годам (р.)	
	1732 г. ⁴⁹	1767 г. ⁵⁰
Генерал-директор	1800	2000
Подполковник	1500	775,92
Инженер-майор	750	-
Премьер-майор	-	479,08
Секунд-майор	-	419,08
Капитан	374	398,76
Капитан-поручик	300	-
Инженер (в чине кондуктора, прапорщика, подпоручика или поручика)	279	-
Поручик	250	247,32
Подпоручик	200	161,92
Прапорщик	-	136,52

Табл. 8

Примерные размеры годового денежного содержания офицеров Артиллерийского и инженерного шляхетного кадетского корпуса на протяжении XVIII в.

Чины	Размеры годового денежного жалования по годам (р.)		
	1762 г. ⁵¹	1784 г. ⁵²	1792 г. ⁵³
Генерал-директор	-	3600	3600
Подполковник	800	1000	1000
Майор	500	700	700
Капитан	400	500	500
Поручик	250	350	350
Подпоручик	200	300	300
Штык-юнкер	150	250	250

Кстати, в XIX в. материальное положение офицеров по сравнению с XVIII в. в общем-то еще ухудшилось (четверть муки в 60-х гг. XIX в. казна приобретала уже по цене от 6 до 8 р.).

В заключение отметим некоторые выявленные нами закономерности в обеспечении денежным содержанием артиллерийских и инженерных офицеров, в том числе и преподавателей военно-учебных заведений.

Во-первых, оклады денежного содержания офицеров артиллерии и инженерного корпуса в равных чинах на протяжении XVIII столетия были одинаковыми.

Во-вторых, оклады денежного содержания офицеров полевых частей и офицеров, проходивших службу в военно-учебных заведениях, бывших в одинаковых чинах, на протяжении XVIII века были неравными. Например, у офицера в чине капитана артиллерии или инженерного корпуса размер годового денежного жалованья составлял в 30-е гг. 300 р.⁵⁵, в то время когда оклад годового денежного жалованья капитана в Сухопутном шляхетном кадетском корпусе составлял 374 р.⁵⁶

В-третьих, оклады денежного жалованья офицеров Сухопутного шляхетного кадетского корпуса и АИШКК, бывших в одинаковых чинах, не совпадали. Оклады офицеров Сухопутного кадетского корпуса были меньшими по сравнению с окладами офицеров АИШКК.

В-четвертых, периодически проводилось увеличение офицерского содержания.

Анализ источников и других материалов позволяет сделать вывод о том, что в России в XVIII в. налицо было сочетание различных форм денежного и натурального обеспечения военнослужащих русской армии. Существенное отличие в материальном положении различных категорий военнослужащих стимулировало их служебное рвение, вызывало стремление постоянно совершенствовать профессиональную подготовку, чтобы затем получать более высокие чины и должности.

Заложенных Петром I основ поддержания благосостояния офицерского корпуса русской армии на должном уровне четко придерживались все императоры вплоть до Николая II. При создании армии офицерам было установлено довольно высокое по тем временам довольствие. В начале XVIII в. существовала весьма значительная разница в содержании русских офицеров и иностранных,

перешедших на русскую службу. Однако уже в 1720 г. по мере ослабления потребности в офицерах-иностранцах эта разница устранена. Помимо основного жалования офицеры получали различные добавочные суммы (например, рационные для лошадей, на содержание денщиков), на квартиры и пастбищные угодья для лошадей). Сумма добавочных выплат составляла от четверти до трети основного оклада.

Введение впервые в научный оборот наиболее интересных архивных материалов позволило уточнить количественный состав руководящего звена и других чинов артиллерии и инженерного корпуса, их материальное обеспечение, а также существенно расширить историографию данной проблемы.

¹ Соловьев Н.И. Пенсии военным офицерским чинам и их семьям в России, Германии, Австрии и Франции. Исследование. СПб., 1893.

² Он же. Исторические очерки устройства и довольствия русских регулярных войск в 1-й половине XVIII столетия (1700–1761 г.). Вып. 1. СПб., 1900.

³ Полное собрание законов (далее – ПСЗ). СПб., 1830. Т. 4 (1700–1712). № 2319. С. 590–627.

⁴ Там же. С. 594.

⁵ Там же. № 2480. С. 792–801.

⁶ Там же. № 2319. С. 590, 592–593.

⁷ Там же. Т. 43. Ч. 1. Книга штатов. Кн. 1 (1711–1762). С. 15–19.

⁸ Там же. С. 171–174.

⁹ Там же. Кн. 2 (1762–1796). С. 40–43.

¹⁰ Там же. С. 212–214.

¹¹ Там же. Кн. 3 (1796–1800). С. 74, 139.

¹² Там же. Т. 4 (1700–1712). № 2480. С. 792–794.

¹³ Там же. Т. 43. Ч. 1. Книга штатов. Кн. 1 (1711–1762). С. 247.

¹⁴ Там же. С. 320, 330.

¹⁵ Там же. Кн. 2 (1762–1796). С. 11–22.

¹⁶ Там же. С. 245.

¹⁷ Архив Военно-исторического музея артиллерии, инженерных войск и войск связи (далее – АВИМАИВВС). Ф. 2. Оп. Сборная. Д. 3392. Л. 2.

¹⁸ Там же.

¹⁹ ПСЗ. СПб., 1830. Т. 43. Ч. 1. Книга штатов. Кн. 1 (1711–1762). С. 46.

²⁰ Там же. С. 210.

²¹ Там же. С. 356.

²² Там же. Кн. 2 (1762–1796). С. 17–18.

²³ Там же. Кн. 3 (1796–1800). С. 62.

²⁴ Российский государственный архив древних актов (далее – РГАДА). Ф. 20. Оп. 1. Д. 225. Л. 42.

²⁵ АВИМАИВВС. Ф. 2. Оп. Сборная. Д. 3392. Л. 1–8.

- ²⁶ Там же. Л. 1 об.
- ²⁷ Яган Гинтер – уроженец Гданьска. Нанят на русскую службу в Голландии в 1698 г. огнестрельным мастером. В 1706 г. после смерти в Вильно полковника Ягана Гошки был назначен командиром артиллерийского полка (АВИМАИВиВС. Ф. 2. Оп. 1. Д. 32. Л. 577, 618).
- ²⁸ Там же. Оп. Сборная. Д. 3392. Л. 2.
- ²⁹ Там же.
- ³⁰ Там же.
- ³¹ Там же. Оп. ШГФ. Д. 112. Л. 14.
- ³² Там же. Оп. Сборная. Д. 3392. Л. 2.
- ³³ Там же. Оп. ШГФ. Д. 573. Л. 116.
- ³⁴ Там же. Оп. Сборная. Д. 3392. Л. 2.
- ³⁵ Там же. Л. 2 об.
- ³⁶ В.И. Де Генин, родом из Голландии, приверстан на русскую службу в Москве в 1701 г. В 1704–1708 гг. был начальником артиллерии в Шлиссельбурге; в 1712–1713 гг. строил Литейный двор и Пороховой завод в Петербурге; в 1714 г. назначен олонцем комендантом и начальником Олонечских заводов; в 1721–1722 г. проектировал и строил плотину и оружейный завод на р. Сестре, составил проекты соединения каналом рек Москвы и Волги, с июля 1722 г. назначен начальником уральских заводов (Российский государственный архив Военно-морского флота. Ф. 233. Оп. 1. Д. 246. Л. 25, 31–33, 39, 41, 346).
- ³⁷ Бакар Вахтангович – грузинский царевич, генерал-лейтенант русской службы. Около 1724 г. оставил Грузию и выехал в Россию. Здесь, приняв русское подданство, 30 ноября 1729 г. в чине генерал-лейтенанта был зачислен на службу в артиллерию и назначен начальником Артиллерийской канторы в Москве и расположенных в округе последней артиллерийских команд.
- ³⁸ АВИМАИВиВС. Ф. 2. Оп. Сборная. Д. 3392. Л. 3.
- ³⁹ Там же.
- ⁴⁰ Там же. Л. 3 об.
- ⁴¹ Отвечал за казну, продовольственное и вещевое обеспечение, а также за ведение хозяйства.
- ⁴² АВИМАИВиВС. Ф. 2. Оп. Сборная. Д. 3392. Л. 4.
- ⁴³ Сыграл важную роль в становлении и организации деятельности Московской инженерно-артиллерийской школы, образованной указом Петра I в январе 1701 г.
- ⁴⁴ АВИМАИВиВС. Ф. 2. Оп. Сборная. Д. 3392. Л. 5.
- ⁴⁵ Там же.
- ⁴⁶ Там же. Л. 5 об.
- ⁴⁷ Там же. Л. 8.
- ⁴⁸ РГАДА. Ф. 20. Оп. 1. Д. 56.
- ⁴⁹ ПСЗ. СПб., 1830. Т. 43. Ч. 1. Книга штатов. Кн. 1 (1711–1762). С. 196–197.
- ⁵⁰ Там же. Кн. 2 (1762–1796). С. 121.
- ⁵¹ ПСЗ. СПб., 1830. Т. 43. Ч. 1. Книга штатов. Кн. 2 (1762–1796). С. 2.
- ⁵² Российский государственный исторический архив (РГИА). Ф. 1086. Оп. 1. Д. 1208. Л. 5–5 об.
- ⁵³ ПСЗ. СПб., 1830. Т. 43. Ч. 1. Книга штатов. Кн. 2 (1762–1796). С. 224.
- ⁵⁴ Волков С.В. Русский офицерский корпус. М., 1993. С. 92.
- ⁵⁵ ПСЗ. СПб., 1830. Т. 43. Ч. 1. Книга штатов. Кн. 1 (1711–1762). С. 47, 247.
- ⁵⁶ Там же. С. 196–197.

Л.А. Бобров (Новосибирск)

**КАЗАХСКАЯ ТАКТИКА ВЕДЕНИЯ БОЯ
В ПЕШЕМ СТРОЮ В ПОСЛЕДНЕЙ ТРЕТИ
XVI – СЕРЕДИНЕ XIX ВЕКОВ ***

В СОВРЕМЕННОЙ научной литературе широко распространено мнение, что в основе военных побед кочевников эпохи Средневековья лежала исключительно эффективная тактика ведения боя в конном строю. Подобная постановка вопроса во многом справедлива. Великолепный конский парк обеспечивалномадам важнейшее конкурентное преимущество – мобильность, как на тактическом, так и на стратегическом уровне (на поле битвы и в ходе военной кампании соответственно). Сочетание мобильности и массового применения мощного оружия дистанционного боя (сложносоставных луков) приносилономадам победы в десятках и сотнях сражений с армиями оседло-земледельческих народов. Однако сводить военное искусство кочевников исключительно к бою в конном строю неверно. Тактика степняков была значительно более разнообразной и гибкой. Важной ее оставляющей было ведение сражения в пеших порядках. Особо подчеркнем, что речь идет не о существовании у кочевников пехоты как рода войск, а о спешивании всадников во время сражения. Судя по данным изобразительных и письменных источников, такой тактический прием в эпоху поздней Древности, раннего и развитого Средневековья практиковали хунны, сяньби, древние тюрки, енисейские кыргызы, уйгуры, кидани, монголы и другие народы Великой степи. В большинстве случаев кочевники сходили с коней, если этого требовал рельеф

* Работа выполнена при финансовой поддержке гранта Президента Российской Федерации для государственной поддержки молодых российских ученых (конкурс – МК-4281.2012.6).

местности (лес, горы, заболоченная местность и т. д.) или боевая обстановка (штурм или защита укреплений, лучной бой в обороне и т. д.)¹. Таким образом, элементы пехотной тактики были известны степным полководцам задолго до появления огнестрельного оружия, хотя конный бой и продолжал доминировать в степных сражениях на протяжении всей эпохи раннего и развитого Средневековья.

Традиционный баланс между боем в конном и пешем строю был нарушен в эпоху позднего Средневековья и раннего Нового времени в результате «Пороховой революции», прокатившейся по Евразии. Триумфальные военные успехи джунгар в последней трети XVII – первой половине XVIII вв. показали, что кочевники могут вполне успешно использовать инновационные элементы военного искусства оседло-земледельческих народов. Массовое применение ручного огнестрельного оружия (а со второй половины 20-х гг. XVIII в. и легких пушек), комбинация действий панцирной копейной конницы с отрядами пеших ружейных стрелков и копейщиков превратили джунгарскую армию в мощнейшую военную силу Центральной Азии².

Однако джунгары не были единственным народом Великой степи, адаптировавшим традиционное военное искусство кочевников к меняющимся военно-политическим реалиям Нового времени. Другим ярким примером данного процесса стала эволюция вооружения и тактики тюркских кочевников Казахстана последней трети XVI – середины XIX вв. Важнейшим элементом модернизации военного дела казахов данного периода было широкое внедрение тактики ведения боя в пеших порядках, с акцентом на массовое применение ручного огнестрельного оружия. Несмотря на наличие многочисленных профильных материалов, данная тема ни разу не становилась объектом специального исследования, основанного на комплексном анализе вещественных, изобразительных, письменных и фольклорных источников.

Процесс становления и развития новой тактики ведения боя в различных регионах Великой степи отличался значительным своеобразием. Большинство оседло-земледельческих государств (в т. ч. Россия и Китай) налагали строжайший запрет на продажуномадам огнестрельного оружия. Организовать же собственное массовое ружейное производство многим кочевым сообществам было просто не под силу. Казахские ханы смогли в полной мере

воспользоваться выгодным геополитическим положением своих обширных кочевий. Южные соседи казахов – жители оседло-земледельческих и ремесленных центров Средней Азии традиционно продавалиномадам Дашт-и Кипчак различные виды вооружения. После того как мастера Бухары, Хивы, Ташкента и других городов региона освоили производство ружей и боеприпасов, они начали активно экспортировать их в Казахскую степь. В конце XVII в. торговля «пищальями» была развернута даже в столице казахских ханов – г. Туркестане³. Со временем в казахских улусах появились собственные мастера «ружейного дела»⁴. В XVIII – первой половине XIX вв. ружейный арсенал казахов был представлен изделиями местных и среднеазиатских мастеров, причем импортные среднеазиатские ружья явно преобладали. Также применялись ружья российского, иранского, ойратского, цинского производства. Основная часть боеприпасов (пули, порох), а также ружейная амуниция изготавливалась самими казахами.

По меркам региона, казахские воины стали использовать огнестрельное оружие достаточно рано. Согласно степным преданиям, феодалы Дашт-и Кипчак применяли дальнобойные ружья уже в XV в.⁵ Письменные свидетельства об использовании кочевниками региона ружей относятся к XVI в. Впоследствии, наряду с обычными, казахские воины применяли крупнокалиберные ружья, по своему назначению занимавшие промежуточное положение между мушкетами и легкими пушками. А вот собственно артиллерия (в европейском понимании данного термина), напротив, появилась в полевых казахских войсках поздно. В джунгаро-казахских отрядах, действовавших против цинских войск в середине XVIII в., находились пушки предположительно джунгарского производства⁶. В первой половине – середине XIX в. казахи применяли легкие орудия, изготовленные среднеазиатскими мастерами. Несколько пушек, перевозившихся на верблюдах, имелось в войсках Кенесары Касымова. Легкая пушка была в его отряде и в роковом для К. Касымова сражении с киргизами в 1847 г.⁷ В середине XIX в. казахские военачальники командовали сводными казахско-кокандскими частями и подразделениями, применявшими артиллерию⁸.

Распространение огнестрельного оружия привело к значительным изменениям в традиционном комплексе вооружения дистанционного боя народов Евразии. В Западной Европе аркебузы, мушкеты, карабины и пистолеты достаточно быстро вытеснили луки и

арбалеты из широкого военного обихода. В Цинском Китае и Японии лук сохранился на вооружении конницы, в то время как пехота стала активно осваивать ручное огнестрельное оружие. В степях Центральной и Средней Азии ружье не вытеснило, а дополнило традиционный саадак. В зависимости от погодных условий и боевой обстановки воин мог попеременно пользоваться то луком, то ружьем.

Применявшиеся казахами ружья («туфак», «милтик») отличались значительной длиной (ствол мог достигать 1,4 м), массивным ложем и характерным изогнутым прикладом. Доминировали ружья с фитильным замком, который считался более надежным, чем кремневый. К правой стороне приклада крепился специальный «карман» для фитиля (рис. 1, 9).

В отличие от джунгар, уйгуров и туркмен ружейная стрельба с коня не получила у казахов сколько-нибудь широкого распространения. Практически все иностранные наблюдатели отмечали, что перед тем как открыть огонь, казахи спешивались. Обычно стрельба велась с колена (рис. 1, 3). Несколько реже стреляли из положения стоя или лежа (рис. 1, 1, 3, 8). Для повышения точности стрельбы ружья опирали на деревянные или роговые сошки, втыкавшие в землю (рис. 1, 1, 9; 5).

Казахская ружейная амуниция была представлена кожаным поясом, к которому подвешивалась специальная ружейная сумка «киса» и мешочки для пуль («окшынтай») (рис. 1, 9, 10; 5). Иногда казахские воины применяли оригинальный азиатский «бандельер», состоящий из специальных костяных и деревянных пороховых мерок, подвешенных к кожаному ремню. Последний носился не через плечо (как европейские бандельеры), а на шее (рис. 1, 9, 10; 5, 2). Для того чтобы длинные полы халата не мешали стрелку, их запихивали за пояс либо заправляли в широкие штаны-«чалбары» (рис. 1, 3, 9, 10; 5, 1).

В отличие от джунгарских правителей, сумевших в конце XVII – начале XVIII вв. наладить собственное массовое ружейное производство и снабдить «турками калмыцкими» большую часть своих воинов, казахские кочевники должны были приобретать огнестрельное оружие самостоятельно у местных или среднеазиатских мастеров, или «бухарских» купцов. Импортное вооружение стоило дорого, поэтому основными потребителями огнестрельного оружия в казахских войсках были представители знати, батыры и

состоятельные ополченцы. Тем не менее, количество воинов с «вогненным боем» постепенно росло. В конце XVI–XVII вв. число ружейных стрелков в казахских войсках обычно исчислялось сотнями, а в XVIII в. тысячами воинов. В случае необходимости они могли сводиться в отдельные ударные отряды. Так, например, в корпусе султана Джангира, состоявшего в 1643 г. из 600 воинов, не менее 300 были вооружены ружьями. В отборных отрядах Аблая в середине XVIII в. огнестрельным оружием были снабжены около половины и более воинов. После двух сражений, в ходе которых были убиты 200 казахских ополченцев, цинские солдаты захватили трофеи: 200 лошадей и 100 ружей⁹. По данным российских офицеров, ядро армии К. Касымова составляли 800 воинов, поголовно вооруженных ружьями и пистолетами¹⁰. В сражении с киргизами в 1847 г. в отряде К. Касымова было 500 ружейных стрелков, которые воспринимались как главная ударная сила его корпуса¹¹. По европейским меркам эти цифры не велики, однако в военных реалиях Средней Азии отряды из нескольких сотен или тысяч аркебузирова представляли внушительную военную силу. По степени оснащённости огнестрельным оружием в конце XVI – середине XVII вв. казахи превосходили все другие кочевые народы Центральной и Средней Азии. Позднее они уступили первенство джунгарам, но продолжали значительно превосходить по этому показателю киргизов, каракалпаков, башкир.

Распространение нового вида оружия подвигало казахских полководцев применять новые тактические схемы, позволявшие максимально эффективно использовать преимущества «огненного боя». Уже во второй половине XVII в. казахские воины стали все чаще спешиваться во время сражений и возводить полевые укрепления. Новая тактика оказалась достаточно эффективной даже в борьбе со знаменитой панцирной («куяшной») конницей ойратов, без особых проблем громившей конные ополчения крымских татар и ногайцев¹². Боевые успехи стимулировали развитие новой тактики. И уже весьма скоро степные соседи казахов стали воспринимать тюркских кочевников Дашт-и Кипчак как мастеров пешего боя. Характерна в этой связи характеристика, данная калмыцким тайшой Доржи Назаровым своим казахским противникам в 1724 г.: «...киргиз-касаки, на лошадях биться плохи, а пеши – крепки»¹³.

Рассмотрим основные тактические приемы казахов при ведении оборонительного и наступательного боя в пешеходных порядках.

Ведение боя в обороне ¹⁴

Комплексный анализ вещественных, изобразительных, письменных и фольклорных источников позволяет выделить два основных способа ведения оборонительного боя казаками в пешем строю. В первом случае казахские воины действовали, опираясь на естественный рельеф местности и взаимодействуя с конными отрядами. Во втором случае ядром оборонительных позиций являлись различные виды подвижных и стационарных полевых укреплений.

Специфика огнестрельного оружия эпохи позднего Средневековья и раннего Нового времени стимулировала развитие тактических схем ведения боя «от обороны». Массированное применение ружей и полевой артиллерии позволяло остановить вражескую атаку и создать условия для контратаки собственной конницы и пехоты, вооруженной холодным оружием. Низкая скорострельность и меткость ружейной стрельбы побуждала военачальников Евразии применять развернутые построения и принцип сменяемости шеренг. От выполнявших эти маневры солдат требовались дисциплина и высокая выучка, которая достигалась путем регулярных тренировок. Аркебузирова и мушкетерова «страховали» пикинеры и кавалерийские подразделения. Успех сражения во многом зависел от эффективности взаимодействия ружейных стрелков, пикинеров, конницы и полевой артиллерии. Классический вариант данной тактики сложился в Западной Европе XVI–XVII вв. Схожие тактические схемы применялись полководцами Японии и Китая XVI в. В конце XVII – первой половине XVIII в. ее периодически использовали джунгарские военачальники ¹⁵. А вот в Казахской степи данная тактическая схема не прижилась.

Для организации сложных маневров и перестроений отрядов мушкетерова, копейщикова и конницы требовались регулярные воинские учения, целенаправленная работа командиров по «боевому слаживанию» различных подразделений в составе армии, высокая дисциплина и специфическая военная организация. Добиться соблюдения этих условий на фоне слабеющей власти ханова, мощных центробежных тенденций и сохранения традиционной военной организации было исключительно сложно. Основным элементом коллективной боевой подготовки казахских воинов в рассматриваемый период была барымта – узаконенная традицией отгон скота и захват имущества других родов. Однако в барымте участвовали

относительно небольшие конные отряды молодых добровольцев, а ружья, как правило, не применялись. Знаменитые массовые облавные охоты, в ходе которых кочевники традиционно отработывали приемы воинского взаимодействия, в XVII–XIX вв. практически совершенно ушли в прошлое. Известное распространение получила охота с применением огнестрельного оружия (рис. 1, 8). Но велась она индивидуально или небольшими охотничьими коллективами, состоявшими, как правило, из членов одной семьи или одного рода. Таким образом, эффективного механизма обучения приемам ведения оборонительного боя в пешеходных порядках на общармейском уровне в Казахстане рассматриваемого периода не существовало. Казахские армии XVII–XIX вв., как правило, состояли из немногочисленных дружин ханских и султанских теленгитов и массового народного ополчения. Последнее формировалось из ополчений различных казахских родов. Внутри таких отрядов боевое взаимодействие находилось на достаточном уровне, но между собой они взаимодействовали слабо. Не удивительно, что в условиях отсутствия системы «боевого слаживания» на общевойсковом уровне казахские военачальники, решавшиеся на ведение больших полевых сражений, в развернутых построениях, нередко терпели поражение.

Развернутые построения пеших ружейных стрелков на открытых пространствах Дашт-и Кипчак были эффективны при наличии мощного прикрытия в виде полевой артиллерии, конницы и (или) спешенных копейщиков. Лишенные такой поддержки стрелки нередко становились жертвой стремительного натиска противника. Так, например, в ходе Аягозского сражения (1717) казахские «фузилеры» не выдержали фронтальной атаки копейной джунгарской конницы: «...приехали множество калмыков и напали на их войско вдруг и они-де, казаки, стреляли по ним из фузей и калмыки-де напали на них с копья жестоко, и они-де, не стерпя того, побежали все...»¹⁶ Тремя годами позже казахские стрелки были опрокинуты решительной атакой спешенных яицких казаков: «И сентября в 7-м числе рано учинился у них, казаков, с ними, киргисцы, бой огненной и бились с первого часу до полудни конным боем. А с полудня, усмотря они, казаки, что их много ранят, спешась с лошадей, пошли на них пехотою и их, киргисцев, на месте побили с триста человек да и в полон взяли было живьем с пятьдесят человек и тех всех покололи, и достальные киргисцы от них побежали,

за которыми они гнали до вечера...»¹⁷ Сравнивая пехотную тактику уральских и сибирских казаков и казахов Среднего жуза, генерал-майор Г.М. Броневский отмечает, что последние не могут выдержать пехотного удара наступающих в правильном строю уральцев и сибирцев: «Козаки в стычках с ними всегда стараются меткими выстрелами останавливать стремление, и потом самым стройным фронтом идут в атаку: успех удара козаков несомнителен. Преимущество сих последних над Киргизами столь велико, что они один против десяти, смело идут». Негативную характеристику оборонительной тактике казахов в полевом сражении дал А.И. Левшин (1832): «Если же принуждены бывают спешиться, то совсем не могут защищаться»¹⁸.

Намного более эффективно казахские стрелки могли обороняться, используя рельеф местности – укрывшись за скалами, укрепившись на гребнях холмов, опушке леса и т. д. (рис. 4). Во время боев в поселениях и в пригородах казахские воины применяли для защиты стены домов, заборы, стволы садовых деревьев¹⁹. Выбить их из-за этих укрытий было весьма не просто. В условиях ведения боя на пересеченной местности казахи могли действовать не в едином строю, а упомянутыми выше отдельными небольшими отрядами, собранными по родовому принципу. Внутри таких отрядов воины хорошо знали друг друга, система взаимодействия между ними была отработана в ходе барымты и военных набегов. В рамках таких небольших подразделений могли применяться и достаточно сложные перестроения стрелков. В целом преобладала одиночная прицельная (по отзывам российских офицеров, весьма точная) стрельба по готовности, но практиковался и залповый огонь, под которым иногда смешивали ряды даже регулярные части императорской линейной пехоты²⁰. Судя по данным иконографии середины XVIII в., применялась и тактика сменяющих друг друга шеренг наподобие европейского «караколе». Стрелки располагались в несколько рядов. Стрельба велась двумя первыми шеренгами: первый ряд стрелял с колена, второй в полный рост. Закончив стрельбу, воины отходили назад и перезаряжали ружья, уступая место стрелкам задних шеренг (рис. 1, 3; 2; 4). По мнению российских офицеров, в рамках таких родовых отрядов казахи действовали значительно более уверенно и эффективно, чем в развернутых построениях в составе большой армии.

Для повышения устойчивости пеших подразделений в обороне казахские полководцы активно применяли различные виды полевых укреплений. Некоторые из них («вагенбург», окопы, траншеи) имеют аналоги в военном искусстве Европы. Другие («верблюжья крепость») характерны именно для Великой степи. Рассмотрим казахские полевые укрепления и соответствующие им тактические приемы подробнее.

Вагенбург («Арбалардан жасалган камал»²¹). Чешская воинская тактика, основанная на применении «тележных крепостей» («вагенбург») из связанных между собой телег с высокими бортами, за которыми укрывались стрелки и артиллеристы, оказалась весьма эффективной в ходе европейских военных кампаний XV в. Уже в том же столетии ее переняли и эффективно применили против своих восточных противников турки-османы, после чего несколько видоизмененная тактика чешских «таборитов» начала победное шествие по Азии. На мусульманском Востоке она получила название «румской» («Дестур-и Руми»). Уже в первой половине XVI в. передвижные «вагенбурги» активно применяли воины Передней и Средней Азии²². Блестящие победы Тимурида З. Бабура в Индии этого периода были во многом связаны с умелым применением «вагенбургов». Судя по описаниям самого Бабура, его «крепости на колесах» состояли из соединенных кожаными ремнями телег. Пространство между ними закрывалось деревянными щитами, за которыми укрывались ружейные стрелки²³.

Сведения о применении «вагенбургов» в Мавераннахре и Дашт-и Кипчак относятся в основном ко второй половине XVI в. Интересно, что «гарнизон» узбекского вагенбурга в 1576 г. был укомплектован воинами-кочевниками, вооруженными огнестрельным оружием: «Они прикрепили крепкими цепями, прочными канатами огромное число телег, которые еще раньше собрали с вилайетов Дашта (Дашт-и Кипчака), Туркестана, Сабрана, Ташкента, Андижана, Касана и установили их перед боевыми рядами. В них устроилось много стрелков из ружья (туфанг), бесчисленное множество стрелков из лука.

Величественные степняки, сидящие на телегах,
Выступили, словно сто гор Альванд,
Арбы, будто сделанные из дерева кони,
На них степняки, словно дети, сидящие на конях.
На этом ристалище, казалось, шахматисты,

Сделали много слонов из дерева.
На телегах герои с ружьями в руках,
Напоминающими хобот опьяненных слонов.
Сидящие на телегах-все мстители время,
Напоминающие детей, вновь устроившиеся в колыбели»²⁴.

В отличие от Западной и Южной Азии, тактика «вагенбургов» не получила широкого распространения в Дашт-и Кипчак. Причина этого, на наш взгляд, кроется в специфике театра военных действий и особенностях технологического обеспечения самой тактической схемы. Для эффективного применения «вагенбурга» требовались массивные телеги с толстыми и высокими бортами, а так как легкие среднеазиатские двухколесные арбы не являлись адекватной заменой, то Бабуру и его преемникам приходилось специально изготавливать «боевые телеги» («лафеты») накануне сражений²⁵. Армия, снабженная тележным «вагенбургом», в условиях степного бездорожья передвигалась очень медленно, давая противнику шанс перегруппироваться или уйти из-под удара. Поломка колесной базы телег, в условиях безлесой степи, грозила длительным ремонтом с трудно прогнозируемыми последствиями. Не удивительно, что большинство военачальников, действовавших на степном театре боевых действий, предпочитали перевозить грузы и оружие (в том числе пушки) не на повозках, а на конях и верблюдах. В этих условиях современникам более эффективной представлялась тактика «живых крепостей», которая будет рассмотрена ниже.

Окопы («ор»). Применение окопов и траншей в Центрально- и Среднеазиатском регионе было ограничено особенностями театра боевых действий, спецификой вооружения и тактики ведения боя. В степи окопы как полевые укрепления в целом были не особенно эффективны. Конница противника могла легко обойти их с флангов, зайти с тыла, блокировать и атаковать окопавшихся воинов с разных сторон. Наиболее востребованы окопы и траншеи оказывались при осаде укрепленных поселений противника. Узбекские военачальники середины XVI–XIX вв. окружали вражескую крепость сетью окопов («мурджил») и траншей, которые старались подвести максимально близко к стенам цитадели вплоть до замкового рва²⁶. Если это удавалось, то существенно облегчало штурм и позволяло саперам («наккабан») вырыть подкопы под крепостные стены и башни. Однако, как показала воинская практика XVI–XVII вв.,

окопы могли достаточно эффективно применяться также и в полевых сражениях (рис. 1, 6) при условии, что битва разворачивалась на пересеченной местности или в горах²⁷. Перекрытый окопами с огнестрельной пехотой горный проход становился труднопреодолимым препятствием даже для хорошо вооруженной и многочисленной вражеской конницы. Классическим примером такой тактики стало «Джангирово побоище» (1643), также известное под именем «Орбулакская битва». Судя по описанию современников, сражение проходило в узком горном проходе («меж каменеем»). Засевшие в окопах («шанцах») триста казахских батыров остановили ружейным огнем лобовой натиск многотысячной джунгарской конницы, в то время как укрывшийся за скалами отряд султана Джангира (300 воинов) атаковал ойратов с тыла. Подошедшая к месту битвы казахско-узбекская армия Жалантоса (Ялантуша) вынудила джунгар прекратить атаки и оставить поля боя. Отдельные примеры применения окопов в полевых сражениях встречаются в военной практике казахов и в более поздний период, вплоть до середины XIX в.

Появление «окопной тактики» в арсенале воинских приемов казахов, вероятно, следует связывать с влиянием военного искусства Мавераннахра, воины которого активно применяли окопы и траншеи в ходе сражений XVI в. Несмотря на ряд побед, достигнутых благодаря умелому применению окопной тактики, она имела в казахском военном искусстве XVII–XIX вв. ограниченное применение. На рытье окопов требовалось значительное время, которого часто не хватало в ходе динамичных степных сражений. Кроме того, для качественного обустройства данного вида земляных укреплений требовался соответствующий рабочий инвентарь (лопаты, кирки и т. д.), который часто отсутствовал в легких казахских отрядах, предпочитавших действовать без больших обозов.

«Живая крепость» («Жанды камал»). Одним из самых популярных тактических приемов казахских кочевников XVIII в. при ведении оборонительного боя в пешеходных порядках был «Жылкылардан жерге жатқызылған шеңбер» («Круг из положенных на землю лошадей») и «Түйе камалы» («Верблюжья крепость»). Для организации этой «живой крепости» требовалось стреножить лошадей и верблюдов, положить их на землю, образовав огромный круг – «шеңбер» (реже применялись построения в виде овала или квадрата). Тела животных могли покрываться специальными деревянными

щитами, войлоком, тюками и т. д. При наличии фронтального, тылового или флангового прикрытия в виде скал, леса, реки вместо круга могли применяться его элементы (полукруг, полуовал, линия и т. д.). Количество лошадей и верблюдов, составляющих «живые стены», могло колебаться от нескольких десятков до нескольких тысяч голов. Так, например, джунгарская «верблюжья крепость» в сражении при Улан-Бутун состояла из 10 тысяч верблюдов. Иногда для защиты применялись тела убитых животных, поверх которых оборудовали земляной бруствер. За спинами лошадей и верблюдов укрывались ружейные стрелки и лучники.

Факты применения кочевниками «живых крепостей» многократно упомянуты российскими, цинскими и среднеазиатскими авторами XVI–XIX вв. До нашего времени дошли уникальные изображения «Жанды камал» датированные серединой XVIII в. (рис. 2; 3). Описания боя с применением «защиты из лошадей» встречаются и в казахском фольклоре. Например, в «Песне об Аблае»:

Многочисленные кунгратские мергены (стрелки. – Л. Б.),

Все они быстро и ловко

Установили на коленях фитильные ружья,

Зарядили их пулями,

Устроили защиту из коней,

Вытряхнули патронные сумки.

И вот началась пальба²⁸.

«Живая крепость» была излюбленным тактическим приемом казахских воинов, участвовавших во «внешней барымте» – набегах на иноэтнических кочевых и оседлых соседей. В ходе стремительного нападения на поселения противника казахи захватывали многочисленные трофеи, в число которых наряду с ценным имуществом входили скот и пленники. Как правило, соплеменники подвергшегося нападению народа организовывали преследование барымтачей и нередко им удавалось настичь находников. Тут-то и наступало время «Жанды камал». Обнаружив преследование со стороны превосходящих сил противника, барымтачи быстро создавали защитный круг из положенных на землю лошадей и верблюдов. Лучших коней, трофеи и пленников помещали в центр импровизированной крепости. Так, например, в 1726 г., когда 20-тысячная калмыцкая конница настигла казахских барымтачей, последние, «...видя калмыцкую превосходную силу, принуждены и на безводном месте остановиться и для защищения своего с четырех

сторон обрывать землю и, перерезав верблюдов, лошадей и рогатый скот, обкладываясь на подобие вала и от калмык отстреливались, а добычу свою, состоящую в людях и скоте, имели в середине своего стану»²⁹.

Прорвать оборону и захватить «Жанды камал» было крайне сложно. Любой, кто попытался бы атаковать казахов, должен был вначале преодолеть открытое, простреливаемое пулями и стрелами, пространство шириной около 100–200 м, затем перелезть «вал» в виде сотен убитых и живых лошадей и верблюдов и только после этого сойтись в рукопашной с хорошо вооруженными степняками. Попытаться взять штурмом свернувшийся «в клубок» отряд барымтачей – значило пойти на большие жертвы. Тем более что захваченные пленники использовались находчиками в качестве заложников³⁰. Как правило, атакующие отказывались от прямого штурма, и сражение превращалось в длительную перестрелку с применением луков и ружей. В этих условиях преимущество имели осажденные, укрытые от оружия противника телами коней и верблюдов.

Обороняться в «живой крепости» было непросто в первую очередь психологически. Рев раненых верблюдов, ржанье умирающих и бьющихся в агонии лошадей, запах испражнений и быстро разлагающихся под жарким степным солнцем трупов – все это было непростым испытанием для обороняющихся воинов. Некоторым нашим современникам такой способ ведения боя покажется варварством, но следует помнить, что в условиях реальных боевых действий XVIII–XIX вв. он был достаточно эффективен. Пули и стрелы противника вязли в телах животных и не наносили существенного вреда укрывшимся за ними стрелкам. При наличии запаса воды и боеприпасов обороняющиеся могли держать оборону в течение нескольких дней. В большинстве случаев после длительной перестрелки атакующая сторона шла на переговоры либо осажденным приходила помощь извне. В крайнем случае укрывшиеся в «Жанды камал» воины могли, бросив имущество, трофеи и пленных, прорываться из окружения с боем. В эпоху позднего Средневековья и Нового времени тактику «живых крепостей» использовали узбеки³¹, казахи, джунгары и другие народы Великой степи. В случае необходимости ею не брезговали и русские солдаты, принимавшие участие в военных кампаниях против среднеазиатских государств в середине XIX в.³²

К сильным сторонам «Жанды камал» относилась скорость ее возведения, отсутствие необходимости в дополнительных материалах, транспортировка которых могла замедлить движение отряда, а также достаточно высокая боевая эффективность в столкновении с противником, вооруженным ружьями и луками.

Однако нашлось оружие, оказавшееся весьма эффективным в борьбе с «живыми крепостями». Таким оружием стала перевозимая на верблюдах легкая полевая артиллерия. Дальность стрельбы из орудий значительно превосходила дальность ружейной стрельбы. Применяющая пушки сторона могла спокойно расстреливать «Жанды камал», находясь на безопасном расстоянии от пуль и стрел осажденных. В Узенинском сражении (1724) калмыки впервые «штурмовали из пушек» казахско-каракалпацкую «живую крепость» и вынудили барымтачей идти на срочный прорыв окружения, в ходе которого практически весь отряд находников был уничтожен³³. Данная тактика борьбы с «живыми крепостями» активно применялась калмыками и в последующих сражениях с казахами в первой половине XVIII в. Точно такой же прием был использован цинскими войсками в сражениях с отрядами уйгуров, казахов и киргизов в середине XVIII в. (рис. 3). Однако применение артиллерии не всегда гарантировало победу осаждающим. Наибольшую сложность вызывала борьба с большими «живыми крепостями», состоящими из тысяч лошадей и верблюдов. Так, например, цинская артиллерия не сумела разрушить огромную джунгарскую «верблюжью крепость» в сражении при Улан-Бутуне (1690). А в 1741 г. в ходе многодневного сражения калмыкам не удалось полностью разгромить обороняющуюся 30-тысячную армию казахов³⁴.

«Живые крепости» продолжали применяться кочевниками вплоть до XX в. Их популярность была обусловлена слабым распространением артиллерии в регионе и наличием многочисленного конского или верблюжьего парка, из которого в случае необходимости можно было быстро «возвести» «живые полевые укрепления».

Ведение боя в наступлении

Если при ведении оборонительного сражения казахи XVIII–XIX вв. спешивались относительно охотно, то атака в пешем строю применялась значительно реже. Сходить с коней степняков вынуждала все возрастающая мощь огнестрельного оружия.

В отличие от своих европейских и китайских современников, спешившиеся казахские стрелки XVIII – первой половины XIX вв. предпочитали наступать не в плотных шереножных, а в разряженных построениях, напомилавших цепи европейской пехоты конца XIX–XX вв. Движение осуществлялось перебежками, от укрытия к укрытию. Бросившись на землю, казахский воин перезаряжал ружье и совершал выстрел из положения лежа или с колена (рис. 1, 9). Ставка обычно делалась не на скорострельность, а на точность попадания. Таким образом, тактика казахских стрелков в наступлении, по европейской классификации XIX в., напоминала скорее приемы снайперов-егерей, чем традиционный развернутый строй линейной пехоты.

В ходе атаки степняки пытались охватить построения противника и нанести максимальный урон его живой силе с помощью ружейной стрельбы, не доводя сражение до рукопашной схватки. Яркое описание данной тактики дал англичанин Д. Кэстль, посетивший кочевья хана Младшего жуза Абулхаира в 1735–1737 гг.: «Оборона или нападение у казахов не являлись всенародным делом. В походах участвуют мужчины и, в первую очередь, молодежь. На войне казахи стараются окружить неприятеля и, когда нужно, спешившись, они “ползут” к нему, как при ловле животных, при этом метко стреляют. На войне молодежью обычно командуют старшины, выполняя приказы хана. Символом единства и равенства войска были знамена, привязанные к пикам или древкам». Такой прием ведения боя был максимально эффективен в столкновении с противником, придерживающимся сугубо оборонительной тактики. Неожиданная контратака конницы или пехоты противника представляла значительную угрозу для пеших казахских стрелков. Поэтому наступающих туфакандазов в сражении прикрывали спешившиеся копейщики и большие массы конницы.

Наряду с разряженным (разомкнутым) строем казахские полководцы иногда применяли и сомкнутые построения, в которых ружейные стрелки взаимодействовали с пешими копейщиками. Этот тактический прием использовался в ходе встречного боя с пехотными и кавалерийскими отрядами противника, а также при прорыве окружения. Так, например, в 1847 г. К. Касымов предлагал своим военачальникам вырваться из окружения киргизских отрядов в пешем строю, имея впереди 500 ружейных стрелков, а за ними пеших пикинеров: «...заколите лошадей и мясо заколотых

навьючим на двадцать лошадей, которые и повезут провизию. При отступлении с одной стороны у нас будет р. Чу, а на прочие три стороны мы обратим пятьсот ружей. За отборными джигитами мы пойдем с пиками в руках. Никто не сможет разбить пеших, храбро сражающихся и вооруженных пятистами ружей»³⁵. Задача стрелков заключалась в нанесении максимального урона противнику в ходе дистанционного боя. Если враг устремлялся в контратаку, то вперед выдвигались пешие копейщики (рис. 1, 4ж, 11) и перед строем стрелков завязывались кровавые схватки пикинеров. В представлении нашего современника эта картина более соответствует военному искусству Западной Европы или Японии XVI–XVII вв., однако она была не чужда и военной практике народов Центральной и Средней Азии XVII–XVIII вв. Так, например, символическая схватка казахских и джунгарских копейщиков перед строем ружейных стрелков и лучников³⁶ изображена на моренной глыбе в долине р. Чаган (Горный Алтай), датированной второй половиной XVII – серединой XVIII вв. (рис. 1, 4). Точно не известно, когда казахские военачальники стали применять спешенных копейщиков в ходе сражений. Большинство свидетельств относится к XVIII–XIX вв. Однако изображение колонны пеших пикинеров-кочевников (казахов?) на степном разделе карты Средней Азии А. Дженкинсона датируется второй половиной XVI в. (рис. 1, 7).

Из всех степных народов Центральной и Средней Азии наступательную тактику стрелков в пешем строю, действующих при поддержке пикинеров и конницы, наиболее эффективно применяли джунгарские полководцы конца XVII – середины XVIII вв. В сражении у оз. Олгой в 1688 г. огнестрельная джунгарская «пехота», наступающая под прикрытием конницы, наголову разгромила многотысячные ополчения ханов Восточной Монголии. В сражении у Дзун-Мод в 1696 г. джунгарские ружейные стрелки нанесли страшный удар по центру цинской армии. В 1715 г. в сражениях под Ямышевской крепостью русским войскам стоило немалых усилий сдерживать наступательный порыв джунгарской «пехоты». В ходе боев цинской армии с джунгарами в середине XVIII в. ойратские колонны ружейных стрелков и копейщиков доставляли большие проблемы имперскому командованию³⁷.

Что касается казахских военачальников, то они предпочитали действовать максимально осторожно и выверенно. Имея выбор – осуществить атаку в конных или пеших построениях – они, как

правило, выбирали бой верхом. Атаку в пешем строю предпочитали вести накоротке, под прикрытием крепостных стен, ружейного или пушечного огня. Во время осады Туркестана в 1864 г. казахский отряд из ста воинов совершил ночную вылазку в пешем строю, выбил противника из траншей, захватил 30 ружей и шанцевый инструмент³⁸. Спустя несколько дней 200 казахов повторили вылазку, причем пешие воины атаковали противника с саблями и навязали ему рукопашную схватку³⁹. Казахские отряды, действовавшие в составе кокандской армии, также спешивались во время сражений, причем кокандские полководцы доверяли казахам атаковать в первых рядах наступающих войск⁴⁰. Меткая стрельба казахов в пешем строю представляла значительную угрозу не только для воинов азиатских армий, но даже для российских казаков⁴¹.

Наступление под прикрытием «манталетов». В результате развития огнестрельного оружия постоянно увеличивалась прицельная дальность и скорострельность ружейной стрельбы. Особенно быстро этот процесс пошел после широкого внедрения в войсках европейских держав нарезного оружия. В этих условиях атаковать противника в конном строю было все более и более опасно. Однако и приблизиться к его построениям в условиях беглого и залпового огня из нарезных винтовок было очень сложно. В столкновениях с русскими линейными войсками и казаками мятежные казахские султаны первой половины XIX в. стали применять передвижные полевые укрепления-«манталеты», представлявшие собой двухколесные арбы, нагруженные большими связками травы, кустарника, камыша и т. д. Иногда арбы дополнительно усиливались специальными деревянными щитами. За «манталетами» укрывались спешившиеся ружейные стрелки и лучники. В ходе сражения казахские воины толкали арбы перед собой, подбираясь максимально близко к русским позициям. Пули вязли в травяных связках, не причиняя значительного вреда наступающим. В непосредственной близости от российских позиций степняки выскакивали из-за укрытий и открывали пальбу с близкой дистанции. Судя по отзывам офицеров царской армии, этот прием казахов был достаточно опасен для обороняющихся войск. Согласно сообщениям султана Садыка, «тактика манталетов» применялась К. Касымовым. Впоследствии, по рекомендации Садыка, она была перенята кокандскими военачальниками⁴².

Штурм укреплений противника. Об этой стороне военного искусства казахов сохранилось относительно мало сведений. Тем не менее, казахским военачальникам периодически приходилось осаждать и брать штурмом укрепленные пункты противника – от небольших полевых укреплений до горных крепостей. Так, например, ключевым событием Аныракайской битвы (1730) был захват джунгарского форпоста «Калмак тебе», представлявшего собой квадратную кирпичную цитадель 50 на 50 м с высотой стен более 2 м, с контрфорсами по углам⁴³. В 1747 г. 30-тысячная казахская армия осаждала и взяла штурмом «глиняную» крепость, которою обороняли аралыцы и каракалпаки. После длительного ружейного обстрела казахи ринулись врукопашную: «...со обеих сторон дрались, сперва, огненным ружьем двенадцать дней, а в тринадцатой день, по совету Исет-тархана, пошли к городу приступом пеши и тот город сломили; причем друг з другом не токмо саблями, но уже и ножами резались»⁴⁴. В первой половине XIX в. казахи не без успеха осаждали кокандские крепости и укрепленные пункты. Иногда противник предпочитал сдаться, лишь убедившись в решимости казахов начать общий штурм укреплений⁴⁵.

Для осады вражеских полевых укреплений применялись оригинальные воинские приемы. Так, например, в ходе сражения на р. Аягоз (1717) «калмыки, нарубя лесу, сделали деревянный вал и сели в осаду». Стремясь избежать больших потерь при штурме укреплений, казахские военачальники сделали свой вал, превышающий джунгарский высотой и позволявший вести стрельбу по противнику сверху вниз⁴⁶.

Выводы

Казахские номады первыми среди кочевых народов Центральной и Средней Азии стали массово применять ручное огнестрельное оружие. Распространение фитильных и, в меньшей степени, кремневых ружей в казахских войсках привело к значительным изменениям традиционной воинской тактики кочевников Дашт-и Кипчак. В частности, резко возросло значение боя в пеших порядках.

В то же время распространение пехотной тактики не привело к появлению у кочевников пехоты как отдельного и самостоятельного рода войск. Как и прежде, вся армия номадов состояла исключительно из всадников. Однако часть из них спешивалась непосредственно перед началом боя и вела его в пехотном строю.

В случае необходимости (при отступлении или преследовании противника) пешие стрелки немедленно возвращались в седла, забрасывали ружья за спину и вступали в сражение вооруженными – луками, пиками, саблями и боевыми топорами (рис. 5). Превращение всадников в «пехотинцев» и обратно происходило очень быстро. Причем иногда за время сражения, в зависимости от текущих боевых задач, воины по несколько раз спешивались или садились на коней, попеременно выполняя функции то пеших ружейных стрелков, то копейщиков-кавалеристов (рис. 1, 9, 10; 5). Сочетание мобильности и умения вести бой в пехотных порядках делали казахские войска опасным противником для их соседей в Средней Азии.

Казахские военачальники активно экспериментировали с различными типами боевых построений, применяя к местным военным реалиям и степному театру боевых действий тактические новинки оседлых народов. Некоторые из них, в силу различных причин, не прошли проверку временем и боевой практикой («вагенбург», развернутые линейные построения). Другие получили ограниченное распространение (окопная тактика, «манталеты», применение отрядов спешившихся копейщиков).

К началу XVIII в. сложились основные тактические схемы ведения пешего боя, оптимально соответствующие оружейному комплексу и военной организации казахов. К их числу можно отнести ведение оборонительного боя мобильными отрядами пеших ружейных стрелков, использующими в качестве защиты естественные складки местности, а также применение «живых крепостей» из положенных на землю коней и верблюдов. В ходе боя казахские мушкетеры предпочитали разреженный строй. Ставка делалась не на скорость, а на меткость стрельбы. При необходимости применялась шереножная стрельба залпами и «караколе». Главным партнером туфакандазов выступали конные отряды лучников и копейщиков.

Данные тактические схемы в целом соответствовали общему уровню развития военного искусства народов Центральной и Средней Азии последней трети XVI–XVIII вв. и позволяли казахам одерживать победы над своими кочевыми и оседлыми соседями. Применение казахами огнестрельного оружия и новой военной тактики стимулировало развитие военного искусства других народов Великой степи: джунгар, волжских калмыков, киргизов,

башкир, каракалпаков. Некоторые элементы казахского оружейного комплекса и тактики были заимствованы яйцкими (уральскими) казаками (стрельба с применением сошек, «живые крепости» и т. д.).

Слабость центральной власти не позволяла казахским ханам вести масштабные завоевательные войны. Заграничные походы казахских войск, как правило, превращались в военные набеги, не приводившие к присоединению новых территорий. Однако специфическая военная организация, выверенная тактика ведения боя и массовое применение огнестрельного оружия позволяли казахам долгое время достаточно успешно противостоять иноземным вторжениям.

Необходимо отметить половинчатый характер казахских военных «реформ». Внедрение в войсках ручного огнестрельного оружия и новой тактики не сопровождалось соответствующими изменениями в системе военной организации, комплектовании и обучении казахских армий. Несмотря на рост значения пешего сражения и имидж мастеров пешей схватки, казахские воины вплоть до середины XIX в. предпочитали вести бой в конном строю. Пехотная тактика разнообразила и совершенствовала военное искусство кочевников Дашт-и Кипчак, но не привела к коренному слоому многотысячелетней военной традиции. По мере развития центробежных тенденций и децентрализации Казахского ханства замедлялся процесс поступательного развития военного искусства кочевников Дашт-и Кипчак. Если в первой половине XVII в. казахи превосходили джунгар по степени оснащённости огнестрельным оружием и применяли инновационные для региона схемы ведения боя, то уже в конце того же столетия ситуация кардинально поменялась. Джунгары организовали собственное массовое производство фитильных ружей, пушек и боеприпасов, освоили новые тактические приемы. Во второй половине XVIII – первой половине XIX вв. в узбекских государствах начался процесс формирования регулярных армий, что сразу же сказалось на боеготовности среднеазиатских войск и позволило Кокандскому и Хивинскому ханству перейти к планомерной экспансии в Дашт-и Кипчак.

К числу слабых сторон военного дела казахов последней трети XVI–XVIII вв. следует отнести отсутствие специализированной систематической военной подготовки воинов и практически полное отсутствие полевой артиллерии. В условиях военного

противоборства с народами Центральной и Средней Азии эти проблемы, хотя и периодически проявлялись, но не приводили к катастрофическим последствиям. Однако столкновение казахского ополчения с регулярными войсками Российской империи со всей яркостью продемонстрировало уязвимые стороны традиционного военного искусства кочевников Дашт-и Кипчак по сравнению с «военной машиной» европейского типа.

Знакомство казахов с передовым европейским военным искусством (в его российском варианте) стимулировало дальнейшее развитие пехотной тактики номадов в первой половине XIX в. При условии наличия сильной власти войскового командира и соответствующей боевой подготовки (например, в отрядах Кенесары и Садыка) казахи могли в отдельных боевых эпизодах практически на равных противостоять регулярным линейным и казачьим отрядам. Однако в большинстве случаев ополченцам было сложно выдержать прямое огневое соприкосновение с регулярными войсками, активно использующими артиллерию и ракетные станки. В этих условиях закат традиционного военного искусства кочевников Средней Азии как самостоятельного военно-исторического феномена был неизбежен. Вхождение казахских жузов в состав Российской империи открыло новую страницу в истории казахского народа и его вооруженных сил.

Иллюстрации

Рис. 1. Изображения воинов Средней Азии XVI–XIX вв. (1–8) и реконструкций казахских ружейных стрелков и копейщика первой половины XIX в.

1, 2. Изображения ружейных стрелков на памятниках Казахстана XIX в.

3. Казахские, киргизские и уйгурские ружейные стрелки с цинской картины «Битва при Ешилькуль» (середина XVIII в.). Музей Гугун, Пекин, КНР

4. Изображение пешего казахского копейщика (ж), джунгарских и алтайских воинов (з–н) на моренной глыбе в бассейне р. Чаган (Горный Алтай), конец XVII–середина XVIII вв. (по Д.В. Черемисину)

5. Пеший ружейный стрелок и прикрывающий его копейщик. «Хамса» Навои, Бухара, 1648 г. РНБ, Санкт-Петербург

6. Стрелок, ведущий огонь из окопа. «Хамса» Навои, Бухара, 1648 г. РНБ, Санкт-Петербург

7. Колонна воинов-кочевников Средней или Центральной Азии. «Карта



Рис. 1

Московии и Тартарии» Антония Дженкинсона, 1562 г. или 1579 г. РНБ, Санкт-Петербург

8. Казахские стрелки на охоте. «Киргизская беркутовая охота», А.П. Орловский, 1811 г.

9. Казахский воин-ополченец первой половины XIX в. Реконструкция Боброва Л.А. по материалам музейных и частных собраний РФ, РК, КНР и иконографии XIX в.

На голове стрелка шапка с меховой опушкой («берик»). Полы «шапана» заправлены в широкие, украшенные вышивкой, замшевые штаны («шалбар»). Кожаные сапоги на высоком каблуке. Воин вооружен фитильным ружьем среднеазиатского производства («милтик») с длинным стволом, изящным изогнутым прикладом и погонным ремнем. К деревянному ложу прикреплены парные сошки, которые перед выстрелом стрелок воткнет в землю (это позволит повысить точность стрельбы). К кожаному поясу подвешена ружейная сумка («киса»), мешочки для пуль («окшынтай») и нож в ножнах. Поверх пояса намотан матерчатый кушак. Нашейный бандельер представляет собой ремешок с роговыми мерками для пороха. После того как воин прикрепит к курку фитиль из специального «кошелька» на прикладе ружья, насыплет порох на полку и разожжет фитиль, он сможет произвести выстрел из положения с колена или лежа.

10. Казахский стрелок из отряда султана Садыка середины XIX в. Реконструкция Боброва Л.А. по материалам музейных и частных собраний РФ, РК и иконографии XIX в.

Чтобы не мешать воину вести пеший бой, полы «шапана» заправлены в «чалбары». На голове характерная для первой половины столетия коническая стеганая шапочка с меховой опушкой. Казах вооружен трофейным капсульным ружьем с погонным ремнем, но продолжает носитьшейный бандельер, традиционный «ружейный» пояс с мешочками для пуль («окшынтай») и сумкой «киса».

11. Спешенный казахский копейщик-«батыр» конца XVIII – первой половины XIX вв. Реконструкция Боброва Л.А. по материалам музейных и частных собраний РФ, РК и иконографии XIX в.

На голове батыра знаменитая казахская воинская шапка «малакай» с налобником, широкими наушниками, назатыльником и очень высокой цилиндрической тульей, украшенной парой кисточек на шнурках. Такой головной убор не только согревает владельца, но и защищает от сабельных ударов. Поверх «шапана» воин носит стеганую шубу «купи» с осевым разрезом, зеркальный доспех из четырех железных пластин круглой формы («чар айна») и пластинчатый пояс. Подбитая верблюжьей шерстью «купи» выполняет функцию «мягкого» панциря. «Чар айна» из круглых пластин и защитный пояс в XIX в. наиболее активно применялись в Тибете, но использовались также воинами Восточного Туркестана и Казахстана. Вооружение батыра состоит из саадака и длинной, украшенной бунчуком, пики с граненым наконечником. Можно предполагать, что к седлу коня батыра (как и других казахских воинов) приторочен боевой топор «айбалта»

с месяцевидным лезвием и длинной, усиленной железными полосами, рукоятью.



Рис. 2. Фрагмент цинской картины середины XVIII в. «Битва при Ешилькуль» (фрагмент).

Казахские, киргизские и уйгурские ружейные стрелки ведут дистанционный бой, укрывшись за спинами положенных на землю коней. Стрельба ведется двумя первыми шеренгами. Первая линия ведет огонь с колена, вторая – в полный рост. Закончив стрельбу, воины отходят назад и перезаряжают ружья.

Рис. 3. Фрагмент цинской картины середины XVIII в. «Битва при Ешилькуль» (фрагмент).

Цинские мушкетеры и легкая полевая артиллерия ведут огонь по «живой крепости» («жанды камал») и укрывшимся на вершинах скал казахским стрелкам.

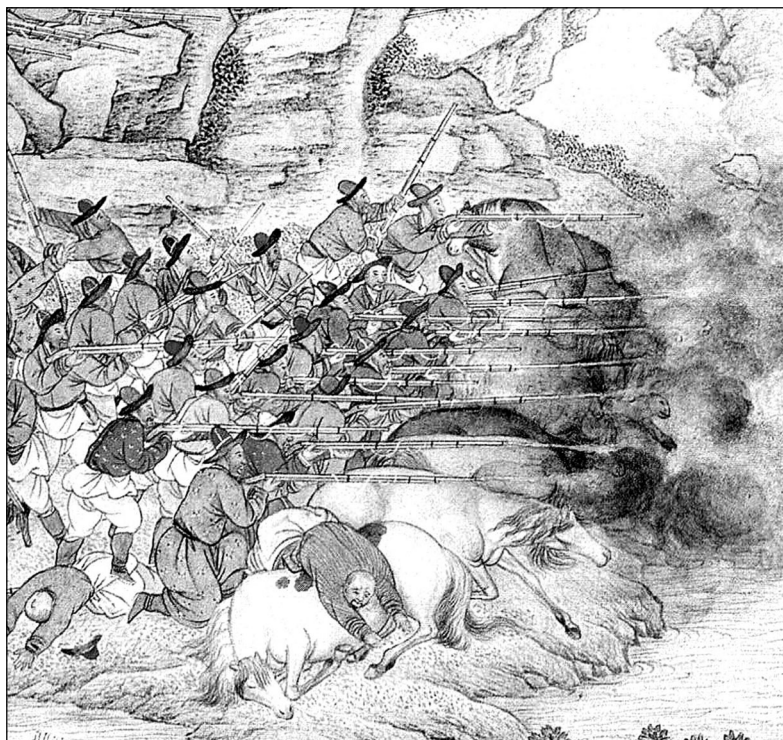

Рис. 3

Рис. 4. Фрагмент цинской картины середины XVIII в. «Битва при Ешилькуль» (фрагмент).

Казахские, киргизские и уйгурские ружейные стрелки ведут бой, закрепившись на гребнях скал.

Рис. 5. Казахский султан (слева) и батыр Младшего жуза XVIII в. Художественная научно-историческая реконструкция Боброва Л.А. по материалам музейных и частных собраний РК, РФ, изобразительным и письменным источникам.

Казахский султан. На голове знатного казаха – высокий, расшитый цветными нитями, «калпок» с широкими отогнутыми полями. Перед атакой его сменит цельнокованный сфероконический шлем с наносником и кольчатой бармицей. Полы халата, поддетого под кольчатый панцирь, заправлены в шаровары («шалбар»). Этот обычай был широко распространен среди кочевников Средней Азии и жителей Восточного Туркестана рассматриваемого периода. Данный способ ношения стал особенно актуален после того, как среди казахских воинов



Рис. 4

широкое распространение получило огнестрельное оружие. Подвернутые полы халата не мешали всаднику спешиваться и вести стрельбу из фитильного ружья с колена. Поверхность «шалбар» украшена вышивкой и аппликацией. Интересным элементом оформления кожаных сапог является высокий твердый каблук. Мода на подобные сапоги была широко распространена в казахских степях даже в XIX в.

Корпусное защитное вооружение султана состоит из кольчужной рубашки, зеркального доспеха и наручей. Кольчатый панцирь снабжен высоким стоячим воротником (для обеспечения необходимой жесткости



Рис. 5

полосы кожи протянуты сквозь кольчужные кольца). Облегчающий надевание кольчуги нагрудный разрез стянут кожаными ремешками. Широкие рукава спускаются ниже локтя. Зеркальный доспех по своей конструкции напоминает переднеазиатский «чар айна», но отличается от последнего формой железных пластин. Четыре железных диска (по одному на груди, спине и бокам) соединяются между собой парными кожаными ремнями. Для дополнительной фиксации доспеха на корпусе воина используется специальный нашейный ремень. Руки панцирника защищают створчатые наручи («голчак»). Каждый из них состоит из двух выгнутых железных пластин, прикрывающих руки от запястья до локтя. Пластины наручей соединены железными кольцами и кожаными ремешками. Внешняя сторона покрыта гравировкой. Тыльная сторона ладони покрыта специальным матерчатым сегментом, повторяющим форму рукавицы. Поверх матерчатой основы натянут кольчужный сегмент.

Вооружение султана представлено саадаком, фитильным ружьем, пикой, саблей и боевым топором. Традиционным оружием казахов было саадак, состоящий из лука в налуче и стрел в колчане. Султан использует классический сложносоставной лук «монгольского типа» с центральной веслообразной накладкой. Стрелы («ок») помещены

в украшенный тиснением кожаный колчан «курамсақ» характерной для Западной Азии 8-образной формы, но оформленный в соответствии со стилистическими вкусами кочевников Дашт-и Кипчак. За спину султан забросил фитильное ружье («мултук»), изготовленное в мастерских городов Мавераннахра. К ложу ружья прикреплены деревянные сошки с роговыми наконечниками. Стреляли из такого ружья спешившись. Чтобы повысить точность попадания, сошки распрямлялись и втыкались в землю. Стреляли обычно с колена или стоя (в последнем случае сошки такой длины не использовались). Иногда вели стрельбу лежа. Ружейные принадлежности крепятся к специальному «ружейному поясу». К кожаному ремню справа подвешена полукруглая «ружейная сумка» («киса»), слева – роговая пороховница. На длинных узких ремешках – мешочки для пуль («окшынтай»). В руках воин держит длинную пику («найза»). Железный наконечник снабжен длинным граненым пером – идеально приспособленным для пробивания кольчатого панциря противника. У втулки наконечника подвешен волосяной бунчук. На другом конце длинного деревянного древка – железный вток. На левом боку султана – сабля среднеазиатского производства («кльч»), привезенная в казахские степи из Бухары или Самарканда. Рукоять сабли выполнена в подражание иранским прототипам: Г-образная рукоять с металлическим навершием обложена костяными пластинами и снабжена изящным крестообразным перекрестьем. К седлу приторочен украшенный гравировкой боевой топор («айбалта») на длинной деревянной рукояти – краса и гордость казахского воина.

Конская сбруя выполнена киргизскими мастерами. Кожаные ремни украшены металлическими накладками и кистями (металлические подвески и пластинки нашиты поверх узких кожаных ремешков). Деревянное седло обито прорезными металлическими пластинами. Поверхность кожаного чепрака покрыта тисненым орнаментом и снабжена бляшками и прорезными металлическими накладками.

Казахский батыр из Младшего жуза. В период противостояния с Джунгарским хунтайджийством институт «батырства» получил в Казахстане мощное развитие. Хорошо подготовленные и вооруженные воины – батыры – являлись ядром вооруженных сил казахских жузов. Они участвовали в поединках, становились командирами отрядов ополчения, выполняли дипломатические миссии.

Изображенный на реконструкции батыр из Младшего жуза одет в халат с косым запахом, шаровары и сапоги на высоком каблуке. Поверх низкой шапки, сшитой из шкур («тельпек»), надеты кольчатопластинчатая миссюрка и кожаный башлык («желпен»). Последний имеет характерные для башлыков Западного Казахстана широкие лопасти, застегивающиеся на горле. «Желпен» защищает голову

воина от солнечных лучей, дождя и пыли. Поверх халата батыр носит кольчатый панцирь с длинными рукавами бухарского производства и стеганный на вате «мягкий» панцирь «чопкут» с осевым разрезом, стоячим воротником, рукавами до локтя и подолом для колен. Наплечная часть панциря усилена железными накладками.

Оружие конного воина – саадак (сложносоставной лук в налуче, украшенный тиснением 8-образный колчан со стрелами), фитильное ружье с сошками и боевой топор на длинной рукояти с месяцевидным лезвием – «айбалта». К кожаному поясу подвешена полукруглая «ружейная сумка» («киса») и вырезные мешочки для пуль («окшынтай»). Порох насыпан в специальные роговые мерки, которые попарно подвешены к кожаному шнуру на груди воина (казахское название такого азиатского варианта «бандельера» – «бир атар»). Конская сбруя выполнена киргизскими мастерами.

¹ См., например: Худяков Ю.С. К вопросу о коннице, пехоте и характере войска древних тюрков // Российская археология. № 4. 2000. С. 100–107; Горбунов В.В. Военное дело населения Алтая в III–XIV вв. Барнаул, 2003. С. 97, 98, 147–149; Миргалеев И.М. Битвы Тохтамыш-хана с Аксак Тимуром // Военное дело Золотой орды: проблемы и перспективы изучения. Казань, 2011. С. 170–182 и др.

² Бобров Л.А. Вооружение и тактика восточных и западных монголов в эпоху позднего Средневековья (XVII в.) // Историко-культурное наследие Северной Азии: Сб. науч. тр. / Под ред. А.А. Тишкина. Барнаул: Изд-во Алт. ун-та, 2001. С. 11–19; Он же. Вооружение и тактика монгольских кочевников эпохи позднего Средневековья // Para-Bellum: военно-ист. журнал. Спец. вып. СПб., 2002 а. № 13. С. 93–98; Бобров Л.А., Борисенко А.Ю., Худяков Ю.С. Взаимодействие тюркских и монгольских народов с русскими в Сибири в военном деле в позднее Средневековье и Новое время. Учебное пособие. Новосибирск: Новосиб. Гос. Ун-т, 2010. 288 с.; Бобров Л.А., Пастухов А.М. Ойратская артиллерия XVII–XVIII вв.: вопросы происхождения, конструкции и боевого применения // Вооружение и военное дело кочевников Сибири и Центральной Азии. Новосибирск, 2007. С. 170–247; Бобров Л.А., Худяков Ю.С. Вооружение и тактика кочевников Центральной Азии и Южной Сибири в эпоху позднего Средневековья и Нового времени (XV – первая половина XVIII вв.). СПб.: Факультет филологии и искусств СПбГУ, 2008. 770 с.; Бобров Л.А., Худяков Ю.С. Огнестрельное оружие в войсках Джунгарского ханства (1635–1758 гг.) // Роль номадов в формировании культурного наследия Казахстана. Алматы: Print-S, 2010. С. 204–217.

³ История Казахстана в русских источниках. Посольские материалы Российского государства (XV–XVII вв.) [Текст]. Алматы: Дайк-Пресс, 2005. Т. 1. С. 405. Во время конфликта с узбекскими ханствами казахские правители предпринимали попытки диверсифицировать источники поступления огнестрельного оружия. Так, например, в конце XVI в. казахский Тауекел-хан, готовясь к войне с Бухарой, активно добивался присылки из Москвы «огненного боя» (там же, с. 192).

- ⁴ История Казахстана в русских источниках XVI–XX вв. в 10 т. Алматы: Дайк-Пресс, 2005. Т. 2. Русские летописи и официальные материалы XVI – первой трети XVIII в. о народах Казахстана. С. 364.
- ⁵ Валиханов Ч.Ч. Собр. соч. в 5 т. Алма-Ата: Наука, 1984. Т. 1. С. 219, 386.
- ⁶ Прошлое Казахстана в источниках и материалах V–XVIII вв. М.; Алма-Ата: Наука, 1935. С. 246.
- ⁷ Султаны Кенесара и Садык. Биографические очерки султана Ахмета Кенесарина. Обработано для печати и снабжено примечаниями Е.Т. Смирновым. Ташкент, 1889. С. 22.
- ⁸ Там же. С. 35, 47, 63.
- ⁹ Прошлое Казахстана в источниках и материалах V–XVIII вв. С. 246.
- ¹⁰ Далаева Т.Т. Военные функции казахских ханов и султанов в XVIII–XIX вв.: проблемы эволюции и трансформации // Роль кочевников евразийских степей в развитии мирового военного искусства. Алматы, 2010. С. 361.
- ¹¹ Султаны Кенесара и Садык. С. 22.
- ¹² Бобров Л.А. Военное дело калмыков и его эволюция в XVII–XVIII веках // История Калмыкии с древнейших времен до наших дней. Элиста: Изд. дом «Герел», 2009. Т. 3. С. 83–103.
- ¹³ Материалы по истории каракалпаков (печатные и рукописные исторические известия о каракалпаках на русском языке) // Тр. ин-та востоковедения. М.; Л., 1935. Т. 7. С. 179.
- ¹⁴ Здесь и далее речь пойдет об обороне в условиях полевых сражений. Искусство обороны крепостей и поселений казахами будет рассмотрено в специальной работе.
- ¹⁵ Бобров Л.А., Худяков Ю.С. Вооружение и тактика кочевников Центральной Азии и Южной Сибири в эпоху позднего Средневековья и Нового времени (XV – первая половина XVIII вв.). С. 574–578, 580–589.
- ¹⁶ Казахско-русские отношения в XVI–XVIII веках (сб. документов и материалов). Алма-Ата: Изд-во Академии наук Казахской ССР, 1961. С. 22.
- ¹⁷ История Казахстана в русских источниках XVI–XX вв. Т. 2. Русские летописи и официальные материалы XVI – первой трети XVIII в. о народах Казахстана. С. 295, 296.
- ¹⁸ Левшин А.И. Описание киргиз-казачьих, или киргиз-кайсацких, орд и степей. Алматы: «Санат», 1996. 656 с.
- ¹⁹ Султаны Кенесара и Садык. С. 51.
- ²⁰ Там же.
- ²¹ Автор выражает искреннюю признательность доктору исторических наук А.К. Кушкумбаеву за уточнение казахских терминов, обозначающих различные виды полевых укреплений казахов.
- ²² Пенской В.В. Великая огнестрельная революция. М.: Яуза, Эксмо, 2010. С. 235, 236.
- ²³ Бабур-наме. Ташкент, 1993. С. 306, 310, 317, 318.
- ²⁴ Материалы по истории Средней и Центральной Азии X–XIX вв. Ташкент: Изд-во «ФАН», 1988. С. 225, 226.
- ²⁵ Причем даже при наличии мастеров, сырья и необходимого инвентаря у него ушло на это 20–25 дней (Бабур-наме, 1993, с. 307).
- ²⁶ Материалы по истории казахских ханств XV–XVIII веков (извлечения из персидских и тюркских сочинений) [Текст]. Алма-Ата: Наука (Казахская ССР), 1969. С. 264, 300, 305.

- ²⁷ Бобров Л.А., Худяков Ю.С. Вооружение и тактика кочевников Центральной Азии и Южной Сибири в эпоху позднего Средневековья и Нового времени... С. 584, рис. 224, 5.
- ²⁸ Валиханов Ч.Ч. Собр. соч. в 5 т. Алма-Ата: Наука, 1984. С. 271.
- ²⁹ Бакунин В. Описание истории калмыцкого народа // Красный архив: Исторический журнал, 1939. Т. 3 (94). С. 225, 226.
- ³⁰ Там же.
- ³¹ Материалы по истории казахских ханств XV–XVIII веков... С. 297.
- ³² Султаны Кенесара и Садык. С. 35; Приложение, с. 19, 20, 22, 35.
- ³³ Бобров Л.А. Казахско-калмыцкая битва в урочище Узени (1724 г.): предпосылки, ход, результаты // Арало-Каспийский регион в истории и культуре Евразии. Алматы; Актобе, 2011. С. 32–37.
- ³⁴ Новолетов М. Калмыки: исторический очерк. СПб., 1884. С. 27.
- ³⁵ Султаны Кенесара и Садык. С. 35.
- ³⁶ Бобров Л.А. Петроглифы бассейна реки Чаган как иконографический источник по военному искусству народов Центральной Азии и Южной Сибири второй половины XVII–XVIII в. [Текст] / Л.А. Бобров // Вестник НГУ. Сер.: История, филология. 2007. С. 266–269.
- ³⁷ Бобров Л.А. Вооружение и тактика восточных и западных монголов в эпоху позднего Средневековья (XVII в.) // Историко-культурное наследие Северной Азии: Сб. науч. тр. / Под ред. А.А. Тишкина. Барнаул: Изд-во Алт. ун-та, 2001. С. 11–19; Бобров Л.А., Худяков Ю.С. Вооружение и тактика кочевников Центральной Азии и Южной Сибири в эпоху позднего Средневековья и Нового времени...
- ³⁸ Султаны Кенесара и Садык. С. 35.
- ³⁹ Султаны Кенесара и Садык. С. 36.
- ⁴⁰ Там же. С. 37.
- ⁴¹ Там же. С. 57, 58.
- ⁴² Там же. С. 43, 56, 57; Приложение, с. 34, 36, 37.
- ⁴³ Аныракайский треугольник. Историко-географический ареал и хроника Великого сражения. Алматы: Дайк-Пресс, 2008. С. 120.
- ⁴⁴ Казахско-русские отношения в XVI–XVIII веках (сб. документов и материалов). Алма-Ата: Изд-во Академии наук Казахской ССР, 1961. С. 353, 354.
- ⁴⁵ Султаны Кенесара и Садык. С. 43, 56, 57; Приложение, с. 34, 36, 37.
- ⁴⁶ Казахско-русские отношения в XVI–XVIII веках. С. 22.

А.Ю. Борисенко (Новосибирск)

ЕВРОПЕЙСКИЕ ВОЕННЫЕ СПЕЦИАЛИСТЫ В СОСТАВЕ РОССИЙСКИХ ВОЙСК В СИБИРИ В ПЕРВОЙ ПОЛОВИНЕ XVII ВЕКА *

С ОБЫТИЯ российской истории конца XVI – начала XVII вв. – затяжные внешние войны, династические проблемы, повлекшие за собой многолетнюю смуту и ослабление центральной власти, крестьянские восстания – привели к значительной убыли свободного населения, которое можно было бы направить для несения воинской службы во вновь присоединенные земли в Сибири. Для преодоления сложившихся затруднений российские власти обратились к опыту многих европейских стран, стремясь привлечь на военную службу квалифицированных военных специалистов как непосредственно в действующую армию, так и для проведения реорганизации вооруженных сил.

Первые опыты привлечения европейцев на службу в войска Московского великого княжества относятся еще к XV–XVI вв. Подобные попытки предпринимались российскими властями в дальнейшем в начале XVII в. Для обучения воинов современным приемам ведения боя в 1607 г. был разработан воинский устав, в котором содержались статьи, которыми воины должны были руководствоваться при несении воинской службы. Для успешного противостояния войскам самозванных претендентов на царскую власть и поддерживающих их польским и литовским армиям, по инициативе видного государственного деятеля М. Скопина-Шуйского в 1609 г. были приглашены на службу военные специалисты из государств Северной и Центральной Европы, которые должны были обучить ополченцев современным приемам ведения военных

* Работа выполнена по гранту РГНФ № 10-01-00258а.

действий в едином строю, эффективно стрелять из мушкетов и противостоять атакам противника пиками, быстро возводить полевые укрепления. После многих лет опустошительной смуты страна была освобождена ополчением под руководством князя Д. Пожарского от польских войск и военных отрядов самозванных претендентов на российский престол. В это время в России сохранялось устойчивое недоверие к «латинянам» – католикам, которых подозревали в стремлении подчинить православие римскому папе. Поэтому к приглашению военных специалистов из католических стран относились настороженно. В Сибири католики, преимущественно поляки, оказывались в качестве пленных, которых из-за острой нехватки людей привлекали на воинскую службу. В то же время российские власти охотно принимали на службу выходцев из государств Западной и Северной Европы, в которых были распространены различные формы протестантизма.

Первые опыты участия выходцев из западноевропейских стран в военных действиях в Сибири относятся еще к концу XVI в. При организации похода отряда казаков под командованием атамана Ермака в Сибирь купцы Строгановы снабдили его артиллерией, огнестрельным оружием и боеприпасами, продовольствием и включили в состав отряда «немец и литвы триста человек», купленных в Москве и Ярославле из числа военнопленных Ливонской войны¹. Судя по изобразительным источникам, во время этого похода войны в европейских доспехах, одежде и боевых наголовьях, среди которых могли быть европейцы, оказавшиеся в составе казачьего отряда атамана Ермака, несли охрану его шатра, принимали участие в сражениях под Чингидой, у Бабасанского озера, на р. Тобол². В бою за городок Карачин отряд русских казаков возглавлял военный командир по имени Герман, который сумел одержать победу над войском сибирских татар³.

Во время похода на ставку хана Кучума на р. Ирмень в Приобье в 1598 г. в составе российского военного отряда под командованием воеводы А. Воейкова были русские воины, «немцы», а также служилые татары. В результате этого боя сторонники хана Кучума были «совершенно разбиты», а сам он «потерял большую часть своей семьи и все свое имущество» и бежал в Верхнее Прииртышье⁴. Вероятно, в отряде могли быть европейцы, попавшие в плен во время Ливонской войны, привлеченные на службу в Сибирь. По сведениям источников, в начале XVII в. немец К. Буш, служивший

в отряде конных казаков, дважды, в 1604 и 1611 гг., принимал участие в походах против джунгар на озеро Ямышево, где казаки добывали соль. Во время боя в 1613 г. он поразил нескольких врагов и сам был ранен, и был отмечен среди тех воинов, которые отличились – «бились явственно». Другого «немчина», И. Ганцева, командир отряда Ф. Пущин послал за помощью из ойратского окружения в Томский острог. Благодаря успешным действиям этот отряд был спасен от гибели. По мнению сослуживцев, «немцы», служившие в казачьих войсках в Сибири, в боях «крепки и верны»⁵. В 1620-х гг. немцы служили в составе конных и пеших казачьих отрядов и «иноземной роте» в Тобольске⁶. В 1633 г. в Тобольске из 522 служилых людей было «170 иноземцев – литвы, поляков черкес и немцев». В 1635 г. «литовцы и немцы» были посланы в поход против бурят⁷. Однако надо иметь в виду, что термином «литва» в источниках нередко называли белорусов, жителей Великого литовского княжества. Выходцы из стран Европы, поступая на российскую службу, нередко переходили в православие и меняли свои имена и фамилии⁸.

Наряду с сообщениями русских письменных источников важным информативным свидетельством участия европейцев в военных действиях на территории Западной Сибири в составе российских войск служат миниатюры Ремезовской летописи, иллюстрирующие события в период присоединения этого региона к Российскому государству. На рисунках воспроизведены различные эпизоды похода казачьего отряда под командованием атамана Ермака и других российских военачальников против сибирских татар и таежных угорских племен и другие события сибирской истории конца XVI – начала XVII вв. Хотя лицевой свод Ремезовской летописи был создан в конце XVII в., изображения видов оружия и защитного снаряжения русских воинов выполнены достаточно подробно, с прорисовкой многих важных деталей, что свидетельствует о том, что создатели этих миниатюр были хорошо знакомы с копьями, пищалями, шлемами и панцирями. Судя по особенностям некоторых панцирей и шлемов, на рисунках изображены воины в европейском защитном вооружении⁹. Ряд рисунков ранее были изучены и интерпретированы¹⁰. В данной работе привлечены для анализа некоторые изображения из Ремезовской летописи, опубликованные в сочинении по истории Сибири, которые ранее подробно не рассматривались¹¹. На первом рисунке изображен

эпизод встречи атамана Ермака и татарского мурзы Кутугая, взятого в плен в городке Тархан-кала¹². Российские воины, которые привели пленного к шатру Ермака, изображены в шлемах и панцирях, с копьями и пищалями. Воин, стоящий на переднем плане, изображен с щитом в руке, у него на поясе висит сабля в ножнах. На головах у трех воинов показаны шлемы со сферическим куполом и спирально свернутой передней частью. К передней части шлема прикреплен округлой шайбой обод, или козырек. К шлему крепится бармица, закрывающая шею. Воин, стоящий спереди, рядом с Кутугаем, одет в панцирь с округлыми оплечьями, короткими рукавами, разделенными вертикальными и горизонтальными полосами. Вероятно, таким образом изображено металлическое покрытие рукавов и выступающей ниже поддоспешной одежды.



Рис 1. Воины из охраны Ермака, сопровождающие татарского мурзу Кутугая (по: Миллер, 1999. Т. 1. Рис. 12)

Доспех разделен несколькими косыми, видимо металлическими, полосами. Подобные полосы изображены и на других доспехах у российских воинов на рисунках Ремезовской летописи¹³. На подоле панциря у этого воина показаны вертикальные полосы. Вдоль нижнего края подола выделены две горизонтальных полосы. Рукава панциря достигают локтя, а подол – средней части бедра воина (рис. 1).

На рисунке, передающем бой казаков с сибирскими татарами на реке Тура, некоторые воины из отряда Ермака показаны в сферических шлемах со спирально свернутой передней частью и ободом. На теле у одного из них распашной панцирь с косыми полосами на корпусе и вертикальными на подоле. У других воинов вертикальными полосами разделен



**Рис. 2. Русские воины из отряда Ермака на р. Тура
(по: Миллер, 1999. Т. 1. Рис. 13)**

только подол панциря. Ниже панциря выступает подол поддоспешной одежды (рис. 2). Воины в таких панцирях изображены на рисунках, воспроизводящих бои под Чингидой, у Бабасанского озера, на р. Тобол, за городок Карачин¹⁴. Специалистами эти доспехи определены как «европейские латы», с чем трудно не согласиться¹⁵. Примечательно, что в составе русского войска, помимо бойцов, одетых в такие доспехи, изображены воины в типичных сфероконических шлемах, малахаях и короткополых зипунах (рис. 1 и 2). Вполне вероятно, что таким образом подчеркнуто, что отряд состоял из представителей разных народов.

Вероятно, при организации похода Ермака в Сибирь купцы Строгановы не только снабдили этот отряд продовольствием, оружием и боеприпасами и включили в его состав европейских воинов из числа военнопленных, но и приобрели европейские шлемы и доспехи.

- ¹ Алексеев М.П. Сибирь в известиях западно-европейских путешественников и писателей. Иркутск: ОГИЗ, 1941. С. 49.
- ² Дергачева-Скоп Е.И., Алексеев В.Н. Ремезовская летопись. История Сибирская. Летопись сибирская краткая Кунгурская. Исследование. Текст и перевод. Тобольск: Возрождение Тобольска, 2006. Рис. 78, 180, 182, 185.
- ³ Там же. С. 157.
- ⁴ Миллер Г.Ф. История Сибири. 2-е изд., доп. М.: Вост. лит., 1999. Т. I. С. 291.
- ⁵ Резун Д.Я. Немцы на российской государственной службе в Сибири в XVII в. // Немецкий этнос в Сибири: Альманах гуманитарных исследований. Новосибирск: Гуманитарные технологии, 2002. Вып. 3. С. 75, 77.
- ⁶ Резун Д.Я. Именной и биографический словарь «немцев» в Сибири в XVII в. // Немецкий этнос в Сибири: Альманах гуманитарных исследований. Новосибирск: Гуманитарные технологии, 2000. Вып. 2. С. 68–71.
- ⁷ Алексеев М.П. Указ. соч. С. 49.
- ⁸ Резун Д.Я. Немцы на российской государственной службе в Сибири в XVII в. С. 68–77.
- ⁹ Дергачева-Скоп Е.И., Алексеев В.Н. Указ. соч. Рис. 180–182, 185.
- ¹⁰ Борисенко А.Ю., Худяков Ю.С. Европейцы на военной службе в Сибири в конце XVI – первой половине XVII века (по изобразительным источникам) // Вестник Новосиб. гос. ун-та. Серия: История, филология. 2011. Т. 10. Вып. 7: Археология и этнография. С. 293–297.
- ¹¹ Миллер Г.Ф. Указ. соч. Рис. 12, 13.
- ¹² Там же. С. 217.
- ¹³ Дергачева-Скоп Е.И., Алексеев В.Н. Указ. соч. С. 85. Рис. 78, 180.
- ¹⁴ Там же. С. 85, 157. Рис. 182, 185.
- ¹⁵ Там же. С. 85.

А.Р. Бормотова (Курск)

ЗНАЧЕНИЕ РЕГИОНАЛЬНОЙ ПЕЧАТИ В ИДЕОЛОГИЧЕСКОМ ПРОТИВОСТОЯНИИ ВОЮЮЩИХ СТОРОН В ВЕЛИКОЙ ОТЕЧЕСТВЕННОЙ ВОЙНЕ (НА МАТЕРИАЛАХ КУРСКОЙ ОБЛАСТИ) *

В ЕЛИКАЯ Отечественная война сопровождалась пропагандистской борьбой между воюющими сторонами. Особую роль в этом противостоянии играли печатные средства массовой информации (СМИ).

В силу своей специфики центральная печать не имела возможности полно и оперативно отражать на своих страницах информацию регионального характера. К тому же центральные СМИ часто не доходили до читателя в регионах. Таким образом, в суровых условиях военного времени местные газеты были зачастую единственным источником официальной информации о распоряжениях, постановлениях Советского правительства и местных партийных органов.

Организация работы печати Курской области находилась в ведении отдела пропаганды и агитации Курского обкома ВКП(б). А сами областные и районные газеты выступали печатными органами областного и районных комитетов ВКП(б) соответственно. С началом войны перед газетами области встали новые задачи. В Курске на заседаниях бюро обкома ВКП(б) заслушивались доклады о работе печатных СМИ в новых условиях, о ходе перестройки их работы на военный лад ¹.

* Настоящая работа выполнена при поддержке государственных научных контрактов № 14. 740. 1. 0208 и № 16. 740. 0282 в рамках федеральной целевой программы «Научные и научно-педагогические кадры инновационной России» на 2009–2013 гг.

Важным требованием к периодической печати в условиях военного времени оставалась оперативность подачи информации. С довоенного времени передача правительственных сообщений для публикации в областных и районных газетах осуществлялась Телеграфным агентством Советского Союза (ТАСС). Уже к октябрю 1941 г. положение крайне осложнилось, так как с началом войны количество пунктов телеграфной связи, через которые ранее передавалась информация в редакции наиболее отдаленных областных и районных газет, было сокращено до 20, и они были очень перегружены. Это приводило к тому, что материалы публиковались в областной печати с опозданием в два-три дня, а в районной прессе – даже на неделю².

Постановлением ЦК ВКП(б) «Об обеспечении бесперебойной передачи информации ТАСС газетам Советского Союза» передача информации ТАСС для областных и районных газет была переведена с телеграфной связи на радиосвязь. Передаваемые сообщения содержали утренние и вечерние сводки Совинформбюро, правительственные постановления, указы, тексты передовых статей «Правды»³.

В связи с перестройкой массовой печати области в соответствии с директивами Совнаркома СССР и ЦК ВКП(б) в Курске были закрыты две из трех областных газет («Молодая гвардия» и «Пионер»), уменьшены форматы, количество полос и периодичность районных газет.

С началом войны изменилась содержательная сторона газет, в них на первый план вышла информация о положении на фронтах. Впервые подобная информация появилась на первых полосах газет под заголовком «Сводка Главного Командования Красной Армии о положении дел на фронте»⁴. С 25 июня 1941 г. эти сводки стали именоваться сообщениями Советского информбюро. Причем первые сводки информбюро были опубликованы с пометкой: «Отныне сообщения о военных действиях будут даваться Советским Информбюро»⁵.

На газетах лежала задача информировать население о важнейших указах и постановлениях правительства и местных партийных органов. В первые месяцы войны в постановлении ЦК ВКП(б) «О работе районных газет в военное время»⁶ были даны дополнительные указания всем райкомам, обкомам, крайкомам и ЦК компартий союзных республик, а также редакторам районных газет

перестроить работу в соответствии с условиями военного времени. В постановлении были указаны категории материалов, которые обязаны были содержать в себе все районные газеты страны. Передовая статья должна была быть построена на фактах и примерах из местной действительности, ее размер не должен был превышать 70–80 строк.

В разделе помощи фронту рекомендовалось печатать статьи, заметки, письма стахановцев, руководителей предприятий и колхозов района о перестройке работы на военный лад. Эти материалы должны были мобилизовать массы на борьбу за перевыполнение плана, производительность труда и т. п. Каждая районная газета, безусловно, должна была содержать сообщения с фронтов Великой Отечественной войны. В постановлении ЦК ВКП(б) было четко оговорено, что, кроме очередного сообщения Советского Информбюро, газета должна была давать один раз в неделю обзор военных действий на фронтах, рассылавшийся Телеграфным агентством Советского Союза, общий объем – 80–100 строк. В каждом номере редакции обязаны были освещать один эпизод борьбы Красной армии против врага (публикация объемом 40–50 строк). Газеты должны были систематически рассказывать читателям о подвигах их земляков. Один раз в неделю требовалось печатать международный обзор, рассылавшийся ТАСС. Размер подобных сообщений не должен был превышать 80–100 строк⁷.

Задачи разъяснения справедливого, освободительного характера Великой Отечественной войны ставились перед районными газетами не только в первые недели войны. По прошествии времени, например в 1942 г., они не теряли своей актуальности. Газеты должны были способствовать подготовке населения к противовоздушной и противохимической обороне. Помимо этого, местная пресса должна была «помогать районной партийной организации мобилизовать трудящиеся массы на помощь фронту, на решение важнейших хозяйственно-политических задач, имеющих большое военно-оборонное значение»⁸. Не забывали и о сельском хозяйстве, так как большие урожаи были жизненно необходимы стране (и для помощи Красной армии, и для поддержки тыла). Газеты подробно освещали на своих страницах ход посевной, уборочной кампаний, других сельскохозяйственных работ.

Не все редакции сумели быстро и оперативно перестроить свою работу на военный лад. Например, районная газета «Борисовская

коммуна» мало публиковала местный материал, отражавший патриотический подъем населения, допускались грамматические, синтаксические ошибки и неточности в передаче сообщений «От Советского Информбюро» (за 21 и 23 июля 1941 г.)⁹. Подобные недостатки райкомы выявляли не только в первые месяцы войны, но и почти спустя год после ее начала¹⁰.

Особое значение приобрела политико-массовая работа среди населения оккупированных районов, она должна была противостоять широкой пропагандистской деятельности оккупантов, насаждавших «новый порядок». Важность и неотложность пропагандистской работы в тылу врага вызывались и тем, что имевшаяся до войны система информирования сейчас была нарушена. Отсутствие достоверных сведений в обстановке временных успехов вражеских войск порождало настроения растерянности. В организации идейно-политической работы среди советских граждан на оккупированной территории советская пропаганда исходила из того, что советский народ ведет справедливую, отечественную войну, защищает свою Родину.

С началом оккупации Курской области немецкие «новые» власти всячески противостояли распространению на захваченной территории советской центральной прессы, однако она все же поступала в область. Продолжала издаваться и «Курская правда». Газету некоторое время печатали в Старом Осколе, а затем – в Ельце Орловской области. Самолеты доставляли ее партизанам. При помощи партизан газета попадала к населению оккупированных районов¹¹.

Основной тематикой стала необходимость активной борьбы с оккупантами, создания партизанских отрядов. В газете публиковались важнейшие постановления партии и правительства. В статьях «Курской правды» были также сведения о расправах и убийствах, которые совершали немецкие оккупанты на территории области. В газете публиковалась информация о положении дел на фронте. В статье о докладе И. Сталина на торжественном заседании, приуроченном к 25 годовщине Октябрьской революции, поднимался вопрос о перспективах открытия второго фронта¹². В тот период исполняющим обязанности редактора был Г.Г. Вельш¹³.

Характерной чертой политико-партийной пропаганды среди населения Курской области было четкое изложение целей и задач борьбы с оккупационным режимом. Усилия печатной пропаганды

были направлены на мобилизацию населения на борьбу с оккупантами. Газета помогала разобраться в сложившейся обстановке, так как, особенно в первые месяцы оккупации, среди населения области было определенное замешательство. Во многом оно обуславливалось и тем, что оккупационные власти старались всячески изолировать людей от сведений о состоянии дел на фронте, о положении на неоккупированных территориях. С подробным информированием населения разных оккупированных территорий о состоянии дел на каждом из фронтов центральная печать справиться не могла в силу специфики каждого района, находившегося во власти немецких войск. Материалы центральной прессы носили общеполитический характер. Армейские газеты также не могли оперативно и в полной мере отражать события, происходившие за линией фронта, вести дифференцированную пропаганду среди различных групп населения. Пропагандистские брошюры в силу своей специфики тоже не всегда оперативно отображали смену обстановки, так как между их изданием и доставкой на территорию Курской области иногда проходило довольно много времени. Это приводило к тому, что отдельные сведения теряли свою актуальность и оперативность. Листовки и средства наглядной агитации, издававшиеся партийными органами (например, плакаты) и содержавшие призывы к борьбе с оккупантами, зачастую не были датированы, и, следовательно, партизанам и жителям Курской области трудно было составить правильное представление о действительном положении дел на фронте.

30 июля 1941 г. приказом Народного комиссариата обороны СССР «О газетах для населения оккупированных советских областей» при политических управлениях фронтов создавались специальные газеты. Несмотря на то, что региональные политорганы были достаточно хорошо подготовлены к изданию подобных газет в условиях войны (они имели походные типографии, штаты журналистов и запасы бумаги), на первых порах они встретились с трудностями в доставке¹⁴.

В сентябре 1941 г. решением Главного политического управления РККА издание газет для советского населения оккупированных территорий было передано в ведение соответствующих ЦК компартий, обкомов и крайкомов. На основании постановления бюро Курского обкома ВКП(б) от 31 марта 1942 г. было начато издание выходивших 4 раза в месяц специальных выпусков газеты

«Курская правда», тираж которых составлял 4000 экз.¹⁵ В период с 5 апреля 1942 г. по январь 1943 г. было выпущено 20 спецвыпусков газеты «Курская правда» общим тиражом 40–50 тысяч экземпляров. Для их публикации в месяц расходовалось до 2 тонн бумаги¹⁶.

В специальных выпусках «Курской правды» сообщалось о героизме обычных граждан, в т. ч. курских рабочих, в сложное военное время. Газета содержала рубрики «Обзор иностранных телеграмм», «Мужество», подборку материалов из сводок Совинформбюро, краткую информацию о важнейших событиях из жизни страны и области. Значительная часть статей посвящалась героическому подвигу партизанских формирований, описанию подвигов в вооруженной борьбе с врагом.

С июля 1942 г. вследствие оккупации почти всей территории Курской области издание листовок и специальных выпусков «Курской правды» было прекращено. Сказалось и отсутствие материально-технической базы для их издания¹⁷.

Содержание немецкой пропаганды на оккупированных территориях определялось нацистско-фашистской идеологией, основным



Рис. 1. Передовица оккупационной газеты «Новая жизнь»

постулатом которой была идея расового превосходства. Ключевые тезисы идеологической обработки населения были разработаны еще до начала боевых действий против Советского Союза. На протяжении второй половины 1941 г. вносились лишь незначительные коррективы в эти положения.

На территории Курской области оккупанты наладили выпуск нескольких периодических печатных изданий: «Новый путь», «Курские известия», приложения к газете «Новый путь» (выходящего один раз в две недели) – «Посев и жатва». В районах области издавались газеты «Рыльский новый путь» (Рыльский район, г. Рыльск), «Восход» (Белгородский район, г. Белгород), «Дмитровская газета» (Дмитровский район, г. Дмитровск), «Новая жизнь» (орган Старооскольского районного управления и городской управы, рис. 1). В Волоконовке выходила в свет газета «Голос народа» – орган бургомистерства Локотского национального округа, объединившего 3 района Курской области (Михайловский, Дмитровский и Дмитриевский¹⁸). Номера этих газет сохранились в Государственных архивах Курской и Белгородской областей, а также в архиве Управления ФСБ РФ по Курской области (см. табл. 1).

Табл. 1

**Перечень оккупационных газет,
выпускавшихся на территории Курской области¹⁹**

Название печатного органа	Годы выпуска	Место издания
«Восход» (ежедневная газета для русских)	1941–1942	Белгород
«Курские известия» (еженедельная газета местного самоуправления)	сентябрь 1942 – 24 января 1943 г.	Курск
«Новый путь» (газета для населения освобожденных областей)	1942	Льгов, с 30 мая 1942 г. издавалась в Курске
«Посев и жатва» (выходившее 1 раз в две недели приложение к газете «Новый путь»)	1942	Курск

Название печатного органа	Годы выпуска	Место издания
«Рыльский новый путь»	1941–1943	Рыльск
«Дмитровская газета»	1942–1943	Дмитровск
«Новая жизнь» (орган Старооскольского районного управления и городской управы)	1942–1943	Старый Оскол
«Голос народа» (орган бургомистра Локотского национального округа, в который входили Михайловский, Дмитровский и Дмитриевский районы Курской области)	1942–1943	п. Волоконовка

Все публиковавшиеся статьи и материалы в полной мере отражали основные постулаты нацистской пропаганды. К примеру, важнейшая функция периодических изданий, информационная, в оккупационной прессе несла особую смысловую нагрузку: освещались только те события, которые показывали в выгодном свете немецкую армию и новую администрацию. Иные факты, противоположного содержания, замалчивались или искажались. На страницах газет отводилось место антисемитской пропаганде: публиковались карикатуры, анекдоты, а также заметки и статьи, посвященные еврейскому вопросу.

Официальные сообщения германского верховного командования, агитационные статьи для передовиц оккупационных газет поступали в редакции в виде уже подготовленных к печати текстов – бюллетеней – от берлинского пресс-бюро OAD (Ostraum-Artikeldienst) (рис. 2). Материалы бюллетеня широко использовались в газетах, заполняя их почти целиком. Редактором бюллетеня был Вильм Штейн, бывший пресс-атташе посольства Германии в Москве²⁰. Заголовки агитационных статей-заготовок были в духе красноречия немецкой пропаганды и соответствовали ключевым ее направлениям: «Почему я буду бороться с большевизмом?»²¹, «Почему Германия сражается и отчего она побеждает?»²², «Новый земельный порядок – дар крестьянству»²³,

«Германия, какой я ее увидел»²⁴. Берлинское пресс-бюро направляло материалы для оккупационной печати в период 1942–1943 гг.

Из номера в номер на первых полосах газеты «Новый путь» помещались сообщения германского верховного командования с восточного фронта, в которых преобладали победоносные настроения. Иногда такие сообщения для пущей убедительности сопровождались фотографиями с характерными комментариями. Наряду с этим, на первой полосе еженедельно публиковались военно-политические обзоры, в которых «разъяснялся» ход основных событий на международной арене, в грубой форме осуждались действия стран-союзников СССР, высмеивались главы этих государств. Оккупанты всячески старались настроить население против них, сообщая, без каких бы то ни было ссылок на источник информации, например, о том, что при тяжелейшем положении советского транспорта в условиях войны на фабриках Великобритании и США находятся тысячи первоклассных грузовиков, но союзники не поставляют их в Советский Союз²⁵.

Четырехполосная оккупационная газета «Курские известия», безусловно, была главным рупором немецкой пропаганды (рис. 3). На страницах издания печатались постановления и приказы Курской



Рис. 2. Бюллетень берлинского пресс-бюро OAD (Ostraum-Artikeldienst)



Рис. 3. Передовица оккупационной газеты «Курские известия»



Рис. 4. Передовица оккупационной газеты «Рыльский новый путь»

городской управы²⁶. Значительную часть общего объема публикаций газеты составлял местный материал, способствовавший агитации за новую, немецкую власть – с положительных позиций освещались нововведения фашистов на оккупированной территории. Подобного рода заметки регулярно появлялись в рубрике «Зарисовки по Курску»²⁷. Безусловно, вся информация подавалась с позиций пропаганды «нового порядка».

Преимущественно на четырех полосах выходила в свет и другая оккупационная газета – «Рыльский новый путь» (рис. 4). Как многие пропагандистские печатные издания захваченных территорий, она изобиловала цитатами из речей Гитлера.

Затянувшееся открытие второго фронта фашистская пропаганда умело толковала в своих целях. В качестве весьма характерного примера такой агитации может послужить статья, опубликованная в газете «Рыльский новый путь» под заголовком: «Почему не может возникнуть второй фронт? Черчилль и Рузвельт дурачат Сталина»²⁸.

Как видим, оккупационные газеты обладали рядом характерных особенностей, которые были обусловлены ключевыми направлениями немецкой пропаганды на захваченных территориях. Основными особенностями пропаганды в оккупационной печати были агитация против большевиков и стремление вбить клин в и без того сложные взаимоотношения с союзниками СССР. Структура всех оккупационных газет Курской области была организована достаточно однотипно: на первых полосах помещались международные материалы, сообщения о преимущественно вымышленных успехах немецкой армии. Информация местного характера, районные новости располагались на последних страницах газет.

Исходя из проведенного анализа оккупационной печати, можно сделать вывод, что германское командование отдавало приоритет пропагандистским функциям печати перед информационными. В ней содержалась такая интерпретация событий прошлого и настоящего, которая работала на внедрение идей фашистской идеологии и «доказывала» военное превосходство войск вермахта над Красной армией.

Великая Отечественная война во многом явилась и войной идеологий, что нашло отражение в печатной пропаганде, как советской, так и немецкой. Цели и задачи печатной пропаганды и агитации противоборствующих сторон представлены в табл. 2.

Цели и задачи печатной пропаганды в идеологическом противостоянии периода Великой Отечественной войны

Цели печатной советской пропаганды	Цели немецкой печатной пропаганды
<p>Систематически разъяснять населению оккупированных областей замыслы Гитлера против советского народа;</p> <p>учить население оккупированных областей методам и тактике партизанской войны (уничтожение коммуникаций врага, деморализация его армии);</p> <p>призывать население оккупированных областей к разжиганию партизанской войны, систематически освещая рост партизанского движения и действия партизанских отрядов в тылу врага;</p> <p>разъяснять освободительный характер войны советского народа против германского фашизма;</p> <p>сообщать о поражениях, наносимых немцам Красной армией, используя для этого сводки Совинформбюро и материалы штаба фронта;</p> <p>систематически освещать положение и настроения в армии и тылу врага; разъяснять международную обстановку.</p>	<p>Подорвать у граждан СССР доверие к руководителям советского государства и ВКП(б); представлять населению занятых территорий войну как освободительную миссию Германии, борющейся против большевизма. Средства печатной пропаганды оккупантов внушали, что Гитлер-освободитель защитит советских граждан от варварства Сталина и его соратников в отношении своего народа;</p> <p>утверждать, что войну спровоцировали большевики;</p> <p>изображать войну как борьбу Германии против англо-американского жидо-империализма и большевизма с целью установления «нового порядка» в Европе.</p>

Широкомасштабное применение немецко-фашистскими захватчиками печатной пропаганды практически стало своеобразной информационно-интервенцией, которой нацисты хотели закрепить интервенцию военную. Однако германские оккупационные

службы столкнулись с активным противодействием советского Сопротивления.

Идеологическим противовесом в пропагандистской борьбе выступала подпольная и партизанская печать. В Курской области газеты стремились своевременно информировать читателей о событиях на фронтах войны, вселять в них патриотизм и веру в победу. В то же время этот вид массовой печати представлялся как своеобразный коллективный организатор населения на борьбу с оккупантами. Подпольные и партизанские издания области разоблачали сущность фашизма и «нового порядка», установленного оккупационными властями, обращались к предателям с призывами одуматься, убеждали население саботировать все хозяйственные и политические мероприятия оккупантов, срывать их попытки вербовать «добровольцев» в немецкую армию и на работы в Германию, агитировали граждан вступать в партизанские отряды и многое другое.

По мере освобождения районов области от оккупации, в них возобновлялся выпуск районных газет. Динамика данного процесса была такова: по состоянию на июнь 1943 г. в области выходило 32 районные газеты общим тиражом 70 000 экземпляров²⁹. Уже к 10 августа 1943 г. в области издавалось 49 газет общим тиражом от 1000 до 2000³⁰. В октябре 1943 г. из 66 районных газет, имевшихся до оккупации, возобновлен выпуск 63. В трех районах (Верхнелюбавском, Дмитровском и Глазуновском) районные газеты не выходили из-за отсутствия типографий³¹. Как видим, восстановление печати области шло быстрыми темпами.

Возрождение печати области было связано с большими трудностями. Не хватало полиграфического оборудования, продолжались перебои с газетной бумагой. Чтобы довести до населения оперативную информацию о событиях на фронтах, международной обстановке, создавались газетные витрины, они позволяли дать широкий доступ к центральной и местной советской прессе. Газетные витрины устанавливались во всех районах области. В 1943 г. для 135 витрин газеты «Правда» требовалось 270 газет; для 21 витрины «Известий» – 42; для 2226 витрин «Курской правды» – 4452 газеты. Для 3466 витрин районных газет было необходимо 6932 экземпляра. Всего по Курской области потребность в газетных витринах составляла 5848 штук, для этих целей было необходимо 11 156 экземпляров газет (см. табл. 3).

Сведения о газетных витринах по Курской области (1943)³²

Наименование газеты	Кол-во витрин	Необходимое кол-во экземпляров газеты
«Правда»	135	270
«Известия»	21	42
«Курская правда»	2226	4452
Районные газеты	3466	6392
Всего потребность по Курской области	5848	11 156

В условиях продолжавшейся войны не всегда имелась возможность полностью удовлетворить потребность в газетных витринах. По состоянию на сентябрь 1943 г. фактически функционировало 986 газетных витрин³³.

Партийные структуры, сознавая всю важность периодической печати не только как средства массовой информации, но и как главного оружия пропаганды, придавали огромное значение быстрейшему восстановлению советских периодических изданий именно на вновь освобожденных от оккупации территориях.

Подводя итог³⁴, отметим, что основной упор для противостояния фашистской пропаганде, ее методу «большой лжи» делался на доведение до населения информации о положении дел на фронтах Великой Отечественной войны. Однако для полноценного отражения атак фашистской пропагандистской машины советской печати необходимо было не только оперативно освещать ход боевых действий, но и развенчивать мифы немецкой агитации путем публикации сведений о международном положении Советского Союза. Цель советской пропаганды среди населения оккупированных врагом областей заключалась в том, чтобы постоянно разоблачать лживость вражеской пропаганды, разъяснять смысл тех или иных задач партизанской борьбы, укреплять веру в победу Красной армии, вовлекать в борьбу с захватчиками. Партизанские и подпольные газеты и листовки в условиях оккупации и острой нехватки центральных советских изданий играли важнейшую роль в пропаганде среди населения захваченных территорий. В ходе освобождения территории Курской области от захватчиков, наряду с восстановлением разрушенного врагом народного хозяйства, встала

задача развертывания агитационной работы в новых условиях. Необходимо было нейтрализовать действие фашистской пропаганды, восстановить Советскую власть. Для этих целей была организована систематическая доставка центральных газет и журналов, налаживалось издание местных газет. Материалы областной и районных газет мобилизовывали население на оказание помощи фронту. В целом, в тяжелейших условиях военного времени, при нехватке материальных средств, газеты Курской области смогли стать серьезным противовесом вражеской пропаганде, что, в конечном итоге, позволило периодической печати как средству массовой информации внести свой весомый вклад в дело приближения Великой Победы.

¹ ГАОПИКО. Ф. 1. Оп. 1. Д. 2681. Л. 8.

² РГАСПИ. Ф. 17. Оп. 125. Д. 60. Л. 88.

³ Там же. Л. 90.

⁴ Курская правда. 1941. 24 июня.

⁵ Там же. 25 июня.

⁶ РГАСПИ. Ф. 17. Оп. 125. Д. 60. Л. 97–100.

⁷ Там же. Л. 100.

⁸ ЦДНИБО. Ф. 21. Оп. 1. Д. 146. Л. 87 об.

⁹ Там же. Ф. 7. Оп. 1. Д. 155. Л. 201.

¹⁰ Там же. Л. 88.

¹¹ Грива Т.А. Курская правда – областная общественно-политическая газета. Из истории газеты // Краеведческий словарь-справочник. Курск, 1997. С. 195.

¹² Курская правда. 1942. 8 ноября.

¹³ ГАКО. Ф. Р-185. Оп. 1. Д. 7. Л. 5.

¹⁴ Политическая работа партии среди населения оккупированных советских территорий (1941–1945 гг.). М., 1971. С. 187.

¹⁵ Курская область в период Великой Отечественной войны Советского Союза 1941–1945 гг. Сборник документов и материалов. Т. 1. Курск, 1960. С. 388.

¹⁶ ГАОПИКО. Ф. П-1. Оп. 1. Д. 2872. Л. 10.

¹⁷ Курская область в период Великой Отечественной войны Советского Союза 1941–1945 гг. С. 256.

¹⁸ РГАСПИ. Ф. 17. Оп. 125. Д. 136. Л. 47.

¹⁹ Составлено автором по: АУФСБ РФ КО. Ф. 4-го отдела УНКВД. Д. 228. Л. 20.

²⁰ РГАСПИ. Ф. 17. Оп. 125. Д. 178. Л. 1–3.

²¹ Там же. Л. 6.

²² Там же. Л. 16.

²³ Там же. Л. 23.

²⁴ Там же. Л. 128.

²⁵ Новый путь. 1942. № 75.

²⁶ Курские известия. 1943. 24 января.

²⁷ Там же. 1942. 29 ноября.

²⁸ Рыльский новый путь. 1942. 2 декабря.

²⁹ ГАОПИКО. Ф. П-1. Оп. 1. Д. 3039. Л. 3.

³⁰ Там же. Д. 3059. Л. 2.

³¹ Там же. Д. 2955. Л. 62

³² Извлечено из: ГАОПИКО. Ф. П-1, Оп. 1. Д. 3060. Л. 35–35 об.

³³ ГАКО. Ф. Р-3322. Оп. 22. Д. 23. Л. 20–20 об.

Н.Ю. Бринюк (Санкт-Петербург)

СРЫВ ПЛАНОВ КОМАНДОВАНИЯ КРАСНОЙ АРМИИ ПО УНИЧТОЖЕНИЮ 1-ГО ВОЛЖСКОГО АРМЕЙСКОГО КОРПУСА В МАЕ 1919 ГОДА

ПЕРВЫЙ Волжский армейский корпус генерал-майора Владимира Оскаровича Капшеля был сформирован в составе колчаковской армии весной 1919 г. на основе добровольческих соединений, воевавших против большевиков под его командованием в 1918 г. Корпус создавался В.О. Капшелем как стратегический резерв Ставки Верховного главнокомандующего адмирала А.В. Колчака. По замыслу командования и определению начальника штаба Ставки генерал-майора Д.А. Лебедева, ему придавалось «значение ударного, который по указанию верховного главнокомандующего последовательно бьет на различных направлениях»¹. Корпус развертывался в составе трех стрелковых дивизий трехполкового состава, отдельной кавалерийской бригады, отдельной гаубичной батареи, кадровой бригады и вспомогательных подразделений.

Волжский корпус простоял в тылу около четырех месяцев. За это время были произведены укомплектования личным составом из числа мобилизованных в Сибири крестьян и пленных красноармейцев. Численность солдат, попавших в ряды корпуса помимо, а зачастую и вопреки своей воле, стала по отношению к добровольческому контингенту подавляющей. Эти пополнения резко понизили боевые качества известных своей стойкостью небольших добровольческих соединений В.О. Капшеля, прежде застрахованных «от какого-либо разложения агитацией врага»².

Сразу после Пасхи, которая в 1919 г. приходилась на 19 апреля, корпус начал погрузку в эшелоны для отправки на фронт. Экстренный

вызов был обусловлен ухудшением ситуации на театре войны. К концу апреля Западная армия генерала М.В. Ханжина добилась высших успехов в наступлении от Урала к Волге. Однако из-за плохого продвижения колчаковских войск остановилось; прервались сообщения с тылом, резко ухудшилось снабжение. Армии А.В. Колчака растянулись на обширном фронте, не имея значительных резервов. В весенних боях были понесены высокие потери, утомление войск достигло критического уровня. Участники большевистского подполья активно и деятельно вели свою агитацию в частях, как на фронте, так и в тылу, и она успешно действовала на умы мобилизованных солдат: «...слишком были заманчивы обещания большевиков»³.

В то время как в армии А.В. Колчака обнаруживались первые признаки деморализации, Красная армия, напротив, оправлялась от поражений марта – апреля 1919 г. и с целью контрнаступления готовила мощный ударный кулак, формируя из нескольких армий Восточного фронта Южную группу под командованием известного советского военачальника М.В. Фрунзе. Информация о сосредоточении советских войск⁴ в районе Бузулука заставила колчаковское командование спешно выдвинуть на фронт стратегический резерв – 1-й Волжский армейский корпус генерал-майора В.О. Каппеля.

Нельзя не отметить, что информация о прибытии на фронт 1-го Волжского корпуса, возглавляемого прославленным в боевых действиях на Восточном фронте в 1918 г. военачальником белых, вызывала обеспокоенность советского командования и, в частности, командующего Южной группой М.В. Фрунзе, который счел необходимым поставить в известность о своих сомнениях командующего Восточным фронтом С.С. Каменева. 28 апреля, в разговоре с ним, М.В. Фрунзе сообщал: «Имею сведения о направлении от Бугуруслана частей корпуса Каппеля на смену частям 3-го корпуса. Помня вашу оценку Каппеля, я слегка обеспокоен этим обстоятельством и хотел бы слышать ваше мнение относительно дальнейших возможных операций и получить ваше указание», на что получил ответ командвоста, что В.О. Каппель «был силен, когда командовал чехами; его сильная сторона – маневры очень быстрой перегруппировкой; теперь, когда у него чехов нет, он не опасен; будет очень неприятно, если он обнаружится на направлении Сергиевск, Бугульма; если же сменит части 3-го корпуса, то много неприятности

не сделает»⁵. Таким образом, давая невысокую оценку боевым качествам войск колчаковской армии, советские военачальники не могли не признавать полководческий талант командующего 1-м Волжским армейским корпусом. Этим усиливалось неизменное намерение советского командования окружить и уничтожить корпус В.О. Каппеля, попытки осуществить которое неоднократно без успеха предпринимались Красной армией в 1919 г. Командующий 5-й Красной армией М.Н. Тухачевский высказался наиболее прямо: «Если корпус генерала Каппеля и наводит ужас одним своим именем, то тем более его надо уничтожить, а не оттеснить»⁶.

28-го апреля началось наступление Южной группы красных. Ударив в направлении от Бузулука на Бугуруслан, советские войска разбили 3-й Уральский корпус Западной армии, нанесли большие потери соседним 2-му Уфимскому и 6-му Уральскому корпусам, заставив их отступить к северу. Незначительное, как казалось сначала, поражение белых усугубилось изменой в рядах войск 6-го Уральского корпуса. «Малозначительное и организованное отступление белых сменилось их буквальным бегством на обширном участке...»⁷ Угрожающая обстановка на фронте заставила 2 мая Верховного главнокомандующего адмирала А.В. Колчака создать в составе Западной армии две ударные группы войск: Северную, под командованием генерал-майора С.Н. Войцеховского (2-й Уфимский и 3-й Уральский корпуса) и Среднюю, В.О. Каппеля (1-й Волжский и 6-й Уральский корпуса). Целью для этих соединений ставились окружение и уничтожение Южной группы красных, опасность которой уже ясно осознавалась командованием.

Районом сосредоточения 1-го Волжского корпуса назначался Белебей, откуда должен был последовать удар корпуса на Бузулук – базу скопления Южной группы красных. Однако сосредоточения 1-го Волжского корпуса не произошло. Подразделения прибывали на фронт поочередно. Первой достигла фронта 3-я Симбирская стрелковая дивизия, разгружавшаяся на ст. Белебей – Аксаково с 5 по 9 мая. С 12 по 15 мая к ст. Аксеново подходили эшелоны с войсками 13-й Казанской стр. дивизии. Части 1-й Самарской стр. дивизии и Волжской кавалерийской бригады прибыли с 18 по 21 мая на станции Раевка и Уфа⁸. «На деле это означало, что стратегический резерв Верховного главнокомандования будет использован для “затыкания дыр” на фронте одной Западной армии»⁹.



Схема 1. Боевые действия в районе Белебея 11–17 мая 1919 г. (Из кн.: Болтин Е.А. Контрнаступление Южной группы Восточного фронта и разгром Колчака (1919 г.). М.: Воениздат, 1949)

Прибывая на фронт, части корпуса сразу попадали в тяжелые условия и зачастую немедленно по разгрузке вступали в бой. Надо отметить, что концу апреля 1919 г. работа по формированию корпуса далеко не была завершена. Многие новобранцы не успели влиться в его ряды и пройти удовлетворительную подготовку. По свидетельству командующего корпусом, «большой процент» пополнений состоял из «прошедших [в] кадровой бригаде лишь двухнедельный срок обучения»¹⁰. Ввиду малой подготовки пехоты, важнейшей опорой в боевых действиях для нее являлась артиллерия. Однако командование армии не принимало это в расчет и пыталось использовать батареи дивизий корпуса отдельно от них, мотивируя свои действия «сравнительным богатством Волжского корпуса артиллерией»¹¹.

В отличие от вооружения и обмундирования, которыми корпус был обеспечен, он не располагал необходимым количеством лошадей,

подвижного состава, походных кухонь и другого войскового имущества; начальник штаба корпуса докладывал в штаб Западной армии, что «обозы в корпусе в зачаточном состоянии»¹². Все эти факторы сильно осложняли боевую деятельность.

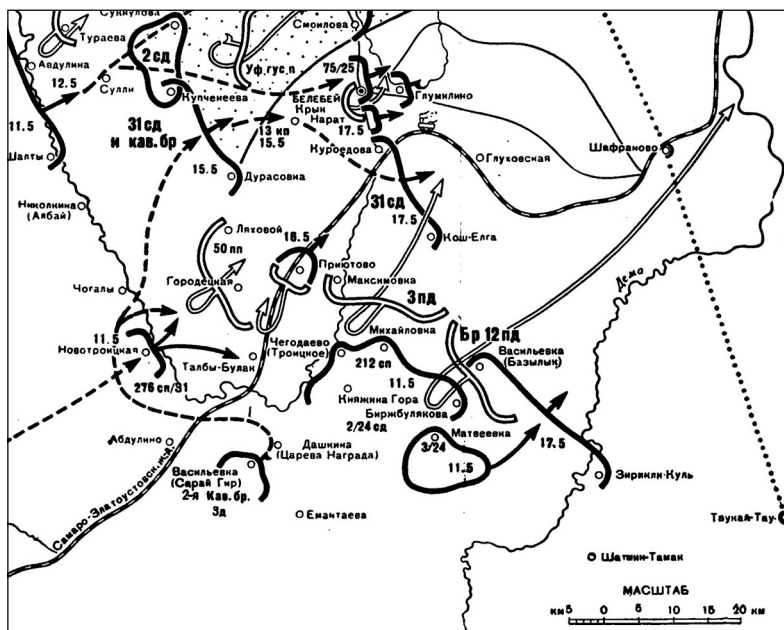
Личный состав Волжского корпуса еще во время стоянки в тылу был, по словам В.О. Капеля, «раздерган»¹³ верховным командованием. Многие опытные офицеры и бойцы были отправлены в командировки в разные районы Сибири. Один батальон находился в Омске для охраны Ставки Верховного главнокомандующего; 3-й Ставропольский полк 1-й Самарской стр. дивизии действовал под Красноярском по подавлению восстаний в тылу; часть личного состава той же дивизии была командирована для получения лошадей. Кроме того, задерживалось прибытие на фронт учебных и пулеметных команд 50-го Арского полка 13-й Казанской стр. дивизии.

Немедленно после выдвижения на фронт начали сказываться последствия укомплектования частей пленными красноармейцами и мобилизованными. В первый же день боевых действий 3-й Симбирской стр. дивизии обнаружилась измена в ее рядах. Значительное количество солдат 10-го Бугульминского стр. полка, поддавшихся влиянию большевистской агитации, утром 11 мая переметнулось к красным, захватив офицеров¹⁴. Штаб 24-й советской стр. дивизии докладывал командованию 1-й Красной армии о захвате 700 пленных и 9 пулеметов¹⁵.

Оставшихся верными солдат полка оказалось недостаточно для того, чтобы закрыть образовавшуюся на фронте брешь. Красные немедленно заняли ряд населенных пунктов, что создало угрозу войскам белых на соседних участках. «В районе железной дороги противник особой активности не проявляет, но опять же благодаря событиям в 10 полку, части должны были отойти»¹⁶. На войска, удерживавшие самарский участок фронта и ожидавшие смены и отдыха, измена 10-го Бугульминского стр. полка произвела «ужасное впечатление»¹⁷.

По советским источникам, в последовавшие дни в Волжском корпусе наблюдалось еще несколько подобных инцидентов¹⁸. В связи с этим росли недоверие и вражда между добровольцами и солдатами из числа мобилизованных и пленных красноармейцев. При решении боевых задач В.О. Капель должен был опираться лишь на немногочисленный добровольческий контингент своих частей.

Он делал это с успехом, всегда используя для достижения цели маневр и подтверждая свою репутацию военачальника «с почти гениальной находчивостью»¹⁹. Несмотря на многочисленные трудности, которые не позволили ему развернуть корпус в полную мощь (сосредоточить все части корпуса В.О. Каппель смог лишь в начале июня, на р. Белой) и вести наступательные действия против Красной армии, он неизменно изыскивал способы останавливать противника и удерживал фронт, предоставив возможность командованию осуществить эвакуацию Уфы.

В соответствии с планом совместного наступления Северной и Средней групп Западной армии, 3-я Симбирская стр. дивизия сразу по прибытии на фронт получила боевую задачу содействовать войскам генерала С.Н. Войцеховского, произведя удары по Туркестанской и во фланг 5-й Красной армии²⁰. В.О. Каппель прибыл на фронт и принял командование войсками 11 мая, когда части 3-й Симбирской стр. дивизии уже были введены в бой: ударная группа М.В. Фрунзе «нацелилась на город Белебей, где противнику удалось собрать некоторые резервы, которые 11 мая вошли уже в боевое соприкосновение с наступающими частями Южной группы»²¹. После измены в 10-м Бугульминском стр. полку и отхода войск Средней группы генерал С.Н. Войцеховский был вынужден прекратить операцию. Войска Северной группы отступили и, под угрозой обхода 5-й Красной армией, 13 мая оставили Бугульму. Красные попытались отрезать Северную группу от сообщений с Уфой, однако командующие группами Западной армии белых С.Н. Войцеховский и В.О. Каппель разгадали планы противника и скоординировали действия своих войск. Благодаря своевременному удару, совершенному 13 мая силами Средней группы во фланг 25-й стр. дивизии 5-й Красной армии, войска С.Н. Войцеховского смогли избежать разгрома²².

Когда советские военачальники поняли, что уничтожить Северную группу белых не удастся, основная сила удара была обращена ими в направлении Белебея – началась Белебеевская наступательная операция Красной армии. Первоначально в боевых действиях за Белебей из состава 1-го Волжского корпуса участвовали лишь 2-й Самарский стр. полк 1-й Самарской стр. дивизии, два полка 3-й Симбирской и учебные и пулеметные команды 1-го Волжского и 10-го Бугульминского стр. полков. В распоряжении генерала В.О. Каппеля имелись также измотанные боями части

12-й Уральской стр. дивизии, Уфимский гусарский и Оренбургский казачий полки и отряд полковника Мандрыки. В разгар боев разгружались и сосредоточивались полки прибывавшей 13-й Казанской стр. дивизии. Против группы В.О. Капшеля действовало свыше 23 тыс. штыков и сабель; сама группа после сосредоточения (к 20 мая) составила не более 17 тыс. штыков и сабель (1-й Волжский корпус – порядка 11 тыс.)²³.

12 и 13 мая командующий Средней группой совершил попытку восстановить положение наличными силами, для чего направил удар в стык наступавшим 31-й и 24-й стр. дивизиям красных. Одновременно с фронтальным ударом пехотой, конница совершила обход флангов противника. Первоначально каппелевцы добились успеха в ожесточенных боях. Советские войска были вытеснены из занятых ими накануне деревень, где «противник оказывал упорное сопротивление и отступая, оставил много трупов»²⁴. Однако Красная армия подтянула резервы: «24-я дивизия, оказавшаяся далеко впереди своих соседей, выдержала 12 мая серьезный бой; противник повел наступление крупными силами на деревни Михайловка, Чегодаево (Троицкое), занятые 212-м полком; одновременно конная часть противника появилась в тылу со стороны железной дороги; пришлось очистить эти деревни; на поддержку были высланы по батальону от 213-го и 214-го полков»²⁵. На следующий день продолжались встречные бои, не принесшие белым успеха. Войска Средней группы противостояли превосходящим силам противника и вынуждены были сдавать позиции. Однако они оказывали упорное сопротивление, благодаря которому 24-я стр. дивизия 1-й Красной армии с 13 по 17 мая смогла лишь незначительно продвинуться вперед²⁶.

Видя тщетность усилий Средней группы, действовавшей против многочисленного противника, командование Западной армии решило привлечь к боям юго-западнее Белебея части Северной группы С.Н. Войцеховского. Войска 2-го Уфимского корпуса начали перегруппировку, которая должна была завершиться к 16 мая, после чего совместными силами обеих групп планировалось ударить по 24-й стр. дивизии Красной армии. До этого дня В.О. Капшель получил приказ «во избежание напрасных потерь в лобовых атаках <...> лишь удерживать настоящее положение...»²⁷

Однако 13 мая 3-я бригада 25-й стр. дивизии 5-й Красной армии заняла д. Авдулино (50 км западнее Белебея). Таким образом,



Схема 2. Отход колчаковских войск за р. Белую
18 мая – 2 июня 1919 г. (Из кн.: Болтин Е.А. Контрнаступление
Южной группы Восточного фронта и разгром Колчака (1919 г.).
М.: Воениздат, 1949)

обнаружился обход Средней группы с севера. Бугульминская наступательная операция 5-й Красной армии против Северной группы С.Н. Войцеховского была завершена без достижения полного успеха; теперь эта армия должна была обратиться против Средней группы В.О. Каппеля. По замыслу советского командования, войска 5-й армии направлялись в глубокий обход Белебея с севера, с тем чтобы отрезать войскам Средней группы белые пути отступления к Уфе. «...Главные силы 5 армии будут употреблены на уничтожение корпуса Каппеля», – докладывал штабу фронта командующий

5-й Красной армией М.Н. Тухачевский²⁸. На западных и северных подступах к Белебею развернулись ожесточенные бои. Однако отход Северной группы и выдвигание 25-й стр. дивизии противника на правый берег р. Ик ясно показывали В.О. Каппелю, что оставление Белебея неизбежно.

1-я Красная армия частью сил нацеливалась на Стерлитамак, в обход Волжского корпуса с юго-запада (24-я стр. дивизия), Туркестанская наступала с запада (31-я стр. дивизия), а войсками переданной ей из состава 5-й армии 25-й стр. дивизии В.И. Чапаева и 3-й кавалерийской бригады охватывала Белебей с севера, угрожая отрезать противнику пути на Уфу и взять белых в клещи. «Вся наличная конница этой армии должна была быть брошена в тыл противника с целью перехватить его сообщения с Уфой»²⁹.

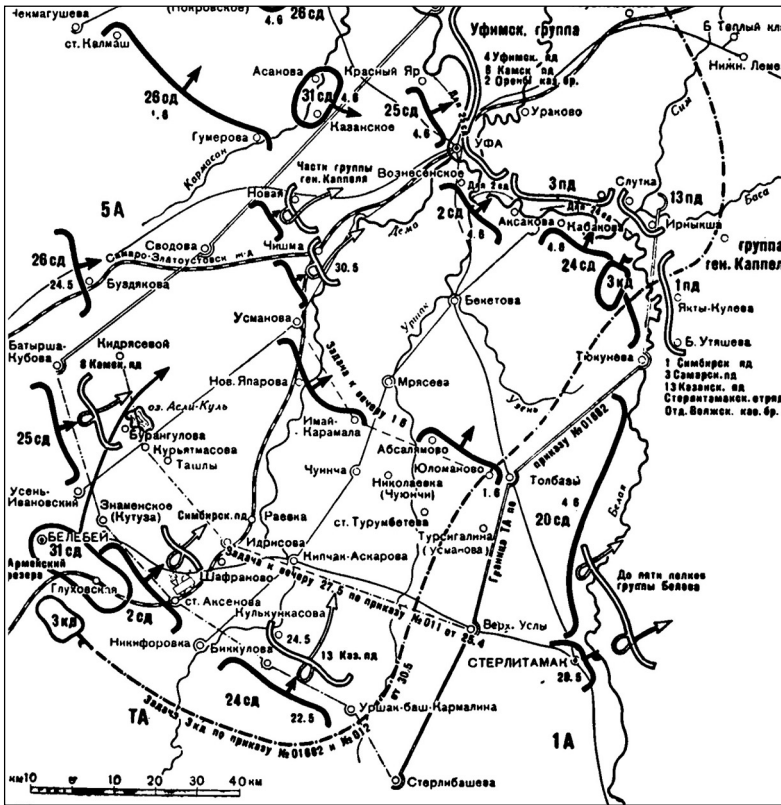
М.В. Фрунзе настаивал перед командованием Восточного фронта на форсировании операции и совершении глубокого охвата Волжского корпуса с целью его окружения и полного разгрома. Обстановка на фронте благоприятствовала этому плану советского военачальника. Ослабленные непрерывными боями остатки 6-го Уральского корпуса, действовавшие на левом фланге Средней группы, не могли оказать серьезного сопротивления красным. 15 мая отступили на северо-восток, открывая противнику возможность обойти Белебей с севера, атакованные 73-й бригадой 25-й стр. советской дивизии части 2-го Уфимского армейского корпуса С.Н. Войцеховского³⁰. 14 мая А.А. Самойло, временно занимавший должность командующего Восточным фронтом, отдал приказ об уничтожении войск В.О. Каппеля³¹.

Командующий Средней группой белых принял меры для вывода войск из готовящегося противником «мешка». По его приказу, подступы к Белебею защищались войсками 13-й Казанской стр. дивизии³². Каппелевцы переходили в контратаки, задерживаясь на выгодных позициях, позволяя отойти основной части группы. Главные силы были заблаговременно отведены командующим группой на восток. Отход совершался 16 мая.

К 17 мая 31-я стр. дивизия Туркестанской армии обошла Белебей с юга, и ее полки вошли на южную окраину города. Почти одновременно к городу подступили с запада части 3-й кавалерийской бригады, а на севере достигли рубежа р. Усень войска 25-й стр. дивизии. Вопреки донесениям, гласившим, что части 3-й кавалерийской дивизии ворвались в город после упорного боя, командование Восточным

фронтом констатировало: «Как и ожидалось по ходу наступления последних дней, противник оставил Белебей без сопротивления, избрав, очевидно, более отдаленный район для своего сосредоточения и приведения в порядок частей»³³. Честь захвата крупного населенного пункта затмила для красных командиров выгоду уничтожения живой силы противника, и потому преследование велось слабо; остановке наступления красных содействовал и приказ командования Восточного фронта, которым «было прекращено преследование разбитого противника и даже проведена демаркационная линия как бы для того, чтобы обеспечить благополучный отход белых...»³⁴ Однако на следующий день ожесточенные бои продолжились на всем протяжении восьмидесятиверстного фронта Волжского корпуса³⁵.

Отдавая приказ об оставлении Белебея, В.О. Каппель стремился сохранить войска ценой потери территории. Эту же задачу выполнял и командующий Северной группой С.Н. Войцеховский, образ действий которого был согласован с В.О. Каппелем. Их тактика была направлена на осуществление плана командования Западной армией об отводе армии за р. Белую. Это понимали представители советского командования, говоря: «Серьезного сопротивления в районе Белебея нам оказано не будет, и противник решительный отпор попытается дать ближе к Уфе. Таким образом, поднимается вопрос о ликвидации корпуса Каппеля и вообще всех сил противника, отступивших на восток, – уже не о Белебеевской, а об Уфимской операции»³⁶.

Во второй половине мая 1919 г. Красная армия осуществила ряд попыток добиться этой цели. Советские войска пытались оттеснить войска В.О. Каппеля на юго-восток, отрезать их от Уфы и отбросить от железной дороги, одновременно ударив в тыл³⁷.

«Два корпуса, 1-й Волжский и 2-й Уфимский, сдерживали на фронте напор красных и прикрывали направление Самара–Уфа, а 3-й Уральский корпус был выведен в резерв на реку Белую севернее города Уфы для отдыха и пополнения»³⁸. После оставления Белебея группы Западной армии получили наименование Уфимской (бывшая Северная С.Н. Войцеховского) и Волжской (бывшая Средняя В.О. Каппеля). Они отходили к р. Ик, а затем к р. Белой, оказывая сопротивление 5-й и Туркестанской Красным армиям. На рубеже р. Ик, координируя свои действия, С.Н. Войцеховский и В.О. Каппель не раз пытались короткими ударами отбросить

противника, но имели при этом лишь временные частные успехи и были вынуждены продолжать отход. Наиболее сильный отпор был оказан частями 1-го Волжского корпуса в районе узловой железнодорожной ст. Чишма. Отходя к Уфе, войска белых останавливали противника арьергардами, цепляясь за каждую выгодную позицию, отчего красным приходилось постоянно сохранять развернутый боевой порядок. В каждом удобном случае колчаковские войска переходили в контратаки. По оценке советского исследователя, во второй половине мая полководческое мастерство командующих групп колчаковской армии, умело использовавших тактические ошибки красных командиров, позволило войскам белых «крайне искусно нас задерживать, выигрывая время, укреплять берег реки Белой и крайне организованно, уничтожая все переправы, отступить на правый берег реки»³⁹.

Попытки белых осуществить решительное контрнаступление закончились безуспешно; однако командующим групп Западной армии удалось подчинить действия противника своей воле⁴⁰. Линия фронта была развернута в выгодном для белых направлении. Красная армия не смогла отбросить Волжскую группу на юго-восток, и колчаковские войска отступили за р. Белую, собрав главные силы на направлении планировавшегося противником удара – южнее Уфы, куда отошел 1-й Волжский армейский корпус В.О. Каппеля.

В мае 1919 г. советские войска добились впечатляющих успехов: ими были разбиты или сильно потрепаны практически все корпуса Западной армии белых, ликвидирована значительная часть результатов ее весеннего наступления. Однако Красная армия не достигла намеченных советским командованием целей – ей не удалось уничтожить живую силу противника.

1-й Волжский армейский корпус выступил на фронт, не закончив своего формирования, и сразу попал в тяжелую обстановку поражений и общего отступления Западной армии. В боях под Белебеем, а затем при отходе к Уфе, войска 1-го Волжского армейского корпуса неоднократно подвергались угрозе окружения и разгрома со стороны Южной группы красных. Однако все попытки советских военачальников уничтожить противника были сорваны. Волжский корпус организованно отступил за р. Белую и продолжил активную борьбу против Красной армии. В том что неудачи на фронте не привели к роковым результатам – заслуга

командующего корпусом, осуществлявшего четкое и решительное руководство и чутко улавливавшего все изменения в боевой обстановке. «Лишь благодаря мастерству В.О. Каппеля белые сумели избежать окружения и полного разгрома»⁴¹.

¹ РГВА. Ф. 39499. Оп. 1. Д. 412. Л. 51 об.–52 об.

² Анзимиров В. Гвардия новой России. Каппелевцы // Каппелевцы. Омск. 1919. Воскресенье, 12 октября.

³ Широких Т. Почему мы ушли от красных. Ответ ижевского крестьянина-рабочего «ожидающим» и «безразличным» сибирякам. Омск: Русское бюро печати. Б/д. С. 1.

⁴ Название «Советская» было присвоено Красной армии в 1946 г. Однако термин «советские войска» с первых дней Гражданской войны получил распространение в документах обеих противоборствовавших сторон. Позднее широко использовался в исторической литературе по этому периоду. Аналогичен словосочетаниям «советские учреждения», «советская пресса» и т.п.

⁵ М.В. Фрунзе на фронтах гражданской войны. Сб. док. М.: Воениздат НКО СССР, 1941. С. 125.

⁶ В боях рожденная. Боевой путь 5 армии (1918–1920): Сборник документов. Иркутск: Восточно-Сибирское книжное издательство, 1985. С. 96.

⁷ Плотников И.Ф. Челябинск: разработка стратегического плана наступления русской армии А.В. Колчака, успехи в его осуществлении и последующий провал (февраль – май 1919 г.) // Урал в событиях 1917–1921 гг. Актуальные проблемы изучения. Челябинск, 1999. С. 87.

⁸ РГВА. Ф. 39500. Оп. 1. Д. 73. Л. 29.

⁹ Эйхе Г.Х. Уфимская авантюра Колчака (март–апрель 1919 г.). М.: Воениздат, 1960. С. 231.

¹⁰ РГВА. Ф. 39458. Оп. 1. Д. 11. Л. 107.

¹¹ Там же. Л. 47.

¹² Там же. Ф. 39624. Оп. 1. Д. 30. Л. 38.

¹³ Там же. Ф. 39458. Оп. 1. Д. 11. Л. 109.

¹⁴ Там же. Ф. 39500. Оп. 1. Д. 23. Л. 57.

¹⁵ Болтин Е.А. Контрнаступление Южной группы Восточного фронта и разгром Колчака (1919 г.). М.: Воениздат, 1949. С. 90.

¹⁶ РГВА. Ф. 39500. Оп. 1. Д. 31. Л. 10.

¹⁷ Петров П.П. От Волги до Тихого океана в рядах белых. Рига: Изд-во М. Дидковского, 1930. С. 87.

¹⁸ Евлампиев П.С. Ничто не остановило // Говорят чапаевцы. 4 изд., доп. Уфа: Башкирское книжное издательство, 1987. С. 60.

¹⁹ Гинс Г.К. Адмирал А.В. Колчак // Возрождение. Независимый литературно-политический журнал. Париж. № 226. 1970. Ноябрь. С. 91.

²⁰ Болтин Е.А. Указ. соч. С. 78.

²¹ Какурин Н.Е. Стратегический очерк Гражданской войны. // Военная история Гражданской войны в России 1918–1920 гг. М.: Евролинц, 2004. С. 85.

²² Болтин Е.А. Указ. соч. С. 83.

- ²³ Гражданская война в СССР. М.: Воениздат, 1986. Т. II. С. 68.
- ²⁴ РГВА. Ф. 39500. Оп. 1. Д. 31. Л. 12.
- ²⁵ Огородников Ф. Удар по Колчаку весной 1919 г. М.: Госвоениздат НКО СССР, 1938. С. 278.
- ²⁶ Болтин Е.А. Указ. соч. С. 92.
- ²⁷ РГВА. Ф. 39624. Оп. 1. Д. 69. Л. 13 об.
- ²⁸ В боях рожденная... С. 95.
- ²⁹ Какурин Н.Е. Как сражалась революция. 2-е изд., уточн. М.: Политиздат, 1990. Т. 2. С. 180.
- ³⁰ Болтин Е.А. Указ. соч. С. 92.
- ³¹ Директивы командования фронтов Красной Армии (1917–1922 гг.). М.: Воениздат, 1972. Т. II. С. 676.
- ³² РГВА. Ф. 39500. Оп. 1. Д. 31. Л. 26.
- ³³ Огородников Ф. Указ. соч. С. 290.
- ³⁴ Там же. С. 291.
- ³⁵ РГВА. Ф. 39458. Оп. 1. Д. 11. Л. 108.
- ³⁶ М.В. Фрунзе на фронтах... С. 157.
- ³⁷ Рыбин Д. Уфимская операция 1919 г. // Сборник трудов ВНО при военной академии. Кн. 4. М.: Высший военный редакционный совет, 1923. С. 42.
- ³⁸ Сахаров К.В. Белая Сибирь // Восточный фронт адмирала Колчака. М.: ЗАО Центрполиграф, 2004. С. 146.
- ³⁹ Рыбин Д. Указ. соч. С. 61.
- ⁴⁰ Там же. С. 50.
- ⁴¹ Суетов Л.А. Белое дело. Ч. II. Белое движение на Востоке России. СПб.: СПбГУКИ, 2005 С. 101.

В.В. Брызгалов (Архангельск)

**ПОСЛУЖНЫЕ СПИСКИ УЧАСТНИКОВ
НОВОДВИНСКОГО СРАЖЕНИЯ
(25 ИЮНЯ 1701 ГОДА)**

В 1993 г. в сборнике «Тревожные годы Архангельска. 1700–1721. Документы по истории Беломорья в эпоху Петра Великого» были опубликованы послужные списки участников Новодвинского сражения 1701 г.¹ Среди них упоминаются имена офицера и рядового Мудьюгского караула, которые были захвачены шведами в плен, а после побега из плена вернулись на Родину (капитан Николай Крыков и ротный писарь Иван Рязанцев)². Также приведены послужные списки непосредственных участников самого сражения на Малой Двинке 25 июня 1701 г. Это офицеры – капитаны Василий Барш, Ларион Турчанин, Пётр Басаргин, Никита Басаргин, отставной капитан Иван Корневский³; рядовые – капрал Иван Репухов и барабанщик Иван Балтруков⁴. Эти документы приведены в Приложениях.

В Государственном архиве Архангельской области нами были найдены документы о службе некоторых из участников Новодвинского сражения до 1720 г. Это челобитные майора Василия Барша⁵, сержанта Ивана Балтрукова⁶, сержанта Ивана Репухова (Репухов)⁷. Они описывают государеву службу, производства в чины и ... просят вернуть им чин, которого их лишила Военная коллегия на генеральном смотре в 1720 г.

Капитана Лариона Турчанина своим решением Военная коллегия оставила в прежнем чине – чине капитана⁸. Все архивные документы приведены в Приложениях.

На основании выявленных документов удалось выстроить биографии и прохождение службы некоторыми офицерами и рядовыми, участниками Новодвинского сражения 25 июня 1701 г.

Мудьюгский караул

Капитан Крыков (Криков) Николай Тихонович. Родился в 1674 г. Начал службу солдатом в солдатском Гайдуцком полку и прослужил три года. Окольничий и воевода Михаил Юрьевич Татищев «пожаловал» его в капитаны (1688–1691). В 1701 г. царской грамотой был подтвержден его чин – капитана. В 1701 г. во время проверки шведских военных кораблей он был взят в плен, где находился девять лет. В 1710 г. Николай Тихонович Крыков вернулся на родину. Он продолжил службу в Архангелогородском гарнизоне и ему «пожаловали» чин капитана в 1710 г. В 1711 г. капитан Крыков продолжал служить в Архангелогородском гарнизоне.

Ротный писарь Рязанцев (Резанцов) Иван. Родился в 1675 г. Начал службу в солдатском Гайдуцком полку солдатом, писарем и прослужил в нем 14 лет. В 1701 г. при проверке шведских военных кораблей взят в плен, где провел девять лет. В 1710 г. вернулся на родину и продолжил службу в Архангелогородском гарнизоне. В этом же году его «пожаловали» чином прапорщика. В этом чине он служит в том же гарнизоне в 1711 г.

Новодвинская крепость

Капитан Барш Василий. Родился в 1683 г. В 1693 г. его отец вместе с ним выехал в Россию, где скончался в 1694 г. В феврале 1701 г. по царскому указу «пожалован» в капитаны в Гайдуцкий полк. В июне 1701 г. принимал участие в Новодвинском сражении. В 1709 г. (по другим документам – в 1710) «пожалован» в майоры и переведен в Городской полк, где прослужил 11 лет. В 1720 г. на генеральном смотре в Военной коллегии его понизили в звании до капитана. По прошению на имя царя Петра вновь «пожалован» в майоры в тот же гарнизон.

Капитан Басаргин Пётр. Родился в 1671 г. В 1684–1685 гг. боярином и воеводой Никитой Константиновичем Стрешневым «пожалован» в капитаны. Это подтверждено было царской грамотой. В 1701 г. в том же звании принимал участие в Новодвинском сражении. В 1711 г. продолжает службу в Архангелогородском гарнизоне в том же звании, капитан.

Капитан Басаргин Никита. Родился в 1668 г. В 1684–1685 гг. боярином и воеводой Никитой Константиновичем Стрешневым «пожалован» в капитаны. Это подтверждено было царской грамотой. В 1701 г. в том же звании принимал участие в Новодвинском

сражении. В 1711 г. продолжает службу в Архангелогородском гарнизоне в том же звании, капитан.

Капитан Турчанин Ларион. Родился в 1659 г. Начинал службу в солдатском Гайдуцком полку солдатом и в этом чине прослужил 8 лет. В 1689 г. окольный и воевода Михаил Юрьевич Татищев «пожаловал» его в капитаны. Это было подтверждено царской грамотой. В 1701 г. в том же звании принимал участие в Новодвинском сражении, командовал батареей на Маркове острове. В 1711 г. продолжал службу в Архангелогородском гарнизоне. В 1720 г. на генеральном смотре в Военной коллегии был оставлен в том же звании, капитана, и продолжал служить в Архангелогородском гарнизоне.

Капитан Корневский Иван. Родился в 1668 г. Начал службу в солдатском Гайдуцком полку солдатом и в этом чине прослужил 16 лет. Боярином князем Алексеем Петровичем Прозоровским в 1701 г. «пожалован» чином капитана, который подтвержден царской грамотой. В 1701 г. принимал участие в Новодвинском сражении в том же звании. В 1711 г. служил в Архангелогородском гарнизоне в звании капитана.

Барабанщик Бальтруков Иван. Родился в 1681 г. Начал службу солдатом в солдатском Гайдуцком полку с 1686 г., затем продолжил ее в Городском полку. Прослужил в этих полках 22 года, в званиях: капрал, урядник. В 1701 г. барабанщиком принял участие в Новодвинском сражении. В 1705 г. архангелогородским губернатором князем Голицыным «пожалован» сержантом. По приказу архангелогородского губернатора переведен в «новонабранной» Городской полк для обучения солдат. В 1709 г. архангелогородским губернатором князем Голицыным «пожалован» в прапорщики в том же, Городском, полку. В 1710 г. архангелогородским губернатором князем Голицыным «за долговременную ево службу пожалован» поручиком. В 1711 г. в том же звании продолжает служить в архангелогородском гарнизоне. В 1720 г. на генеральном смотре в Военной коллегии был «написан в сержанты». По челобитной, поданной царю Петру Алексеевичу, «написать в тот же гварнизон прапорщиком».

Капрал Репухов (Репухов) Иван. Родился в 1682 г. Начал службу солдатом в солдатском Гайдуцком полку в 1686 г., а затем продолжил ее в Городском полку. В этих солдатских полках он прослужил 21 год – солдатом, капралом, урядником. В 1701 г. капралом

Табл. 1
Прохождение службы рядовыми, участниками Новодвинского сражения 1701 г.

Фамилия, имя	Год рожд.	Вступ- ление в службу	Прохождение службы										
			бара- банщ.	писарь	1701 г.	капрал	сер- жант	пра- пор.	поруч.	1711 г.	1720 г. раз- жал.	1720 г. вос- стан.	
Рязан- цев (Ре- занцов) Иван	1675	солда- том		писарь	рот- ный писарь				1710 г.				
Баль- труков (Балтру- ков) Иван	1681	солда- том с 1686 г.	1698 г.			1701 г.		1705 г.	1709 г.	1710 г.		сер- жант	пра- пор.
Репухов (Репа- хов) Иван	1682	солда- том с 1686 г.			капрал			1705 г.	1710 г.			сер- жант	пра- пор.

Табл. 2

Прохождение службы офицерами, участниками Новодвинского сражения 1701 г.

Фамилия, имя	Год рожд.	Вступле- ние в службу	Прохождение службы							1720 г. восста- новл.	
			капитан	1701 г.	капитан	майор	1711 г.	1720 г.	1720 г. разжал.		
Крыков (Криков) Николай Тихонович	1674	солдатом	капитан	капитан	капитан	капитан	капитан	капитан	капитан		
Барш Ва- сий	1683		1701 г.	капитан		1709 г. или 1710 г.	майор	майор	майор	капитан	майор
Басаргин Пётр	1671		1684– 1685 гг.	капитан				капитан			
Басаргин Никита	1668		1684– 1685 гг.	капитан				капитан			
Турчанин Ларион	1659	солдатом	1689 г.	капитан				капитан	капитан		
Коренев- ский Иван	1668	солдатом	1701 г.	капитан				капитан			

принимал участие в Новодвинском сражении и был ранен. В 1705 г. определен на службу в «Гороцкой нововоприверстанной полк» сержантом для обучения солдат, где прослужил до 1710 г. В 1710 г. архангелогородский губернатор князь Голицын «за продолжительную ево службу и за раны написан прапорщиком». До 1720 г. продолжал служить в Городском полку прапорщиком. В 1720 г. на генеральном смотре в Военной коллегии он «написан» в сержанты. По челобитью на имя царя Петра Алексеевича Репухов был восстановлен в звании прапорщика.

На основе «послужных списков» выясняется, что все они начинали службу в Гайдучком полку солдатами или капитанами. Рядовые дослужили до первого офицерского чина – прапорщика. Офицеры, которые к 1701 г. имели звание капитана, продолжали служить в этом же звании, кроме Барша, которому присвоили звание майора. Все они продолжали служить в архангелогородском гарнизоне до 1711 г. или до 1720 г.

Участие рядовых и офицеров в боевых действиях во время Северной войны – это тема уже другого исследования.

Все сведения о дате рождения, вступлении в службу и прохождении ее, присвоении очередных званий рядовым и офицерам, участникам Новодвинского сражения сведены в две таблицы (см. с. 174–175).

¹ Тревожные годы Архангельска. 1700–1721. Документы по истории Беломорья в эпоху Петра Великого. Архангельск, 1993. Документ № 99. 1711 г. сентября 13. Послужные списки воинских чинов Архангельского гарнизона. С. 292–295, 298–299.

² Там же. С. 295, 299.

³ Там же. С. 292–295.

⁴ Там же. С. 298, 299.

⁵ Государственный архив Архангельской области (ГААО). Ф. 1. Оп. 1. Д. 6. Л. 159–160 об.

⁶ Там же. Л. 164–165 об.

⁷ Там же. Л. 183–185.

⁸ Там же. Л.163–163 об.

Приложения

Майор Барш Василий

1711-го июля в 11 день маэор Василей Барш объявил. Ныне ему от рождения дватцать восемь лет, а породы он иноземческой и в прошлом 201-м году по имянному великого государя указу за крещение отца своего пожалован в кормовщики. В 701-м году по указу великого государя и по рассмотрению боярина Федора Алексеевича Головина пожалован в Гайдуцкий полк в капитаны и при том полку был на службе великого государя на Олонецком верфу и на свейских рубежах в команде ближнего баярина Петра Матвеевича Апраксина. В 710-м году по указу великого государя и по рассмотрению ближнего столника князя Петра Алексеевича Голицына пожалован в Городцкой полк маэром.

Маэор Василей Барш.

Тревожные годы Архангельска. 1700–1721. Документы по истории Беломорья в эпоху Петра Великого. Архангельск, 1993. Документ № 99.

1711 г. сентября 13. Послужные списки воинских чинов Архангельского гарнизона. С. 292–293.

Великого государя царя и великого князя Петра Алексеевича всеа великия и малыя и белыя Росии самодержца указ в Архангелогородцкую губернию вице губернатору и от лейб гвардии капитану Петру Ефимовичю Лодыженскому с товарищи.

Сего марта в 7 де[нь] его царскому величеству бил челом Архангелогородцкаго гарнизона капитан Василей Барш. В нынешнем де 1720-м году по его царского величества указу повелено всем офицерам явитца для смотру в Санкт Петербурхе в военной коллегии и по тому указу он в военной коллегии на генералном смотре был и по смотру де из маэров написан в капитаны. А в прошлом де 201-м году по имянному его царского величества указу пожалован отец ево за выезд и за восприятие православные христианские веры кормовым жалованем и учинен ему оклад по гривне на день. А в 202-м году по имянному ж де его царского величества указу по смерти отца ево учинен ему оклад в прибавок к прежнему отца ево жалованю по гривне ж на день и брал он оное кормовое жаловане по 700-й год. А в 701-м году в феврале месяце по докладу боярина и адмирала Федора Алексеевича Головина по имянному ж его

царского величества указу пожалован он в Архангелогороцкой гварнизон в Гайдуцкой полк в капитаны. И в том же 701-м году в июне месяце был он при баталии // в приход неприятельских шведских караблей к Городу Арханьелскому и с которых де тогда взято в полон два карабля. И в 704-м году при том де полку был на Олонце в команде боярина графа Апраксина и были в партии под заставою Сердоболью и оной полк в том же году отпущен по прежнему к Городу Арханьелскому. И в 709-м году по состоянии губернии по указу царского величества велено ему бы вице губернатору князю Голицыну в Арханьелогородцком гварнизоне учинить полной комплект штап и обер офицеров понеже де до состоянии губернии во оном гварнизоне кроме полковника и капитанов других чинов не было. И в том же году по его великого государя указу произведен он оным бывшим губернатором князем Голицыным Арханьелогородцакого гварнизону в Городцой полк маэром и служит де он его царскому величеству в том полку одинатцат лет, а поместье де и вотчин за ним ничего нет; чтоб царское величество пожаловал ево указал за вышеписанные отце ево и егво Баршовы службы и за восприятие православные христианские веры быть ему тем же маэорским рангом по прежнему. А сего марта 10 дня по его великого государя указу и по приговору военной коллегии велено Арханьелогородцакого гварнизона маэор Василя Барша , ktorой по приговору ж военной коллегии сего марта 4 дня за произвождение // бывшего губернатора Арханьелогородцакого князя Голицына написан был в капитаны ныне по ево челобитью написан тем маэорским рангом к той же команде по прежнему и его великого государя жалованье давать ему прежней ево маэорской оклад каков он получал в той губернии для того что он капитаном пожалован от самого его царского величества к тому ж и маэором служил не малое время и в одном гварнизоне не переходя по прихотям по разным гварнизонам.

И вице губернатору и от лейб гвардии капитану Петру Ефимовичю Лодыженскому с товарищи учинить о том по его великого государя указу.

Роман Брюс

Иван Бутурлин

Михайла Волков

Иван Дмитрв Мамонов

князь Григорей Юсупов

Семен Салтыков

Секретарь Семен Попов Канцлей директор Алексеи Волков
У сего указу великого государя печат (печать черного воска, на ко-
торой изображен ОРЁЛ)

16 ал. пол 5 де. взято.

Барша.

Канцелярист Михаила Толмачов.

1720 г[ода] апреля дня 27 сеи царского величества указ подал
мазор Барш и онои указ записав в книгу чинить по сему его царско-
го величества указу и о том надлежит выписать.

В книгу записан подлинно.

16 ал. 4 де. взято. //

ГАО. Ф. 1. Оп. 1. Д. 6. Л. 159–160 об.

Подлинник.

Капитан Басаргин Пётр

Того же числа [1711-го июля в 13 день] капитан Петр Басаргин
объявил. От рождения ему сорок лет. В бытность у Города боярина и
воеводы Никиты Костянтиновича Стрешнева по рассмотрению ево
пожалован в капитаны. Також де ис Москвы о бытии ево в том
чину великого государя в грамоте написано, которая состоялась об
отпуске с Москвы салдат двинских в прошлом 701-м году, а на ево,
великого государя, службах был в Питербурхе и в посылках во
многих бывал.

Капитан Петр Басаргин.

*Тревожные годы Архангельска. 1700–1721. Документы по исто-
рии Беломорья в эпоху Петра Великого. Архангельск, 1993. Доку-
мент № 99.*

*1711 г. сентября 13. Послужные списки воинских чинов Архангель-
ского гарнизона. С. 293.*

Капитан Басаргин Никита

Того же числа [1711-го июля в 13 день] капитан Никита Басар-
гин объявил. Ныне от рождения ему сорок полтретья лета. В быт-
ность боярина и воеводы Никиты Костянтиновича Стрешнева по
рассмотрению ево пожалован в капитаны. Також де ис Москвы о
бытии ево в том чину великого государя в грамоте написано, ко-
торая состоялась об отпуске с Москвы двинских салдат в про-
шлом 701-м году, а на ево, великого государя, службах был посыл

на дацком рубеже для установления почты и в иных многих посылках бывал.

Капитан Никита Басаргин.

Тревожные годы Архангельска. 1700–1721. Документы по истории Беломорья в эпоху Петра Великого. Архангельск, 1993. Документ № 99.

1711 г. сентября 13. Послужные списки воинских чинов Архангельского гарнизона. С. 293.

Капитан Турчанин Ларион

1711-го июля в 14 день капитан Ларион Турчанин объявил. Ныне от рождения ему пятьдесят два лета. Служил он при салдацком Гайдуцком полку в салдатех лет с восемь, а в прошлом 197-м году в бытность у Города околничего и воеводы Михаила Юрьевича Татищева по рассмотрению ево пожалован он в капитаны. Також де ис Москвы о бытности ево в том чину великого государя грамота из Новгородского приказу к боярину и воеводе князю Алексею Петровичу Прозоровскому прислана, а ево, великого государя, службах был в приход неприятельских свейских караблей в прошлом 701-м году на Новой Двинке при крепости, да был же он на свейском рубежу в куманде ближнего боярина и воеводы Петра Матвеевича Опраксина.

Вместо капитана Лариона Турченинова по ево велению полковой писарь Филипп Попков руку приложил.

Тревожные годы Архангельска. 1700–1721. Документы по истории Беломорья в эпоху Петра Великого. Архангельск, 1993. Документ № 99.

1711 г. сентября 13. Послужные списки воинских чинов Архангельского гарнизона. С. 294.

Великого государя царя и великого князя Петра Алексеевича всеа великия и малья и белья Росии самодержца указ в Архангелогородскую губернию вице губернатору и от лейб гвардии капитану Петру Ефимовичю Лодыженскому с товарищи.

Сего марта в 4 де[нь] по его великого государя указу и по приговору военной коллегии велено архангелогородского гварнизона капитана Лариона Турченинова, которой на генералном смотре в военной коллегии по скаске своей показал, что он во оной чин определен в прошлом 701-м году по грамоте с Москвы из

Новгородского приказа, отпустить в тот же гварнизон тем же рангом по прежнему.

И вице губернатору и от лейб гвардии капитану Петру Ефимовичу Лодыженскому с товарищи о том ведать.

Роман Брюс

Иван Бутурлин

Михаило Волков

Иван Дмитрев Мамонов

князь Григоре Юсупов

Семен Салтанов

Канцлей директор Алексей Волков

Марта 15 дня 1720 году.

Секретарь Семен Попов.

У сего указу великого государя печат (остатки печати черного воска).

8 ал. пол 3 де. взято.

Турченинова. //

1720 го[да] апреля дня 27 сеи царского величества указ подла капитан Ларион Турчанинов и оной указ записав в книгу чинить по сему его царского величества указу и о том надлежит выписать.

В книгу записан подлинно.

ГААО. Ф. 1. Оп. 1. Д. 6. Л. 163–163 об.

Подлинник.

Капитан Корневский Иван

Того же числа [1711-го июля в 14 день] капитан Иван Корневский объявил. Ныне от рождения ему сорок три года. Служил он при салдацком Гороцком полку в салдатех лет с шеснатцать, и в бытность у Города боярина князя Алексея Петровича Прозоровского по рассмотрению ево пожалован в капитаны. Також де и о бытности ево в походе у Архангельского города ис Посольской канцелярии указ ему дан, а на ево, великого государя, службах был в приходе неприятелских свейских караблей на Новой Двинке при крепости, да он же был с салдаты в Питербурхе да на Олонецкой верфи, на Шуйских заводах с салдаты ж и в ьных многих посылках бывал.

Капитан Иван Корневской.

Тревожные годы Архангельска. 1700–1721. Документы по истории Беломорья в эпоху Петра Великого. Архангельск, 1993. Документ № 99.

1711 г. сентября 13. Послужные списки воинских чинов Архангельского гарнизона. С. 294–295.

Капитан Крыков (Криков) Николай Тихонович

Того же числа [1711-го июля в 14 день] капитан Николай Криков объявил. От рождения ныне ему тридцать семь лет. Служил он при салдацком Гайдуцком полку в салдатех года с три и в бытность у Города околничего и воеводы Михаила Юрьевича Татищева по разсмотрению ево пожалован в капитаны. Також де о бытности ево в том чину великого государя в грамоте написано, которая состоялась об отпуске с Москвы двинских салдат в прошлом 701-м году, а на ево, великого государя, службах бывал в многих посылках и в прошлом 701-м году в приход неприятельских свейских караблей на выезде на морское устье взят в полон на свейские карабли, и был в полону девят лет, и от того полону слободился, и в бытность у Города ближнего столника и воеводы князя Петра Алексеевича Голицына за то полонное терпение пожалован в капитаны по-прежнему.

Капитан Николай Криков.

Тревожные годы Архангельска. 1700–1721. Документы по истории Беломорья в эпоху Петра Великого. Архангельск, 1993. Документ № 99.

1711 г. сентября 13. Послужные списки воинских чинов Архангельского гарнизона. С. 295.

Поручик Бальтруков Иван

Поручик Иван Бальтруков объявил. Ныне ему от рождения тридцать лет, а в службах при салдацких полках – Гайдуцком и Гороцком – в салдатех, и капралех, и урядниках дватцет два года, и в приход к новой крепости неприятельских свейских караблей в новой крепости на баталии, и был на Олонецком верфу в куманде ближнего боярина Петра Матвеевича Опраксина, и был послан в Колской острог для яхты бережения в Санкт-Питербурх, и за ту посылку пожалован в прапорщики, и был послан в Ризской гарнизон, и был в ыных многих посылках. Из прапорщиков по рассмотрению ближнего столника князя Петра Алексеевича Голицына пожалован в поручики 710-го.

Капитан Петр Басаргин вместо поручика Ивана Балтрукова руку приложил.

Тревожные годы Архангельска. 1700–1721. Документы по истории Беломорья в эпоху Петра Великого. Архангельск, 1993. Документ № 99.

1711 г. сентября 13. Послужные списки воинских чинов Архангельского гарнизона. С. 298.

Великого государя царя и великого князя Петра Алексеевича всеа великия и малыя и белыя России самодержца указ в Арханьелогородцкую губернию вице губернатору и от лейб гвардии капитану Петру Ефимовичю Лодыженскому с товарищи.

Сего марта 17 дня его царскому величеству бил челом арханьелогородцкаго гварнизона сержант Иван Балтруков в прошлых де годех отец ево иноземец полскои природы взят был в смоленскую службу к Москве с тутошними жители ис Москвы де посланы к Городу Арханьелскому и служил в арханьелогородцком гварнизоне в гайдуцком полку многие годы, и подле де отца своего служил он в том же полку со 194 году, а имянно в салдатех двенатцат лет, в барабанщиках пол третья года. И по указу де его царского величества помянутой Гайдуцкой полк взят к Москве и при том де полку служил он в Москве барабанщиком же. И в 701-м году по указу царского величества оной Гайдуцкой полк отпущен к Городу Арханьелскому для отражения швецких караблей. И в том же году во время приходу неприятельских швецких караблей к Арханьелогородцкой крепости и не пропустя их к Городу учинилас у них баталия, на которой де баталии взято неприятельских два карабля. И в том же году пожалован капралом. В 704-м году указом царского величества оной полк взят был на Олонец в команду графа Петра Матвеевича Апраксина и были в партии под заставою Сердоболью для отражнення от неприятельских швецких людей. И того ж де году оной полк отпущен по прежнему к Городу Арханьелскому // А в 705-м году пожалован он в том же Гайдуцкой полк сержантом и по приказу де бывшаго губернатора князя Голицына взят ис того полку в новонабранной Городцкой полк тем же рангом для учения салдат и служил в том полку по 709-й год. А в 709-м году от него губернатора князя Голицына пожалован в том же полку прапорщиком. И в 710-м году откамандирован де он от Города с старыми салдаты к Вологде для приему рекрут. И как тех рекрут приняли по указу его царского величества повелено им идти в Ригу. И в то время от него ж губернатора за долговременную ево службу пожалован

поручником. И как де с теми рекруты пошли в Ригу и пришли в Торопец и по указу де царского величества повелено разделить салдат как старых, так и рекрут, которых взято в Санкт Петербурх четыреста, а достальных велено послат в Ревель. И в то де время с помянутыми салдаты откомандирован он в Санкт Питербурх и из Санкт Питербурха отпущен по прежнему к Городу Арханьелскому в тот же Городцкой полк и служил в том полку по сеи 720-й год. И по указу его царского величества выслан он с своею братьею в Санкт Питербурх в военную коллегияу к смотру и по генералному де смотру унижен он рангом; чтоб царское величество пожаловал ево указом за вышечисанные ево службы быть ему в том же гварнизоне в прежнем ево ранге; понеже де он иноземец, поместья де и вотчин за ним ничего нет и кроме де определенного ему жалования пропитатца нечем. И сего марта в 17 де[нь] по его великого государя указу и по приговору военной коллегии велено вышечисанного сержанта Ивана Балтрукова, которой по приговору военной коллегии сего марта ... дня за непорядочное произвождение оных рангов был лишен // и написан в сержанты. Ныне по его челобитью за ево показанные службы и что он иноземец и к тому был барабанщиком многие годы и из салдатства такого офицерства дошел написать в тот же гварнизон прапорщиком и его великого государя жалования давать ему против ево братьи таких же прапорщиков.

И вице губернатору и от лейб гвардии капитану Петру Ефимовичю Лодыженскому с товарищи учинить о том по его великого государя указу.

Роман Брюс

Иван Бутурлин

Михаило Волков

Иван Дмитров мамонов

князь Григорей Юсупов

Семен Салтыков

Марта 17 дня 1720 году.

Секретарь Семен Попов.

У сего указу великого государя печат (часть печати черного воска, на которой изображен ОРЁЛ).

16 ал. пол 5 де. взято.

Балтрукова. //

1720 г[ода] апреля дня 27-го записав в книгу чинить по сему его царского величества указу и о том надлежит выписать.

У Города подал прапорщик Иван Балтруков вышеписанного числа. Записан подлинно.

16 ал. 4 де. взято. //

ГАО. Ф. 1. Оп. 1 Д. 6. Л. 164–165 об.

Подлинник.

Прапорщик Репахов Иван

Прапорщик Иван Репахов объявил. От рождения ныне ему двадцать девять лет. А служил при салдацких полках – Гайдуцком и Горюцком – в салдатеях, и в капралеях, и урядниках двадцать один год, и в приход к новой крепости неприятельских свейских караблей в новой крепости от неприятелей ранен, и был на свейском рубеже в кумане ближнего боярина Петра Матвеевича Опраксина и в походе с капитаны и салдаты в Санкт-Питребурхе и в иных многих посылках, и в бытность ближнего столника и воеводы Петра Алексеевича Голицына пожалован в прапорщичи в Городовой полк.

Вместо прапорщика Ивана Репахова по ево велению тово ж полку салдат Гаврила Долгих руку приложил.

Тревожные годы Архангельска. 1700–1721. Документы по истории Беломорья в эпоху Петра Великого. Архангельск, 1993. Документ № 99.

1711 г. сентября 13. Послужные списки воинских чинов Архангельского гарнизона. С. 299.

Великого государя царя и великого князя Петра Алексеевича всеа великия и малыя и белыя России самодержца указ в Архангелогородскую губернию вице губернатору и леиб гвардии капитану Петру Ефимовичю Лодыженскому с товарищи.

В нынешнем 1720 году марта в 10 да в 14 числах его царскому величеству архангелогородского гарнизона сержант Иван Репухов, салдат Матвей Котлуниин били челом. Репухов в прошлых де годех отец ево природы полскои взят в смоленскую службу к Москве с тутошними жители и с Москвы посланы к Городу Архангелскому и служил отец ево в архангелогородском гарнизоне в Гайдуцком полку многие годы, а он служил в том же Гайдуцком полку со 1704 году, а имянно в салдатах двенадцат лет. И по указу его царского величества помянутой Гайдуцкой полк взят к Москве, и при том полку он на Москве служил полтретья года в салдатеях же. А в 1701 году по указу его царского величества вышепомянутой Гайдуцкой полк отпущен

к Городу Архангельскому для охранения швецких караблей. И при том полку в том 701 году пожалован он капралом. И в том же году во время приходу неприятельских швецких караблей к архангелогородской крепости была баталия, И он во оном полку при той баталии был капралом же и на той баталии ранен. А при оной де баталии взято их швецких два карабля. И в 704 году по указу его царского величества оной Гайдуцкой полк взят был на Олонец в команду боярина Петра Матвеевича Апраксина для охранения швецких неприятельских людей. И с Олонца де откомандированы были в Кандыш в партию, а с партии возвратился в свой полк. И в том же году отпущен оной Гайдуцкой полк к Архангельскому Городу. И в 705 году за службу определен в Гороцкой // новоприверстаной полк и с капралов сержантом для обучения салдат и служил в сержантах при том полку по 710 год. И в том 710 году откомандирован от Города с старыми салдаты к Вологде. А с Вологды указом его царского величества повелено иттить с старыми салдаты и рекруты в Рижской гварнизон. И в то время от него ж губернатора князя Голицына за продолжительную ево службу и за раны написан прапорщиком. И как с помянутыми рекруты пришли в Торопец, и по указу его царского величества повелено разделить саладт как старых, так и рекрут и взять в Санкт Питербурх четыреста, а достальных послать в Ревель. И в то время он с помянутыми салдаты откомандирован в Санкт Питербурх. А из Санкт Питербурха отпущен к Городу Архангельскому в полк, при котором он по сей 720 год служил прапорщиком.

Матвеи Коглуниин служил с 205 по 701 год в рейтарех, и в 701-м год[у] по разбору ближнего столника князя Петра Алексеевича Голицына написан в драгуны Волков полк и был в генералстве фельтмаршала и ковалера графа Бориса Петровича Шереметева на многих баталиях и партиях зимних и летних, и во взятые города Юрьева и Нарвы, и в Курляндской земли под Литавою, и под Мур Мызою, и под Ригою, и из Гродни посланы провожать польского короля, и под местечком Калишем был на баталии, и во многие партии был с разными командиры при полку без отлучно. А в 708 году под местечком Головчиным на баталии ранен и вышел в Быхов, а из Быхова полковник Дмитрий Воронцов отпустил ево с письмом в Смоленск, и оное письмо явил он своему полковнику Фонропу в Смоленске, и оной полковник дал ему отпуск в дом. И на Вологде явил отпуск ближнему столнику князю Петру Алексеевичю Голицыну, и ближнему столник определил ево на Вологде // учить рекрут. И многое время жил и при бытности

де вице губернатора Курбатова в 712 году бил челом он его царскому величеству о жалованье и чине. И по тому ево челобитью он, вице губернатор, написал ево в архангелогородской гварнизон прапорщиком. И ис того гварнизона ис полку в 715 году от вас определен он на новопостроенные карабли к команде салдатом карабля «Салафила» подпоручиком в команду морского флота капитану Ивану Сенявину. И на тех караблях ж зимовали в Капенгагине. А в 716 году при флоте царского величества ходили в море, и с моря пришли в Капенгаген. А ис Капенгагена отпущен со флотом в Ревель, и команды их салдат роскосовали старых и рекрут в пушкари и в матрозы, а им дан от командира Шкелгена отпуск в гварнизон по прежнему. А в 719 году посылан с Вологды за рекруты в Санкт Питербурх.

А в нынешнем де 720 году в марте месяце по его царского величества указу з генералного в военной коллегии смотру написаны они Репухов в сержанты, Кутлуний в салдаты в гварнизон; чтоб царское величество пожаловал их указал: Репухова за службы ево и понеже он поместья и вотчин не имеет и кроме его царского величества определенного жалованья питатца нечем; Кутлуния за службы ж и за раны и за полонное терпение и за старостию и дряхлостию и за смерть отца ево и брата, которые побитвы на его великого государя службе, быть им по прежнему теми же рангами в том же гварнизоне. И сего марта в 22 де[нь] по его великого государя указу и по приговору военной коллегии велено вышепомянутых архангелогородского гварнизона подпорутчика Матвея Котлунина, прапорщика Ивана Репухова, которые во оные чины произведены были: Котлуний в прапорщики от вице губернатора Курбатова, в подпорутчики от каго в скаске имянно не объявил. А явилос де // имя ево на карабле тем подпоруческим рангом; Репухов в прапорщики от бывшего губернатора князя Голицына, которых по его великого государя указу и по приговору военной коллегии сего ж марта 8 дня велено тех рангов лишить, а написать Репухова в сержанты, а Котлунина в салдаты, в тот же архангелогородской гварнизон для того, что за старостию в лейб гвардии быть ему не возможно.

Ныне по их челобитью за их службы написать их Котлунина и Репухова в прапорщики в тот же архангелогородской гварнизон и его великого государя жалованье давать им против их братьи таких же прапорщиков.

И вице губернатору и лейб гвардии капитану Петру Ефимовичю Лодыженскому с товарищи учинить о том по его великого

государя указу.
Роман Брюс
Иван Бутурлин
Schlippenbar
Иван дмитрьев мамонов
князь Григорей Юсупов
Семен Салтанов
Канцлеи директор Алексей Волков
Марта 28-г дня 1720 году.
Секретарь Семен Попов.
У сего указу великого государя печать (печать черного воску, на которой изображен ОРЁЛ).
Рубль 1 де[нег] взято.
Канцелярист Михаила Толмачов
Кутлунина.
1 ру[бль] взято. //

1720 го[да] июня дня 2-го записав в книгу выписать. А о получении оногo указа ответственат во оную коллегию в указное число неотложно. //

ГААО. Ф. 1. Оп. 1. Д. 6. Л. 183–185.

Подлинник.

Прапорщик Резанцев (Рязанцев) Иван

Прапорщик Иван Резанцов объявил. От рождения ныне ему тридцать шесть лет. Служил он при салдатцком Гайдуцком полку в салдатех и писарех четырнатцет лет и был во многих посылках, и в прошлом 701-м году в приход неприятелских свейских караблей с караулу Двинскаго Березовского устья на выезде на те карабли взят в полон, и был в полону девять лет, и ис того полону вышел в дацкую землю, и жыл у посла семь месяцев, и по письму отпущен к Городу, и в бытность у Города ближнего столника князя Петра Алексеевича Голицына по рассмотрению его за то полонное терпение пожалован в прапорщики.

Прапорщик Иван Рязанцов.

Тревожные годы Архангельска. 1700–1721. Документы по истории Беломорья в эпоху Петра Великого. Архангельск, 1993. Документ № 99.

1711 г. сентября 13. Послужные списки воинских чинов Архангельского гарнизона. С. 299.

А.А. Будко, Н.Ю. Бринюк (Санкт-Петербург)

ПЕРВЫЙ ИССЛЕДОВАТЕЛЬ РОССИЙСКОЙ МЕДИЦИНЫ ПЕРИОДА НАПОЛЕОНОВСКИХ ВОЙН – ВОЕННЫЙ ВРАЧ ЯКОВ ГОВОРОВ

«...Не отступал я от правого пути истины...»

СРЕДИ врачей Российской армии, участвовавших в Отечественной войне 1812 г., особо выделяется фигура выдающегося русского медика Якова Ивановича Говорова. Именно ему мы обязаны первым аналитическим обзором состояния военно-медицинской службы русской армии в дни вторжения Наполеона в Россию и борьбы с французским императором на полях Европы (1812, 1813–1814). Я.И. Говоров подчеркивал необходимость всестороннего анализа военно-санитарного обеспечения армии, так как справедливо считал, что это «описание, без сомнения, может послужить богатым запасом материалов для военно-врачебной истории чрезвычайных событий текущего столетия в нашем отечестве»¹. Я.И. Говоров и стал основоположником такой истории.

Яков Иванович Говоров² родился 12 марта (по старому стилю) 1779 г. в семье священника. Продолжая традиции семьи, он начал учебу в Орловской семинарии и готовился вступить в ряды православного духовенства. Однако в 1804 г. в судьбе Якова Говорова произошел крутой поворот: он оставил семинарию и перешел в Санкт-Петербургскую Медико-хирургическую академию – молодое учебное заведение, созданное по указу императора Павла I и вскоре ставшее основной «кузницей» кадров военных врачей России. С первых дней своей деятельности академия обрела славу лучшего медицинского высшего учебного заведения страны. Наставниками и учителями Я.И. Говорова в академии были выдающиеся

российские ученые-медики Петр Андреевич Загорский, Иван Федорович Буш и другие.

В 1807 г. Я.И. Говоров окончил Медико-хирургическую академию, по существовавшим правилам в звании кандидата в лекари, и был определен в стрелковый батальон Тверской милиции. В составе батальона Яков Иванович совершил военный поход в Пруссию, куда отправились русские войска для участия в войне с французским императором Наполеоном. «Во время похода, предпринятого в 1807 г. милиционными стрелками против Французских войск, весьма много встречал я такого, что особенно достойно было внимания и замечания врача»³. Именно в Пруссии Я.И. Говоров получил первый опыт оказания медицинской помощи раненым в боевых условиях, начал свою врачебную деятельность и ведение научных наблюдений, которыми занимался в течение всей жизни. Медицинская практика в рядах русской армии предоставляла ему богатый материал для научных исследований. Позднее Я.И. Говоров справедливо подчеркивал, что «армейские врачи гораздо более видят болезней, их разнообразия и необходимости разными способами применяться к ним; следственно они, в последствии времени, и благонадежнейшими практиками соделываются»⁴.

Через год после окончания академии Я.И. Говоров был произведен в младшие лекари, удостоен золотой медали и переведен в Санкт-Петербургский военно-сухопутный госпиталь, а в 1809 г. защитил диссертацию на ученую степень доктора медицины и хирургии о природе и методах лечения тифа (написанную, по существовавшим в то время для научного труда нормам, на латинском языке). Новое назначение Я.И. Говорова лекарем в Кексгольмский пехотный полк не помешало ему продолжить занятия наукой, и с 1810 г. он стал корреспондентом Медицинского совета, с поручением подготавливать к печати одобренные советом сочинения и «лечить чиновников».

С 1811 г. Я.И. Говоров был назначен старшим врачом лейб-гвардии Литовского полка, в рядах которого прошел всю Отечественную войну 1812 г. и Заграничный поход русской армии 1813–1814 гг. Во время Бородинского сражения он проявил выдающиеся качества самоотверженного врача. «В то время, когда с обеих сторон сражалось более трехсот тысяч пехоты и кавалерии, и гремело до полторы тысячи орудий, гибельное и страшное опустошение в рядах воинов ежеминутно умножалось. Казалось, что сама бездушная

природа содрогалась от ужасов сего кровопролитного и, может быть, ни с одним из бывших доселе несравненного сражения»⁵. Так описывал Я.И. Говоров битву под Бородино, показавшую французскому императору славу и мощь российского оружия. Командир Литовского полка генерал-майор Иван Федорович Удом в письме от 1 сентября 1812 г. на имя главного по армии санитарного инспектора Якова Васильевича Виллие отмечал героическую деятельность медиков своего полка: «Августа 26-го дня со вступлением командуемого мною полка в дело, состоящие при оном медицинские чиновники: доктор надворный советник Говоров и лекарь Андреевский ни на минуту не были отлучены от полка. Ядра, пред глазами их обсыпавшие землю, нисколько не мешали им подавать всевозможное пособие страждущему человечеству. Они не только своего полка, но и многих других ни одного человека мимо их идущего или несомого, не пропускали, должным образом не сделавши перевязки или операции, когда она была необходима. С 7-ми часов утра, не разгибаясь весь день, находились они в спасательном сем для человечества занятии и одна только темнота глубокой ночи могла их отвлечь от этого. На другой и последующие дни они опять занимались с наилучшим успехом и рвением своею должностию. Повседневно были окружены толпою раненых, со всех сторон приходящих к ним из разных полков и ни минуты не медлили облегчить их страдания и раны. <...> Для меня лестно иметь в полку таких людей...»⁶

В пылу Бородинской битвы Я.И. Говоров первым оказал помощь князю П.И. Багратиону, получившему ранение осколком артиллерийского ядра в левую голень с переломом берцовой кости. Лечил он и «другого героя Отечественной войны – генерал-лейтенанта Алексея Николаевича Бахметьева, у которого он оставался по личному приказанию М.И. Кутузова»⁷.

Я.И. Говоров являлся основным лечащим врачом П.И. Багратиона, сопровождал раненого во время эвакуации в тыл по требованию самого князя. «Едва проехал он несколько верст от Можайска, как на другой день, 27 числа, прислал за мною в армию своего Адъютанта, чтобы я к нему явился»⁸. По словам Якова Ивановича, он хотел создать полную биографию великого российского полководца, но «потеря многих записок, во время походов за границую, воспрепятствовала мне исполнить сие намерение»⁹. Я.И. Говоров правильно определял «роль и значение Багратиона для русской военной

истории»¹⁰ и оставил для потомков книгу «Последние дни жизни Князя Петра Ивановича Багратиона» (издана в Санкт-Петербурге в 1815 г.). Эта книга является бесценным свидетельством очевидца и научным разбором истории болезни прославленного российского генерала, вышедшим из-под пера его лечащего врача.

В книге можно найти описания применявшихся в начале XIX в. методов лечения огнестрельных переломов. Я.И. Говоров не являлся сторонником господствовавшего в то время в лечении огнестрельных переломов метода первичной ампутации. Он признавал необходимым при выборе способов лечения учитывать тяжесть протекающего процесса и общее состояние организма раненого, особенности его физической конституции и даже психику. «Что это так, доказывается наличием в полку, где старшим врачом был Я.И. Говоров, в 1818 г. нескольких десятков строевых солдат, выздоровевших от тяжелого ранения с переломом костей»¹¹.

История болезни П.И. Багратиона является ярким примером практической медицины начала XIX в., в соответствии с общими принципами которой проходило его лечение. В тот период не были известны средства асептики и анестезии, и врачи, лечившие П.И. Багратиона, в качестве противовоспалительного и жаропонижающего средства употребляли препараты растительного происхождения (хинная кора, лимонный сок, вино, кремортартар – белый винный камень), а для уменьшения интоксикации и болей применяли опий и водку. К ране прикладывалась корпия, которая не соответствовала даже малейшим требованиям асептики и антисептики, так как изготавливалась из старого тряпья вручную, и позднее была вообще отвергнута русскими хирургами. Характер ранения П.И. Багратиона вынудил врачей не ограничиваться терапией, а осуществить срочное хирургическое вмешательство, из-за запоздалого характера которого благоприятный для выздоровления момент был упущен. Сейчас представляется достоверным, что летальный исход был предрешен неправильно поставленным первоначальным диагнозом ранения, тяжелыми условиями транспортировки и невозможностью предоставить больному покой, а также, безусловно, общим состоянием медицины того времени.

Я.И. Говоров принимал участие во многих сражениях Отечественной войны и Заграничного похода русской армии. В 1815 г. он был переведен на новую должность и исполнял обязанности доктора 2-й гвардейской пехотной дивизии. В 1817 г. вернулся в свой

полк, который к этому моменту был переименован в лейб-гвардии Московский полк. В 1820 г. Я.И. Говоров являлся действительным членом «Медицинского Совета Министерства Духовных Дел и Народного Просвещения и Обществ: Московского – Соревнования Врачебных и Физических наук, Санктпетербургского – Любителей Словесности, Наук и Художеств»¹², не оставляя и службы в полку. Однако уже в 1824 г. Говоров уволился из армии в отставку по болезни. По некоторым данным, следующий год жизни он посвятил путешествиям по России.

Яков Иванович был автором целого ряда исследований по медицине. Его перу принадлежит книга «Теория и способ лечения нервной повальной горячки, с прибавлением мнения о заразных болезнях», изданная в Санкт-Петербурге в 1812 г. В этом труде, посвященном сыпному тифу, он придерживался взглядов об инфекционном происхождении заболевания.

Я.И. Говоров перевел на русский язык и в 1818 г. издал книгу французского ученого Л.Ж. Ренольдена «Всеобщая история врачебного искусства», сделав доступным для российского читателя этот обширный труд. Вместе с русским врачом и исследователем П. Пузиным Говоров работал над переводом с немецкого языка книги Галле и Шпурцгейма «Исследование о нервной системе вообще и мозговой в особенности» (издана в Санкт-Петербурге в 1816 г.) и написанием труда «Краткое начертание Галловой системы, или науки о мозговых отправлениях (СПб., 1817 г.).

Вактуальной и для нашего времени книге «Врачебные наставления для немощных, или руководство к благоразумному поведению себя в болезнях и выбору для пользования оных врача» (СПб., 1821 г.) Я.И. Говоров привел целый ряд полезных советов по выбору лечащего врача и правильному поведению больного во время болезни, а также высказал взгляды на задачи и обязанности врача¹³. «Врач без нравственности, – был убежден Я.И. Говоров, – гораздо опаснее болезни...»¹⁴ Он предостерегал читателя от доверия к шарлатанам и целителям, обещавшим волшебное исцеление с помощью сомнительных методов и средств. Вместе с тем, он советовал каждому пациенту сделать лечащего врача своим другом и высказывал уверенность, что «врачебная наука была и навсегда останется благодетельницею рода человеческого»¹⁵.

Перу Я.И. Говорова также принадлежат книги «Опыты лечения легочной чахотки смолеными парами» и «Описание Гиперборея,

или письмо северного путешественника к издателю “Благонамеренного”» (СПб., 1825 г.).

Огромной заслугой Я.И. Говорова перед историей российской медицины является составленное им описание медицинского обеспечения русской армии во время войны с Наполеоном 1812–1815 гг. В этом сочинении, носившем название «Опыт краткого врачебного обозрения кампании 1812–1815 гг.», несколько раз переизданном по просьбам читателей, он сделал попытку проанализировать обстановку, в которой развертывались военные действия, охарактеризовать санитарные условия, сопутствовавшие передвижениям огромных масс войск, типы заболеваний и ранений, а также вкратце обобщить опыт российских и зарубежных врачей по оказанию медицинской помощи раненым и больным. По его мнению, отступление Российской армии вглубь страны и связанная с ним моральная подавленность русских солдат и офицеров сопровождалась возникновением новых, не похожих на типичные заболеваний. «Страх и уныние при приближении к средоточию своего отечества, тоска и горечь при виде пожираемых пламенем городов и сел, отчаяние от чувствования бессилия сражаться с торжествующим врагом, сколько должны были иметь влияния на произведение болезней, отличных по своему характеру от обыкновенных!»¹⁶ Я.И. Говоров указал на огромные трудности, встречавшиеся во время эвакуации раненых и больных в тыл, и недостатки в организации госпиталей. Он раскрыл негативную роль, которую сыграло для распространения в армии и среди мирного населения широких эпидемий острых инфекционных заболеваний плачевное состояние войск наполеоновской армии в дни бегства ее из России. Обозревая Заграничный поход русской армии, Я.И. Говоров выявил особенности, которые окружали жизнь российских солдат и офицеров в различных странах Западной Европы, привел число потерь соотечественников в битвах и дал характеристику совместному труду российских и иностранных врачей по лечению раненых и больных. Наконец, он рассмотрел влияние перехода войск к мирной жизни на изменение характера заболеваний в Российской армии. Я.И. Говоров обратил внимание медицинской науки на ценность переработки опыта прошедших войн, так как война «являет ужаснейшие, и купно поучительнейшие позорища для внимательных врачей»¹⁷.

Наблюдая за работой российских и зарубежных хирургов, он пришел к выводу, что русские врачи не только не хуже европейских (в частности, французских хирургов, считавшихся лучшими в Европе), но зачастую и превосходят их по знаниям и мастерству. «Я.И. Говоров дает примечание, что русские врачи по подготовленности и самоотверженности в работе являются лучшими в мире. Такой вывод он сделал в результате наблюдений за работой французских, немецких и австрийских врачей»¹⁸. Вот как охарактеризовал он искусство русских врачей, а также и ту роль в подготовке медиков, которую играла в начале XIX в. Медико-хирургическая академия. «После пребывания русских в Париже в 1814 году французские врачи узнали, как могут блистать в сем роде искусства все, без исключения, наши врачи, которые, производя важнейшие операции в разных госпиталях оной столицы, в присутствии первых французских хирургов, заслужили от них всю справедливость и самое удивление. И все сии искуснейшие русские хирурги образуются в Санкт-Петербургской Императорской Медико-Хирургической Академии, в течении более двадцати лет, под руководством неутомимой деятельности и никогда неослабляемую ревностью к пользе своих слушателей исполненного мужа, которого имя – Б. ¹⁹»²⁰.

Книга Я.И. Говорова наметила для медиков, участвовавших в великой кровопролитной войне, темы исследований, указала, какое огромное значение для развития российской медицины должен сыграть всесторонний научный анализ медицинского обеспечения русской армии в военных действиях 1812–1815 гг. «От правильного и точного описания всех оных обстоятельств, без сомнения, произтекут *наблюдения и правила о болезнях войск* ²¹, на коих должно основано быть надлежащее *распознавание и врачевание* оных во время войны»²².

Яков Иванович скончался 5 февраля (ст.ст.) 1828 г. (по другим сведениям, 26 февраля 1831 г.) и был похоронен в Санкт-Петербурге, на кладбище Фарфорового завода. Деятельность выдающегося русского врача прервалась в самом плодотворном возрасте, когда он подошел к рубежу пятидесятилетия.

Я.И. Говоров вошел в историю как деятель русской военной медицины, «приложивший немало сил для ее прогресса, отстаивавший ее самобытность и материалистическое направление»²³. Он является представителем плеяды российских врачей XIX в., обогативших нашу страну «созданием первых врачебных обществ,

общественным направлением в медицине, провозглашением переродовых идей в здравоохранении...»²⁴; одним из тех, чей неустанный труд сыграл основополагающую роль в развитии российской науки и культуры.

¹ Говоров Я.И. Всеобщая история врачебного искусства и опыт краткого врачебного обозрения кампании 1812–1815 гг. СПб., 1818. С. XII.

² Русский биографический словарь. Т. 5. СПб., 1916. С. 432–433.

³ Говоров Я.И. Теория и способ лечения нервной поваральной горячки, С прибавлением мнения о заразительных болезнях. Сочинение Якова Говорова, Доктора Медицины, Надворного Советника, Лейб-Гвардии Литовского полка полкового врача, Медицинского Совета Корреспондента. СПб., 1812. С. II.

⁴ Говоров Я.И. Врачебные наставления для немощных; или руководство к благоразумному поведению себя в болезнях и выбору для пользования оных врача. СПб., 1821. С. 89.

⁵ Говоров Я.И. Последние дни жизни Князя Петра Ивановича Багратиона. СПб., 1815. С. 2.

⁶ Пестриков Н.С. История лейб-гвардии Московского полка. Т. I. СПб., 1903. С. 23.

⁷ Корнеев В.М. Яков Иванович Говоров о подготовке русских военных врачей // Военно-медицинский журнал. 1952. № 6. С. 92.

⁸ Говоров Я.И. Последние дни жизни... С. 4.

⁹ Там же. С. II.

¹⁰ Будко А.А., Иванова Л.Д. Лечение ранения князя П.И. Багратиона и его исход (современный взгляд) // В.А. Жуковский и русская культура его времени. Сб. научн. статей. СПб., 2005. С. 41.

¹¹ Корнеев В.М. Указ. соч. С. 93.

¹² Говоров Я.И. Врачебные наставления для немощных...

¹³ Страшун И.Д. Русский врач на войне. М., 1947. С. 78.

¹⁴ Говоров Я.И. Врачебные наставления для немощных... С. 96.

¹⁵ Там же. С. II.

¹⁶ Говоров Я.И. Опыт краткого врачебного обозрения кампании 1812–1815 гг. С. III.

¹⁷ Там же. С. IV.

¹⁸ Корнеев В.М., Михайлова Л.В. Медицинская служба в Отечественной войну 1812 г. Л., 1962. С. 5.

¹⁹ Подразумевается профессор И.Ф. Буш: «Собственная его скромность не позволяет здесь сполна выразить».

²⁰ Говоров Я.И. Опыт краткого врачебного обозрения кампании 1812–1815 гг. С. 147.

²¹ Курсив Я.И. Говорова.

²² Говоров Я.И. Опыт краткого врачебного обозрения кампании 1812–1815 гг. С. V.

²³ Корнеев В.М. Яков Иванович Говоров... С. 96.

²⁴ Страшун И.Д. Указ. соч. С. 138.

А.А. Будко, Д.А. Журавлев (Санкт-Петербург)

**МЕДИКИ И МЕДИЦИНСКИЕ
УЧРЕЖДЕНИЯ САНКТ-ПЕТЕРБУРГА
В ОТЕЧЕСТВЕННОЙ ВОЙНЕ 1812 ГОДА
И В КАМПАНИИ 1813–1814 ГОДОВ**

В XIX в. Россия вела многочисленные войны, защищая собственную территорию, отстаивая свои права на международной арене. Испытанные в кровопролитных сражениях, воспитанные на богатом опыте русская армия и флот становятся мощным инструментом внешней и внутренней политики Российской империи. Не в последнюю очередь своими успехами Вооруженные силы России обязаны военным врачам, которые с честью справлялись со своими трудными и ответственными задачами. С учетом геополитического значения Санкт-Петербурга, развития его медицинской инфраструктуры, ни одна крупная война не обошлась без участия или содействия столицы Российской империи ¹.

Когда в ночь на 12 июня 1812 г. передовые части наполеоновских войск перешли Неман и вторглись на территорию России, русская армия имела уже опыт боевых действий 1805–1807 гг. и успела осуществить ряд серьезных преобразований, затрагивавших также и ее военно-медицинскую службу. Во многом они были связаны с деятельностью Я.В. Виллие, назначенного указом от 27 января 1806 г. по личному желанию Александра I на должность Главного военно-медицинского инспектора ². Определенную роль в таком назначении сыграло проявленное Я.В. Виллие в 1805 г. активное участие в разработке некоторых положений, относившихся к организации медицинского обеспечения войск. Одним из них явился «План об учреждении при корпусах госпиталей», изданный после высочайшего утверждения 25 августа 1805 г. в виде специального Положения.

В нем впервые предусматривалась перевозка госпитального имущества во время походов в «лазаретных обозах». Понимая, что снабжение действующей армии всем необходимым для оказания медицинской помощи должно быть бесперебойным и по возможности быстрым, Я.В. Виллие в инструкции доктору И.М. Миндереру 1 августа 1806 г. указывал на необходимость создания специальной походной аптеки, которая могла бы оперативно снабжать полковые лазареты и полевые аптеки во время боевых действий³. Эту идею Я.В. Виллие широко использовал и в Отечественную войну 1812 г. Обстоятельства военного времени привели также к принятию и других решений, направленных на улучшение медицинского дела в армии⁴.

К их числу относятся, например, разработанные Я.В. Виллие и Ф.О. Рускони новые формы месячных отчетов о больных и раненых, представляемые дивизионными докторами непосредственно в Медицинскую экспедицию. Тем самым в разноплановой учетно-отчетной документации был наведен необходимый порядок и заложены основы рациональной медицинской отчетности в русской армии. Одновременно были разработаны и унифицированные формы рапорта начальников госпиталей на имя военного министра и ежемесячного донесения дивизионных командиров императору о состоянии госпиталей⁵.

Знакомясь с документацией, ведущейся в госпиталях, Я.В. Виллие посчитал нецелесообразным ведение так называемых «палатных книг» и в рапорте на имя военного министра в 1806 г. обосновал их замену на «скорбные листы»⁶, в которых «...история болезни содержится о каждом больном со времени прихода до выхода его из госпиталя; и которые при переводе больных из одной палаты в другую передаются, а потом... собираются в одно место и для хранения отсылаются в госпитальную контору»⁷.

Снабжение действующей армии медикаментами, аптечными припасами, инструментами составляло серьезную заботу Главного военно-медицинского инспектора. Уже в 1806 г. вместе с доктором И.М. Миндерером он приступил к разработке «Положения по снабжению армии врачебными запасами в военное время». Одновременно шла работа и над составлением военной, а точнее полевой российской фармакопеи – «Pharmacopoea castrensis Ruthena». Изданная в Петербурге в 1808 г. на латинском языке, она представляла собой коллективный труд Ф.О. Рускони, И.С. Орлая и Я.В. Виллие⁸.

Двумя годами раньше в Санкт-Петербурге была издана российская морская фармакопея – «Pharmacopoea navalis Rossica», автором которой был И. Рожерс. Оживилась работа Санкт-Петербургского инструментального завода, главным мастером которого был англичанин Джорж Броун, приглашенный Я.В. Виллие. За 1811 г. для нужд армии и флота здесь было изготовлено свыше 300 полковых, батальонных, карманных лекарских и фельдшерских наборов, а также большое количество отдельных инструментов почти на 37 тыс. р.⁹

В конце 1811 г. совместно со своими помощниками и приглашенными к участию в работе военными врачами Я.В. Виллие составил «Положение для снабжения Большой Действующей Армии лекарствами», утвержденное 28 марта 1812 г.¹⁰ Этот важный документ был разработан в числе ряда других после того, как, учтя уроки минувшей кампании и в ожидании новой войны с Наполеоном, Александр I поручил Барклаю-де-Толли составить «Учреждение об управлении Большой Действующей Армии». Сущность Положения заключалась в том, что в предвоенный период создавалась стройная система военно-медицинского снабжения, включавшая временные запасные аптекарские магазины, главные подвижные аптеки, передовые аптеки и вспомогательные аптечки.

С большим одобрением отзывался о деятельности Я.В. Виллие по организации медицинского снабжения в преддверии и в ходе Отечественной войны вице-директор Военно-медицинского департамента Н.И. Козлов. Он называл его «...истинно неутомимым распорядителем, искусным в изыскании мер, настойчивым и решительным в исполнении глубоко обдуманного и стройно начертанного плана»¹¹.

Возвращаясь к поручению Александра I, данному Барклаю-де-Толли, необходимо отметить, что оно было выполнено, и 27 января 1812 г. «Учреждение об управлении Большой Действующей Армии» высочайше утверждено. Этот нормативный документ охватывал различные стороны армейской организации, в том числе освещал объем обязанностей должностных лиц, задачи и характер деятельности всех учреждений, составляющих армию. Обширный раздел в нем, озаглавленный «Положение для временных военных госпиталей», был посвящен организации медицинского обеспечения войск в ходе кампании. Считается, что автором этого раздела является Я.В. Виллие. Однако это не так. В Российском государственном военно-историческом архиве (РГВИА) сохранился его

рапорт от 12 марта 1812 г. на имя военного министра, в котором он не только заявлял о своей непричастности к его написанию («я совсем не участвовал в составлении онаго»), но и прилагал большой перечень замечаний и исправлений по многим параграфам Положения¹².

Таким образом, к началу Отечественной войны 1812 г. военно-медицинская служба России располагала основными регламентирующими документами, определявшими ее организацию, принципы и методы работы в условиях военного времени. Но установленная Положением 1812 г. логичная и стройная система медицинского обеспечения действующей армии на практике оказалась трудноосуществимой.

Территориально война не коснулась Санкт-Петербурга. Корпус генерала П.Х. Витгенштейна прикрыл петербургское направление. Охрану морских подступов к столице нес Балтийский флот. Армия Наполеона прошла южнее – через Смоленск на Москву. Однако Санкт-Петербург, оставаясь столицей, где были сосредоточены законодательные учреждения и министерства, продолжал играть роль политического центра страны, осуществлял руководство деятельностью всех органов государственной власти.

В военно-медицинском отношении значение Санкт-Петербурга с его госпиталями, Императорской Медико-хирургической академией, большим числом медицинских чинов военного, морского и гражданского ведомств в годы войны особенно возросло. Из Санкт-Петербурга на театр военных действий выступили полки и батальоны лейб-гвардии со своим медицинским персоналом и всем необходимым оснащением для оказания медицинской помощи раненым и больным. В полки была откомандирована часть гражданских врачей и по договорам направлено около 30 вольнопрактикующих врачей, временно принятых в военное ведомство. На сухопутном фронте действовал морской гвардейский экипаж, снабженный аптечным ящиком и набором хирургических инструментов.

На протяжении всего 1812 г. и в значительной степени в последующих кампаниях Санкт-Петербург являлся важным центром снабжения армии медико-санитарным имуществом. Большая нагрузка легла на Санкт-Петербургский инструментальный завод, аптеки и аптечные магазины, которые направляли во вновь учреждаемые госпитали хирургические инструменты, лекарства, аптечные припасы.

С одобрения и согласия М.И. Кутузова Я.В. Виллие через инспектора аптечной части Ланге, генерал-интенданта Канкрин, а иногда и непосредственно своими распоряжениями создавал в разных местах запасные аптечные магазины для нужд действующей армии, пополнение которых осуществлялось в основном из Санкт-Петербурга.

Нередко с театра военных действий, где почти постоянно находился Я.В. Виллие, поступали его указания в Медицинский департамент Военного министерства. Так, 27 октября 1812 г. он дает распоряжение: «Город Вязьма уже за нами и там учреждается временная госпиталь..., нужно послать туда тотчас прямо из Санкт-Петербурга медикаментов для 1000 человек больных на один год»¹³.

Помимо медикаментов в армию, по соглашению с генерал-кригс-комиссаром А.И. Татищевым, поступали из Санкт-Петербурга в большом количестве различные госпитальные вещи. М.И. Кутузов в письме А.И. Татищеву от 28 ноября 1812 г. сообщает, что «...в Вязьму отправлено из Санкт-Петербурга госпитальных вещей на 3000 человек», и обязывает его «заняться со всею деятельностью» их доставкой и распределением, обратив особое внимание «...на госпитали в городах по дороге, где проходил неприятель, и близ оной...»¹⁴.

К концу 1812 г. «великая армия» Наполеона практически была разгромлена. 21 декабря (2 января 1813 г.) М.И. Кутузов в приказе по армии поздравил войска с изгнанием врага из пределов России и призвал их довершить поражение неприятеля «на его собственных полях». А 8 января 1813 г. на имя Я.В. Виллие поступил рескрипт Александра I с выражением благодарности за проделанную им работу: «Господин Действительный Статский Советник и Главный медицинский инспектор по армии Виллие. Генерал-фельдмаршал князь Голенищев-Кутузов-Смоленский донес Мне, что вы во все продолжение нынешней кампании с неутомимую деятельностью занимались общим управлением вверенной вам части; в особенности же оказывали при всяком случае ревностную попечительность в призрении и перевозке раненых на самом поле сражения, подавая собою пример всем врачам, а искусными операциями, под руководством вашим произведенными, не менее того и попечением вашим вообще о всех больных, спасено большое число раненых офицеров и нижних чинов.

Отдавая в полной мере справедливость особенному искусству вашему, усердию и трудам, понесенным вами в течение нынешней войны, Мне приятно изъявить чрез сие совершенное Мое к вам благоволение»¹⁵.

Подавляющее число военных врачей, воспитанников Санкт-петербургских госпитальных школ и Императорской Медико-хирургической академии, лекарей гвардейских полков Санкт-Петербурга также проявили себя подлинными героями на полях сражений¹⁶. Вот, например, как отзывался о лекарях лейб-гвардии Литовского (впоследствии Московского) полка Говорове и Андреевском командир полка генерал-майор Удом. В письме на имя Я.В. Виллие от 13 сентября 1812 г. он сообщал: «Августа 26-го дня со вступлением командуемого мною полка в дело, состоящие при оном медицинские чиновники: доктор надворный советник Говоров и лекарь Андреевский ни на минуту не были отлучены от полка. Ядра, пред глазами их обсыпавшие землю, нисколько не мешали им подавать всевозможное пособие страждущему человечеству. Они не только своего полка, но и многих других ни одного человека мимо их идущего или несомого, не пропускали, должным образом не сделавши перевязки или операции, когда она была необходима. С 7-ми часов утра, не разгибаясь весь день, находились они в спасательном сем для человечества занятии и одна только темнота глубокой ночи могла их отвлечь от этого. На другой и последующие дни они опять занимались с наилучшим успехом и рвением своею должностию. Повседневно были окружены толпою раненых, со всех сторон приходящих к ним из разных полков и ни минуты не медлили облегчить их страдания и раны. Особенно последний, т.е. Андреевский, которой на другой день по утру после Бородинского сражения остался один при полку моем, по случаю откомандирования доктора Говорова с Его Сиятельством кн. Багратионом. Для меня лестно иметь в полку таких людей...»¹⁷

Когда военные действия перешагнули рубежи России, возникла необходимость в дополнительных распоряжениях по военно-медицинской части, отвечавших новой обстановке. Одним из первых таких документов был именной указ от 3 февраля 1813 г. «Об учреждении госпиталей и магазинов по военным дорогам». Подобные образования развертывались в 70–80 верстах друг от друга и требовали оснащения и дополнительного числа медицинских чиновников, нехватка которых остро ощущалась все годы войны и

заставляла прибегать к помощи врачей союзных армий и врачей-военнопленных¹⁸.

В самом конце 1813 г. было принято Положение, на основании которого принимались иностранные врачи в российскую военную службу. Право приема их было закреплено за Главным по армии медицинским инспектором или полевым генерал-штаб-доктором, на основании заключения которых, после проведенного испытания, иностранным врачам выдавались дипломы и они приводились к присяге.

Военнопленные врачи, а их в 1813 г. насчитывалось уже 143 человека, работали под надзором русских врачей. Как свидетельствуют рапорта, поступавшие на имя Я.В. Виллие, знания и практические навыки некоторых из них оставляли желать много лучшего. Так, генерал-инспектор варшавских госпиталей доктор Бутац 2 мая 1813 г. сообщал, что «...французские лекаря так плохи, что не могут сравниться с иными нашими российскими фельдшерами»¹⁹.

В 1813 г. М.И. Кутузов утвердил «Временное положение о заграничных госпиталях», разработанное генерал-интендантом Канкрином, директором госпиталей полковником Белоградским и полевым генерал-штаб-доктором Геслингом. Позже были изданы особые положения об учреждении и содержании госпиталей союзных войск, инструкции об управлении подвижными и развозными госпиталями, о внутреннем устройстве русских заграничных госпиталей и ряд других инструкций, касавшихся продовольственного снабжения.

Весной 1814 г. союзные войска вступили в Париж. 25 марта Наполеон отрекся от престола, и вскоре сменивший его император Людовик XVI подписал мирный договор. Русские войска стали возвращаться в Россию к местам постоянного расквартирования. Вернулись и гвардейские полки, и славное петербургское ополчение. Вернулся в свой особняк на набережной Невы и директор Медицинского департамента Военного министерства Главный по армии медицинский инспектор лейб-медик Я.В. Виллие, награжденный прусским орденом Красного орла, французским орденом Почетного легиона, австрийским, баварским и вюртембергским орденами.

Организация военно-медицинского дела в России в военные годы, несмотря на ряд недостатков и упущений, в целом выдержала суровое испытание, а военные врачи и фельдшеры, как подчеркнута

было в императорском указе от 6 ноября 1819 г., разделяли с войсками «...все трудности последней благополучно оконченной войны и среди опасностей и жестоких сражений с такою похвалою доставляли им врачебное пособие»²⁰.

Таким образом, Санкт-Петербург в лице своих лучших сынов способствовал победе русского воинства в сражениях 1812–1814 гг., а петербургская медицина наглядно доказала свой высокий уровень. Это был лишь первый пример. Начиная XIX век – век триумфа российской, петербургской медицины. Он был ознаменован появлением целой плеяды выдающихся медиков, составивших цвет мировой медицины. Многие из них, следуя своему гражданскому и профессиональному долгу, как и их предшественники, принимали участие в боевых действиях, которые вела Россия. Тысячи жизней российских воинов были спасены их жертвенным трудом на благо Отечества. Тем самым были заложены славные традиции, которым и сегодня следуют военные медики.

¹ Будко А.А., Быков И.Ю., Селиванов Е.Ф., Чиж И.М., Шабунин А.В. История военной медицины России. XIX – начало XX в. / Под ред. И.Ю. Быкова и В.В. Шаппо. Т. 3. 2-е изд. испр. и доп. М.: Воениздат, ВММ МО РФ, 2007. С. 253–377.

² Иванович Ф.А., Селиванов В.И., Селиванов Е.Ф. Я.В. Виллие – руководитель организации медицинского обеспечения русской армии в Отечественную войну 1812 года // Военно-медицинский журнал. 1993. № 10. С. 68–71.

³ Столетие Военного министерства. СПб, 1902. Т. 8. Ч. I. С. 240.

⁴ Будко А.А., Быков И.Ю., Селиванов Е.Ф. и др. Указ. соч. С. 260–263.

⁵ Полное собрание законов Российской империи (ПСЗ РИ). Т. 30. № 22915, № 23016.

⁶ Будко А.А., Журавлев Д.А. От «скорбного листа» до истории болезни // Проблемы социальной гигиены, здравоохранения и истории медицины. 2007. № 5. С. 54–56.

⁷ Российский государственный военно-исторический архив (РГВИА). Ф. 6. Оп. 1. Д. 896. Л. 26–29.

⁸ Филькин А.М. Латинские фармакопеи России XIX столетия // Аптечное дело. 1968. № 5. С. 85.

⁹ Ганичев Л.С. На Аптекарском острове. Л., 1967. С. 37.

¹⁰ ПСЗ РИ. Т. 12. № 25063. С. 246–256.

¹¹ Памятник доктору медицины и хирургии действительному тайному советнику баронету Якову Васильевичу Виллие. СПб., 1860. С. 87–88.

¹² РГВИА. Ф. 6. Оп. 1. Д. 51092. Л. 1–2, 11–18.

¹³ Там же. Оп. 2. Д. 1610. Л. 6.

¹⁴ Там же. Д. 3453. Л. 62.

¹⁵ Там же. Ф. 28. Оп. 153-в. Д. 129. Л. 1.

¹⁶ Будко А.А., Околелов В.В., Иванькович Ф.А. Русские военные врачи в Отечественной войне 1812 г. // Бомбардир. № 10. 2000. С. 72–75.

¹⁷ Пестриков Н.С. История лейб-гвардии Московского полка. СПб., 1903. Т. 1. Прил. С. 23.

¹⁸ Будко А.А. Российские военные медики в заграничном походе русской армии в 1813–1814 гг. // Отечественная война 1812 года: Источники. Памятники. Проблемы. М., 2002. С. 52–57.

¹⁹ Столетие Военного министерства. Т. 8. Ч. I. С. 117.

²⁰ ПСЗ РИ. Т. 36. № 27969.

О.К. Бумай (Санкт-Петербург)

ДЕЯТЕЛЬНОСТЬ АДМИРАЛА Ф.Ф. УШАКОВА ПО СОХРАНЕНИЮ И УКРЕПЛЕНИЮ ЗДОРОВЬЯ МОРЯКОВ В КОНЦЕ XVIII И НАЧАЛЕ XIX ВЕКОВ

С ИМЕНЕМ Федора Федоровича Ушакова связаны основные достижения Российского флота конца XVIII и начала XIX вв., в том числе и в организации медицинского обеспечения личного состава флота. В 1783 г. Ф.Ф. Ушаков был откомандирован на Черное море для руководства строительством кораблей в Херсоне, где ему пришлось участвовать и в ликвидации эпидемии чумы. За успешно проведенные мероприятия по борьбе с чумой Ф.Ф. Ушакову были объявлены благодарности командира Херсонского порта генерал-майора А.М.Муромцева¹ и командующего флотской дивизией капитана 1 ранга М.И. Войновича². Содержание мероприятий было изложено Федором Федоровичем в докладной записке³. Об успешной деятельности Ф.Ф. Ушакова было доложено вице-адмиралом Я.Ф. Сухотинным вице-президенту Адмиралтейств-коллегии И.Г. Чернышеву⁴, в Указе Адмиралтейств-коллегии была выражена благодарность Ф.Ф. Ушакову⁵. За успешную деятельность по борьбе с эпидемией Ф.Ф. Ушаков был награжден своим первым орденом Владимира 4-й степени⁶.

Интересен и тот факт, что в 1831 г. за участие в борьбе с эпидемией холеры было объявлено «Высочайшее благоволение» и П.С. Нахимову⁷, который в этот период командовал корветом «Наварин», стоящим на карантинной брандвахте. «До шестисот судов стояло в карантине, – пишет Нахимов капитан-лейтенанту М.Ф. Рейнеке. – Можешь вообразить себе, каково мне было возиться с людьми, не имеющими ни малейшего понятия, что такое карантин. У меня

было из 160 человек команды 40 человек холерных. 11 из оных умерло...»⁸

В дальнейшем уже в звании капитана 1 ранга Ф. Ф. Ушаков участвовал в сооружении базы и порта Севастополь. Русско-турецкую войну 1787–1791 г. он встретил командиром линейного корабля «Св. Павел», с началом боевых действий возглавил Лиманскую эскадру, затем авангард Черноморского флота из четырех фрегатов. Его отряд сыграл решающую роль в разгроме турецких сил у о-ва Фидониси (1788). Произведен в контр-адмиралы (1789). С 1790 г. вступил в командование Черноморским флотом.

Большое внимание уделялось Ф. Ф. Ушаковым строительству и обустройству госпиталей. Первоначально для них использовались «маленькие фрегатские казармы, которые стоят внизу подле воды, худы и весьма в рассуждении места нездоровы»⁹. Ушаковым был отдан приказ: пока не будет построено новое здание госпиталя, для «находящихся в госпитале больных служителей ...палатки... перенести с низменного места на гору на чистый воздух»¹⁰.

И в дальнейшем Ф. Ф. Ушаков постоянно следил за содержанием больных в госпитале: «Осматривая я морские госпитали, ...осматриваю, что служители беспрестанно умирают поносом; нахожу, что в содержании пищи и питья состоят некоторые недостатки, посему предлагаю конторе севастопольского порта ..., приказать отпустить для варения им киселя и на печение булок достаточное число пшеничной муки, ... дабы лучшим содержанием людей подкрепить и привести в здоровье, и тем отвратить великую убыль в людях, какая ныне происходит»¹¹.

О размерах строительства Черноморского флота и кораблей для него косвенно могут свидетельствовать данные о потребности медицинских чинов «на флот Севастопольский и на строящиеся в Херсоне и Таганроге корабли». Так, согласно данным ведомости¹², на корабли Севастопольского флота нужно: 2 подлекаря и 18 лекарьских учеников, а на строящиеся корабли – 15 лекарей, 12 подлекарей и 38 лекарьских учеников.

Одним из главных требований, которые Ф. Ф. Ушаков предъявлял к командирам кораблей, было сбережение здоровья «морских служителей». Подтверждением этому является его приказ по эскадре от 23 марта 1791 г.¹³, в котором объявляется выговор командиру корабля «Св. Павел» капитану 1 ранга Баранову за «весьма умножившихся в команде его больных людей» и «также, что

недосмотрение его сбережения многие служители во время командования его кораблем «Св. Павел» из оной команды померли». Причину увеличения смертности Ушаков видит в том, «что тогда начало болезни в той команде последовало от неосторожной его посылки людей за камышом в Анккерман и в перевозе оного на строящийся тогда его в Южной бухте хутор; а посылка в Анккерман в тогдешнее время за камышами в рассуждении заразительного и гнилого там в летнее время воздуха было от меня письменными приказами весьма запрещена». Ф.Ф. Ушаков был требователен не только к командирам кораблей, отношение к делу медицинских чиновников также не оставалось без его внимания. 15 мая 1791 г. он издает приказ по эскадре о соблюдении порядка в госпитале¹⁴. «В содержании госпиталя, в счислении людей в сохранении медикаментов и употреблении порций служителям оказался великий беспорядок, неустройства ... Определяю быть при морской госпитали в исправлении всего подлежащего по должности старшему здесь штаб-лекарю Францу, которому рекомендую медикаменты и все что следует по закону при оной госпитали от штаб-лекаря Клерка принять в свое ведомство и охранение и, находясь при оной госпитали, исправлять подлежащую штаб-лекарскую должность со всяким рачением».

Большое практическое значение имеет приказ Ф.Ф. Ушакова от 29 февраля 1792 г.¹⁵ о выяснении причин большой заболеваемости среди корабельных команд. В нем, в частности, говорится: «Рекомендую всем господам командующим судов, при порте находящимся, о сохранении служителей в здоровье иметь наиприлежнейшее смотрение и употребить все внимание узнать причину, отчего сие приумножение больных вдруг началось и приумножается». Далее Ушаков рекомендует «доктору фон Вилингу, собрав лекарей, сделать с ними обстоятельное испытание и рассмотреть, опрашивая всех, вновь прибывающих больных подробности об обстоятельствах, где сии люди пред сим находились, какие имели упражнения, в работах ли бывших или большей частию от бытности в квартирах ли, и отчего именно окажется таковая великая вдруг прибыль больных, с обстоятельством ко мне рапортовать».

Ушаков обращает внимание командиров кораблей на то, что «служители из госпиталя выписываются... весьма слабы здоров[ьем], то оных по выписке из госпиталя в работы отнюдь не посылать до тех пор, пока они придут в совершенное здоровье, к сему потребно

время по крайней мере дней десять, дабы в сие время они пришли в крепость здоровья, а которые и после такового времени окажутся еще слабы, то и еще давать им от работы свободу».

Приказ заканчивается словами: «Я надеюсь, что господа командующие всякое употребят старание по своей команде служителей сберечь. Особые честь и благодарность моя засвидетельствованы будут тем, которые в сохранении людей более успехов иметь будут».

Особое внимание уделялось Ф.Ф. Ушаковым организации и качеству питания в госпитале. 19 июля 1792 г. он издает приказ о контроле за отпуском на госпитальную кухню провизии для больных¹⁶. Некоторые организационные меры по контролю за качеством питания, предлагаемые Ушаковым, могут быть использованы и в настоящее время. Поэтому отдельные положения этого приказа приводятся нами более подробно. Так, в приказе говорится, что «комиссар Чухнин (он отвечал за питание больных в госпитале. – *Авт.*) некоторые вещи из провиантских вместо казенных магазейн содержит у себя в собственном своем доме... Рекомендую определенному комиссионеру на нынешнюю неделю для посещения больных флота господину капитану 2 ранга Великошапкину обще с господином доктором фон-Вилингом посему сделать свидетельство: действительно ли таковые вещи ... содержатся в собственном доме комиссара Чухнина».

Для определения, действительно ли больным не выдавались все положенные продукты, Ушаков приказывает «флота капитану Великошапкину и доктору фон-Вилингу завтрашний день приказать все, что следует на кухню весом и мерою отпустить при своем свидетельстве, приказать порядочно сварить и раздать служителям, а после на другой день всех больных служителей опросить, таково ли все ежедневно производится и какую заметят из того разницу ко мне дать знать. Таково ж свидетельство сделать в те дни, когда производится густая каша с маслом».

18 октября 1792 г. Ф.Ф. Ушаков издает еще один приказ о сохранении здоровья матросов и об улучшении их питания¹⁷. В данном приказе отмечается, что «нынешнего лета во всех здешних местах от продолжительных жаров болезни умножились... служители, оставаясь долгое время без жалования, не могли себя содержать выгодно, потому больных умножилось до значительного количества». Ушаков в соответствии «с господами командующими мнением и

консилиумом господ докторов, предлагает к исполнению следующее: ... здоровых всех служителей из казарм перевести на корабли. О состоянии больных присылать к нему еженедельно рапорты, означая в них число каждой болезни порознь. По случаю ж недостатка в деньгах по необходимости к сбережению служителей в здравье, отпуская я из собственных своих денег тринадцать тысяч пятьсот рублей...»

3 декабря 1792 г. Ушаков издает приказ об улучшении питания больных в госпитале и усилении санитарного персонала для ухода за ним¹⁸, в котором рекомендует, наряду с другими медицинскими мерами, для «подкрепления ... больных служителей, производить вместо аржаного хлеба булки, также вместо другой порции кисель, студень и яйца, к пользованию ж потребно давать им красное или какое по необходимости другое сыскать можно вино».

Доктору фон-Вилингу рекомендуется «выбрать изо флота или из состоящих в госпитале прилежнейших к должности медицинских чинов, также и слуг ко оным» и определить мероприятия по содержанию больных «в чистоте, что весьма необходимо нужно, и я весьма почту себя обязанным и о медицинских чинах и особо к ним определенного (персонала. – *Авт.*), что рачительно замечать».

Анализ архивных документов свидетельствует о том значении, которое придавалось в тот период употреблению в пищу «горячего вина» (водки) и красного вина. Так, в письме В.С. Попову от 28 июля 1789 г.¹⁹ Ушаков пишет о скором выходе в море Севастопольского флота, но он опасается, что провизия к моменту выхода в море не будет доставлена на корабли. Прежде всего речь идет о горячем вине. Ушаков пишет: «Я требовал было здесь с выходу на рейд к подкреплению служителей в здравье семисот ведер, но без наличных денег отпуску от оной конторы не учинено».

Вместе с тем Ушаков не терпел на флоте пьянства и, будучи командующим Черноморским флотом, 4 ноября 1792 г. издает приказ о принятии мер против пьянства среди личного состава флота²⁰. В этом приказе Ушаковым отмечается гуманное отношение к матросу, даже пьяному, со стороны доктора фон-Вилинга и говорится о строгости по отношению к командирам за «недосмотрение и небережливость» вплоть до военного суда.

Сам Ушаков обращался за медицинской помощью относительно редко. Серьезную болезнь он перенес весной 1794 г. В письме Н.С. Мордвинову от 4 мая 1794 г.²¹ Ушаков сообщает, что «сигналы

для вверенного мне корабельного флота не приминул бы я ныне же к вашему высокопревосходительству доставить, но как я с давнего времени нахожусь весьма нездоров и пользуюсь лекарствами, посеми и не успел еще с прибавлением всех потребностей оные сочинить». Лечил Ушакова доктор Мотика, который «отпросился отсель в Херсон на две недели». Ушаков обращается с просьбой к Мордвинову «приказать ему (доктору Мотика. – *Авт.*) быть сюда, ибо я по худости моего здоровья крайнюю надобность в нем имею, также прошу приказать ему взять с собою оттоль из аптеки для меня лекарства, какие потребны по его сведению, ибо здесь таковых не состоит, а которые были им из Херсона выписаны, все изошли».

Отдельного рассмотрения заслуживает деятельность Ф.Ф. Ушакова по сохранению здоровья моряков во время Средиземноморского похода 1798–1800 гг. Первый вопрос, который необходимо решить при подготовке к плаванию – это вопрос укомплектования кораблей личным составом. Анализ двух документов – «Выписки из табеля комплектации судов Черноморской эскадры под командой Ф.Ф. Ушакова, назначенной в плавание в кампанию 1797 г.»²² и «Выписки из ведомости о эскадре Российского Черноморского флота, назначенной для содействия Порты Оттоманской против французов (1798 г.)»²³ позволяет сделать вывод, что корабли «медицинскими чинами» не были укомплектованы. Так, в 1797 г. на эскадре подлекарей состояло 12, по штату положено – 19, лекарских учеников состояло – 8, по штату положено – 18. На кораблях, назначенных «для содействия Порте Османской против французов», состояло 3 штаб-лекаря, 6 лекарей и 15 учеников лекарских. Отсутствовали лекари на кораблях «Захарий и Елисавета», «Богоявление Господне», «Мария Магдалена», «Навархия». Некомплект лекарских учеников составлял 50 %.

Вторым вопросом, не менее важным чем укомплектованность личным составом, стало обеспечение медикаментами. В письме Ф.Ф. Ушакова от 27 августа 1798 г.²⁴ посланнику России в Константинополе В.С. Томаре изложена просьба о содействии в снабжении эскадры медикаментами. В частности, в письме говорится, что «медикаментов на эскадру, хотя малое число на кампанию и было принято, но почти все они употреблены в расход, ныне же по скорости отправления в здешний край на корабли и фрегаты получить

не успели и почитаю на будущее время необходимо надобными, а как в здешнем месте они гораздо дешевле нежели в России, потому покорнейше прошу, не можно ли будет посредством старания вашего превосходства хотя малым числом оных эскадру снабдить...»

Важное значение в сохранении и укреплении здоровья во время плавания Ф.Ф. Ушаков придавал правильному и полноценному питанию. Им была уточнена ведомость продуктам, полагающимся по регламенту на каждого матроса в месяц²⁵. Согласно этому регламенту полагалось: «Вина горячего – 28 чарок, Гороху – 10 фунтов, Круп – 15 фунтов, Мяса соленого говяжья – 14 фунтов, Масла коровья – 6 фунтов, Сухарей ржаных – 1 пуд 5 фунтов, Соли – 1 ½ фунта. Пива – 56 кружек, а по неимению здесь оно, вина красного – 9 ½ кружек, Уксусу – 42 кружки».

В письме В.С. Томаре от 15 сентября 1798 г.²⁶ Ушаков пишет: «От употребления здешней воды в питье служители заметно начали прибывать больные; я полагаю необходимо на первый случай надобно в питье производить им, мешая виноградное вино и уксус. ... Крайне необходимой надобностью почитаю в сбережении людей в здоровье делать разные покупки потребностей, ибо весьма нужно беречь людей от болезней при первом ныне вступлении в Архипелаг. По замечаниям всегда на первый случай при перемене климата и воды люди делаются больные, а хорошее довольствие их при первом случае может от того сохранять».

Важность полноценного питания подтверждается данными о состоянии здоровья на эскадре под командой контр-адмирала Пустошкина, которая выполняла задачу по блокаде Анконы и получала продовольствие от англичан. При возвращении эскадры «с одного корабля “Симеона и Анны” свезено на берег больных 130 человек, с другого до 70-ти, а прочие служители на оных двух кораблях почти все имеют вид в себе заметной цынготной болезни»²⁷. Ушаков отмечает: от «недостатков провизии великая худоба здоровью [то, что] пьют одну простую воду, случается и нехорошую. Красного вина к нам совсем не привозят, а которое весьма в малом количестве давно уже было привезено, то совершенно негодное». Свое письмо В.С. Томаре от 1 июля 1799 г.²⁸ он заключает словами: «Худая провизия непременно сделает всю нашу команду больною, что с означенными двумя кораблями и случилось; да благоволит всевышний, чтобы транспорты наши, от вас отправляемые, на сих днях к нам подошли, а инако пойдем мы без самаважно надобной провизии».

Перед уходом из Средиземного моря Ушаков, отдавая приказания командирам кораблей и десантных отрядов, обращал особое внимание на заботу о сохранении здоровья подчиненных. В ордере Скипору от 1 октября 1799 г.²⁹ о следовании с отрядом из Рима к Анконе Ушаков требует: «Только берегите людей и здоровье; сие есть всего прочего важнее». Подобное распоряжение отдает Ушаков 19 декабря 1799 г.³⁰ и Г.Г. Белле – командиру десантных войск в Неаполе: «Имейте наиприлежнейшее смотрение за войсками, вам вверенными, в исправлении их должности о соблюдении строгой военной дисциплины и наилучшего порядка, о сохранении служителей в здоровье. Сделайте наилучшее распоряжение к предохранению оных войск от заразы венерической болезни».

В октябре 1800 г. Средиземноморская эскадра благополучно прибыла на Ахтиарский рейд. В письме от 27 октября 1800 г. Новороссийскому военному губернатору И.И. Михельсону³¹ Ф.Ф. Ушаков сообщал: «На кораблях и прочих судах служители обходят благополучно, больных разных чинов на всех оных судах состоит 143, больные все обыкновенными болезнями и ни в чем не опасны». Такое количество больных на эскадре Ушаков объясняет тем, что, «отправляясь я из острова Корфу, всех больных из госпиталя забрал с собою».

За успехи средиземноморской кампании Ушаков награжден чином полного адмирала и бриллиантовыми знаками к ордену Св. Александра Невского. В 1802 г. он был назначен командиром Балтийского гребного флота и начальником флотских команд Петербурга. С января 1807 г. уволен в отставку и поселился в тамбовском имении. Во время Отечественной войны 1812 г. Ушаков был избран предводителем народного ополчения Тамбовской губернии, но по состоянию здоровья отказался от должности. Но тем не менее свою лепту в победу Ф.Ф. Ушаков внес, и знаменательно то, что его поступок, как и его первый орден, был связан с сохранением здоровья личного состава и оказанием помощи раненым и больным. Когда требовались средства для лечения труднобольных, оставленных в январе 1813 г. в городе Темникове, темниковский предводитель дворянства Александр Никифоров обратился к «адмиралу и кавалеру Федору Федоровичу Ушакову, вследствие чего его высокопревосходительство и представил вышеписанную сумму для продовольствия больных военнослужащих на один месяц – 540 рублей»³².

- ¹ Приказ командира Херсонского порта генерал-майора А.П. Муромцева с объявлением благодарности Ф.Ф. Ушакову за успешные мероприятия по борьбе с чумой. – См.: РГА ВМФ. Ф. Канц. Адм. Коллегии. III отдел. Д. 94. Л. 75.
- ² Приказ командующего флотской дивизией капитана 1 ранга М.М. Войновича с объявлением благодарности Ф.Ф. Ушакову за успешные мероприятия по борьбе с чумой. – См.: Там же. Л. 76.
- ³ Докладная записка капитана 1 ранга Ф.Ф. Ушакова с изложением мероприятий по борьбе с чумой среди морских команд в г. Херсоне в 1783 г. – См.: Там же. Л.73–75, 77–78.
- ⁴ Письмо вице-адмирала Я.Ф. Сухотина вице-президенту Адмиралтейств-Коллегии И.Г.Чернышеву об успешной деятельности Ф.Ф. Ушакова по борьбе с чумой. – См.: Там же. Л. 70–71.
- ⁵ Выписка из протокола Адмиралтейств-Коллегии с объявлением благодарности Ф.Ф. Ушакову за успешную борьбу с чумой. – См.: Там же. Л. 79. Подлинник. Указ Адмиралтейств-Коллегии на имя Ф.Ф. Ушакова с благодарностью за успешную деятельность по борьбе с чумой. – См.: Там же. Л. 81.
- ⁶ Из письма Я.Ф. Сухотина И.Г. Чернышеву о пересылке ордена Владимира 4-й степени Ф.Ф. Ушакову за успешную борьбу с чумой. – См.: Там же. Ф. гр. Чернышева. Д. 40. Л. 179.
- ⁷ Из приказа и.о. Начальника Главного Морского Штаба генерал-майора В.А. Перовского об объявлении П.С. Нахимову благодарности за участие в борьбе с эпидемией холеры. – См.: Там же. Ф. 248. Д. 5. Л. 8.
- ⁸ Из письма П.С. Нахимова капитан-лейтенанту М.Ф. Рейнке о своей службе на корвете «Наварин». – См.: Там же. Ф. 1166. Д. 9. Л. 12–13.
- ⁹ Записка Ф.Ф. Ушакова, представленная в походную канцелярию Г.А. Потемкина, об обеспечении флота корабельным и строительным лесом для ремонта кораблей, портовых зданий госпиталей и пр. – См.: Там же. Ф. Военно-пох. канц. кн. Г.А. Потемкина-Таврического. Д. 44. Л. 574–575.
- ¹⁰ Из приказа Ф.Ф. Ушакова о наказании находившихся в бегах матросов и возвращении их на свои корабли, о подготовке судов к выходу в море и переводе больных служителей из госпиталя на чистый воздух. – См.: Там же. Ф. Контора Таганрогского порта. Д. 59. Л. 7–8 об.
- ¹¹ Приказание Ф.Ф. Ушакова конторе Севастопольского порта об улучшении содержания больных в госпиталях. – См.: Адмирал Ушаков. Сб. документов. Т. 1. М., 1951. С. 356.
- ¹² Ведомость о потребном числе по числу судов на флот Севастопольский и на строящиеся в Херсоне и Таганроге корабли разных чинов служителей. – См.: РГА ВМФ. Ф. Военно-пох. канц. кн. Г.А. Потемкина-Таврического. Д. 56. Л. 139–141.
- ¹³ Приказ Ф.Ф. Ушакова по эскадре о заботливом наблюдении за здоровьем личного состава. – См.: Материалы по истории русского флота. Ч. XV. С. 376–377. № 592.
- ¹⁴ Приказ Ф.Ф. Ушакова по эскадре о соблюдении порядка в госпитале. – См.: Там же. С. 387–388. № 605.
- ¹⁵ Из приказа Ф.Ф. Ушакова о выяснении причин большой заболеваемости среди корабельных команд и мерах борьбы с ней. – См.: РГА ВМФ. Ф. Контора Таганрогского порта. Д. 63. Л. 31.
- ¹⁶ Из приказа Ф.Ф. Ушакова о контроле за отпуском на госпитальную кухню

Деятельность адмирала Ф. Ф. Ушакова по сохранению и укреплению здоровья моряков

провизии для больных. – См.: там же. Л. 139–140.

¹⁷ Из приказа Ф. Ф. Ушакова о сохранении здоровья матросов и об улучшении их питания. – См.: Там же. Л. 197–198 об.

¹⁸ Из приказа Ф. Ф. Ушакова об улучшении питания больных в госпитале и усилении санитарного персонала для ухода за ними. – См.: Там же. Л. 229.

¹⁹ Письмо Ф. Ф. Ушакова В. С. Попову о скором выходе Севастопольского флота в море и о необходимости снабжения флота водкой. – См.: Адмирал Ушаков. Сб. документов. Т. 1. С. 98–99.

²⁰ Приказ Ф. Ф. Ушакова о принятии мер против пьянства среди личного состава флота. – См.: РГА ВМФ. Ф. Контора Таганрогского порта. Д. 63. Л. 211.

²¹ Письмо Ф. Ф. Ушакова Н. С. Мордвинову о задержке разработки корабельных сигналов вследствие болезни. – См.: РГА ВМФ. Ф. Черноморское Адмиралтейское правление. Д. 86. Л. 16.

²² Выписка из табеля комплектации судов Черноморской эскадры под командой Ф. Ф. Ушакова, назначенной в плавание в кампанию 1797 г. – См.: РГА ВМФ. Ф. Контора Таганрогского порта. Д. 68. Л. 106–108.

²³ Выписка из ведомости о эскадре Российского Черноморского флота, назначенной для содействия Порты Оттоманской против французов. – См.: Там же. Ф. Сборный. Д. 7. Л. 118–123.

²⁴ Письмо Ф. Ф. Ушакова В. С. Томаре с просьбой о содействии в снабжении эскадры медикаментами. – См.: Адмирал Ушаков. Т. 2. М., 1952. С. 80.

²⁵ Ведомость продуктам, полагающимся по регламенту на каждого матроса в месяц. – См.: Там же. С. 101–102.

²⁶ Письмо Ф. Ф. Ушакова В. С. Томаре с просьбой о присылке денег на расходы, вызванные усилением желудочных заболеваний. – См.: Там же. С. 110–111.

²⁷ Из письма Ф. Ф. Ушакова В. С. Томаре о дислокации французского и испанского флотов, предполагаемом соединении эскадры с английским флотом и плохом снабжении ее продовольствием. – См.: Там же. Т. 3. М., 1956. С. 47–48.

²⁸ Там же.

²⁹ Ордер Ф. Ф. Ушакова Скипору о следовании с отрядом из Рима к Анконе и о принятии мер для сбережения здоровья людей в походе. – См.: РГА ВМФ. Ф. 192 – Походная канц. адмирала Ф. Ф. Ушакова по командованию эскадрой в Средиземном море. Д. 10. Л. 70 об.–71.

³⁰ Ордер Ф. Ф. Ушакова Г. Г. Белле о назначении А. А. Сорокина старшим морским начальником в Неаполе и принятии мер по соблюдению дисциплины и сохранению здоровья личного состава. – См.: Там же. Л. 223.

³¹ Письмо Ф. Ф. Ушакова Новороссийскому военному губернатору И. И. Михельсону о благополучном прибытии эскадры на Ахтиарский рейд. – См.: Там же. Дело 6. Л. 292 об.–294.

³² Донесение Темниковского уездного предводителя дворянства Тамбовскому губернатору о пожертвовании Ф. Ф. Ушаковым 540 рублей на содержание и лечение больных солдат. – См.: Адмирал Ушаков. Т. 3. С. 502.

В.С. Великанов (Москва)

РЕОРГАНИЗАЦИЯ РАТНЫХ ЛЮДЕЙ НОВГОРОДСКОГО РАЗРЯДА В 1700–1707 ГОДАХ

ПЕРВАЯ половина Великой Северной войны 1700–1721 гг. – это период реформирования прежних воинских контингентов «старых служб» и создания новой военной системы Российского государства. Данные процессы затронули все регионы страны, но на северо-западе, на территории Новгородского разряда, они имели ряд специфических особенностей, вызванных непосредственной близостью к районам боевых действий. Несмотря на фактическое упразднение разрядной системы в 1680–1690-х гг., в отношении территорий, подведомственных новгородскому воеводе (губернатору) и Новгородскому приказу, в делопроизводстве конца XVII – нач. XVIII вв. продолжал использоваться термин «Новгородский разряд». Аналогично данный термин используется и в рамках данного исследования. Территория Новгородского разряда включала в себя следующие уезды: новгородский (все пять пятин), псковский (с пригородами), пусторжевский, ржевский (Ржева Володимирова), великолуцкий, торопецкий, тверской, торжокский, старицкий и зубцовский. По сметным спискам 1700 г. общая численность ратных людей Новгородского разряда составляла около 13 тыс. чел., включая 6,2 тыс. поместной конницы и 5,5 тыс. стрельцов (подробнее см. табл. 1) ¹. Также в ведении новгородского воеводы находились территории севернее Ладожского озера, в частности Олонец и Архангельск, но реформирование воинских контингентов этих регионов выходит за рамки данного исследования.

Поместная конница Новгородского разряда включала в себя две категории ратных людей: дворяне и дети боярские, и вторая –

Табл. 1

Таблица 1. Численность ратных людей Новгородского разряда в 1700 г.

	Служилая корпорация/«город»	Поместная конница					Ратные люди «по прибору»					Итого
		соп- ные	гуса- ры	копей- щики	рейга- ры	все- го	стрель- цы	пуш- кави	про- чие	все- го		
1	Новгород, в т.ч.	747	235	198	2131	3311	1582	40	303	1925	5236	
	Воцкая пятина	181	44	33	291	549				0		
	Шелонская пятина	91	39	24	158	312				0		
	Деревская пятина	166	17	55	318	556				0		
	Бежецкая пятина	171	72	62	890	1195				0		
	Обонежская пятина	138	63	24	247	472				0		
	новгородские казаки ¹				227	227				0		
2	Псков, в т.ч.	100	73	58	646	877	2720	119	111	2950	3827	
	Псков						2020	84	20	2124		
	Порхов						50	2	2	54		
	Изборск						100	7	1	108		
	Гдов						200	8	4	212		
	Опочка						300	12	4	316		
	Остров						50	6		56		
	Красный городок								80	80		
3	Луки Великие	70	49	78	588	785	376	60	17	453	1238	
4	Торопец	26	75	95	210	406	370	43	8	421	827	

5	Ржева Володимирова	153	1	174	10	338	141	22	16	179	517
6	Старица	6	0	1	26	33	24	7	14	45	78
7	Тверь	22	10	0	54	86	50		104	154	240
8	Новый Торжок	50	34	0	83	167	16	7	50	73	240
9	Зубец	43	0	26	36	105			114	114	219
10	Ржева Пустая ²					0	101		16	117	117
11	Ладога				100	100	100	6		106	206
	Всего	1217	477	630	3884	6208	5480	304	753	6537	12 745

¹ Казаки, включая новгородских и копорских.

² Поместные по Ржеве Пустой показаны с Псковом.

казаки. Первые несли т. н. службу «по отечеству», т. е. несли личную поземельную повинность. Первоначально при создании поместной системы предполагалось, что помещики будут самостоятельно за счет доходов от эксплуатации поместий обеспечивать себя лошадьми, оружием и снаряжением для несения службы. Однако кризис 1570–1580-х и разоренье в период Смуты привели к тому, что уже начиная со смотров 1621–1622 гг. помещики стали нести службу в первую очередь за счет жалованья, дававшегося от казны. Казаки несли т. н. службу «по прибору», т. е. лично нанимались на государственную службу, получая от казны жалованье и «корм» (натуральные дачи продуктами, амуницией, боевыми припасами). Кроме этих двух категорий ратных людей, в военное время вместе с ними конную службу несли даточные от целого ряда категорий землевладельцев, освобожденных от личной службы: церковнослужители, монастыри, отставные поместные и вдовы. В 1659–1662 гг. поместная конница Новгородского разряда была полностью реорганизована. Наиболее знатные и состоятельные помещики, способные нести службу за свой счет, остались в прежней сотенной службе, все остальные были переведены в рейтары². В 1660-м из выборных

рейтар были сформированы отдельные гусарские роты, составившие в 1661 г. отдельный гусарский полк. В итоге, с лета 1661-го поместная конница Новгородского разряда была организована в сотни, гусарский полк и 4 рейтарских полка: два новгородских, псковский и луцкий (из казаков). Подобное деление было вызвано размером служилых корпораций данных регионов/служилых корпораций («городов»). После завершения войны во второй половине 1660-х второй новгородский полк был упразднен и слит с первым, что было подтверждено в росписи ратных людей по разрядам 1681 г.³ В таком же составе: сотни, гусарский полк и три рейтарских полка – новгородцы приняли участие и во 2-м Крымском походе⁴. В 1700 г. общая численность поместной конницы Новгородского разряда согласно сметным спискам составила 6208 чел.: сотенной службы – 1217, гусар – 477, копейщиков – 630, рейтар – 3884 чел.⁵ Из них около 1 тыс. чел. – казаки, остальные – дворяне и дети боярские. В мирное время полки и сотни распускались, помещики и казаки жили в своих поместьях или по слободам, кормясь на счет отведенных земель, и являлись на службу лишь в военное время. Рейтары и копейщики собирались раз в год осенью на сборы, данные о каких-либо сборах помещиков сотенной службы в опубликованных документах не найдены. Деление на сотни, гусар, копейщиков и рейтар отражало не тактические особенности данных категорий, а их социальный статус внутри корпорации в порядке убывания их престижности и социально-экономических возможностей⁶.

Поместная конница Новгородского разряда приняла участие в Великой Северной войне 1700–1721 гг. с самого первого боя: 3 (14) сентября 1700 г. передовой отряд новгородских рейтар под командой поручика Ивана Коновницына атаковал и разбил на подступах к Ивангороду шведский пост, захватив рейтарского прапорщика Симона Диргеля и горожанина. К сожалению, о структуре и организации поместной конницы (в частности, формировании рейтарских полков) в кампанию 1700 г. известно крайне мало. Вероятно, большинство помещиков и казаков Новгорода и восточных городов в 1700 г. действовали в районе Ладоги и в Приневье, часть из них в составе рейтарского полка Ивана Кокошкина приняла участие в Нарвском походе. Помещики Пскова и западных городов, вероятно, находились в районе Печор и участвовали в рейдах к Нейгаузену, Ряпиной мызе и Мариенбургу⁷.

В начале кампании 1701 г. дворяне и дети боярские сотенной службы показаны в Ладоге в полку ладожского воеводы окольного П.М. Апраксина, а все остальные – во Пскове с псковским воеводой окольным князем Щербатовым. Причем в росписях лета 1701 г. отдельно показаны гусары (351 чел.), копейщики (393 чел.) и 4 рейтарских полка. В сентябре 1701 г. в отряде Корсакова, отряженного к мызе Ревге, указано: «...гусар 351 ч., копейщиков 393 ч., рейтарских полков: Ивана Кокошкина 1.019 ч., Михайла Франка 1.054 ч....»⁸ В Гдове «с Моисеем Мурзенком начальных людей, и рейтар, и Псковских и Себежских казаков да рейтар же» – 1015 чел., в Печорах в полку Михаила Хилинского – 549 луцких конных казаков. Сравнение численности рейтарских полков с данными росписи 1700 г. позволяет сделать вывод, что полки Кокошкина и Франка состояли исключительно из помещиков и казаков новгородских пятин, Старицы, Твери и Нового Торжка. Полк Мурзенка состоял из псковичей, Хилинского – из луцких казаков. Таким образом, летом 1701 г. была фактически воссоздана организация новгородской конницы 1661–1667 гг. Однако уже в октябре 1701 г. Шереметев распределил войска на зимние квартиры и разделил новгородскую конницу на две части. Собственно новгородцы и помещики «восточных» городов вместе с копорскими и новгородскими казаками вошли в полк ладожского воеводы П.М. Апраксина⁹, действовавший в районе Ладоги и невских притоков. «Псковичи и города, которые ко Пскову ближе» должны были нести службу в Большом полку Б.П. Шереметева, действуя в районе Гдова и Печор. Подобное разделение позволяло помещикам нести службу вблизи своих поместий, но, несмотря на это, многие из них были не в состоянии выйти на службу «конными и оружными». В дальнейшем после разделения осенью 1701 г. судьба «западных» и «восточных» новгородских поместных корпораций сложилась по-разному.

Несмотря на послабление в несении службы, П.М. Апраксин в августе 1702 г. описывал состояние его части новгородской конницы следующим образом: «... да Новгородцов и Московских чинов сотенные службы и 3 гусары с пятьсот человек, да Новгородского ж полку рейтар и копейщиков с тысячю человек с неболшим, и те такие, каких хуже быть нельзя: и пешие, и строю никакому не учены...»¹⁰ В этом составе отряд Апраксина принял участие в боях на реках Тосна, Ижора (т. н. «крониортов бой») и Славянка,

закончившихся поражением шведской конницы. Еще в ходе кампании по царскому указу от 17 июня 1701 г. была проведена перепись «Новгородцом, Вотцкой, Деревской, Бежецкой, Обонежской пятин да Шелонской пятины, которые живут ото Пскова дале 60 верст, да городов Тверичам, Новоторжцом, Старичаном», согласно которой налицо были 3245 чел., из них: сотенных – 734, гусар – 240, копейщиков 177, рейтар – 2094 чел. (включая новгородских и копорских казаков)¹¹. По окончании кампании в октябре 1702 г. на реке Назье Апраксин произвел их разбор, разделив на три категории. Те, кто были в состоянии по своим физическим данным нести личную службу и имели крестьянские и бобыльские дворы, т. е. источники для несения службы, были оставлены в прежней полковой службе. В основном, это были представители наиболее обеспеченных и знатных родов, которые и ранее несли сотенную службу. Многие из них имели статус московских чинов. Помещики и казаки в возрасте до 35 лет, беспоместные или пустопоместные, были поверстаны в драгуны, т. е. переведены в новый статус служилых людей. Драгуны новых полков несли постоянную личную службу в течение 25 лет, получая от государства жалованье и все необходимое для службы (вооружение, обмундирование, амуницию, экипировку, лошадей и питание). По своему статусу драгуны из помещиков не отличались от драгун и солдат, набранных из крестьян и вольницы. Беспоместные и пустопоместные помещики старше 35 лет, а также неспособные нести службу по состоянию здоровья должны были нести налоговые и прочие повинности на общих основаниях, включая поставку даточных (по одному с 25 дворов). В драгуны было записано 1453 чел., разделенных на два полка под командой полковников Дениса Девгерина и Людвика Вольмат-Бодевия. В офицеры новых полков были выбраны начальные люди из соответствующих городских корпораций. В первый полк (с 1708 – Вятский драгунский) вошли помещики Водской, Шелонской и Деревской пятин, Твери, Торжка, Стариц и новгородские казаки. В полк Вольмат-Бодевия (с 1708 – Нижегородский драгунский) вошли помещики Бежецкой и Обонежской пятин, копорские казаки и один старичанин. Число отставленных от службы и оставшихся в полковой службе неизвестно.

В конце 1703 г. была предпринята первая попытка разбора «псковичей» в драгуны на условиях, аналогичных разбору «новгородцев» (указ от 11 декабря 1703¹²). Однако данный указ не был

реализован, и в «четвертом свейском походе Большого полка» Шереметева в 1704 г. приняли участие 1730 «псковичей» в составе двух полков: ертаульного Ивана Назимова (сотенные службы и рейтары, 737 чел.) и рейтарского Моисея Мурзенка (рейтары, 993 чел.)¹³. Оба полка приняли участие в осаде Дерпта, и после его взятия в гарнизоне было оставлено по половине от каждого: «Назимова полку 373 ч., Мурзенкова 370 ч...»¹⁴

В 1705 г. новгородская конница продолжила службу в пределах Ингрии и территории Новгородского разряда. Оба новгородских драгунских полка несли службу в Санкт-Петербурге, а рейтары Мурзенка из псковских казаков находились в гарнизоне Дерпта. Выборные роты сотенной службы из «новгородцев» и остальные «псковичи» вошли летом 1705-го в состав полка П.М. Апраксина, собранного у Новгорода «от приходу короля швецкого охранения»¹⁵, и по окончании кампании были разобраны копорским комендантом Я.В. Римским-Корсаковым. Вновь способных нести службу с поместий оставили в прежней «полковой службе», а 897 чел. («ис шляхетства 700, ис казаков 195, ис слуг монастырских 2»), годных к службе, но беспоместных или малопоместных, записали в драгуны. Выбранные драгуны составили 10-ротный драгунский полк подполковника князя Тимофея Никитича Путятина (с 1708 – Луцкий). Новый полк в 1706 г. принял участие в неудачном Выборгском походе, где также участвовали «выборные роты Новгородского Разряда» общей численностью 530 чел. Оставшиеся в 1706 г. на службе в Дерпте рейтары Мурзенка были разобраны в драгуны по указу от 5 января 1707 г.¹⁶ В новый 10-ротный полк полковника Моисея Мурзенка (с 1708 – Олонецкий драгунский) поступили 650 чел. (20 офицеров, 630 нижних чинов), остальные были отпущены со службы.

Таким образом, к началу 1707 г. было завершено реформирование поместной конницы Новгородского разряда. Вместо прежнего деления на «сотенную» и «рейтарскую» (включая гусар, копейщиков и рейтар, в т. ч. и из казаков) службу, новгородцы были реорганизованы в выборные роты (по сути – прежнюю сотенную службу) и драгун. Т. е. временная (во время войны и посменных посылок на южную границу) поземельная повинность для большинства из них была заменена на личную постоянную службу. Из общего числа поместной конницы в 6,2 тыс. чел. около 550–600 были оставлены в выборных ротах, а около 3 тыс. чел. переведены в драгуны. Если

безвозвратные потери за 1700–1706 гг. определить в 500 чел., то получается, что со службы «за старостью и немощью» было уволено около 2 тыс. чел. Необходимо отметить, что освобожденные за старостью от драгунской службы казаки не освобождались полностью от службы и продолжали привлекаться для различных посылок и служб. В частности новгородские и ладожские казаки активно использовались для почтовой службы между Новгородом, Санкт-Петербургом, Копорьем, Шлиссельбургом и Нарвой¹⁷.

Все четыре «новгородских» драгунских полка «пережили» Великую Северную войну, а выборные роты продолжали участвовать в походах минимум до 1714 г. Интересно отметить, что Олонецкий и Луцкий драгунские полки практически всю свою службу в годы войны несли в Ингерманландии. Вятский полк в 1707–1709 гг. находился при главной армии, а с 1710 – также в Прибалтике. И лишь Нижегородский полк, начиная с 1707 г., нес службу вдали от своего «родного» региона.

Указ 1698 г. о расформировании стрельцов и начавшийся процесс перевода городских стрельцов в жилые солдатские полки (например, в Казани и Смоленске) не затронул стрелецкие гарнизоны Новгородского разряда. Видимо это было связано с необходимостью обеспечения безопасности на этом стратегическом направлении, т. к. кроме стрельцов иных пехотных формирований (жилых солдатских полков) в этом регионе не было. К 1700 г. общая численность стрельцов Новгородского разряда составляла около 5,5 тыс. чел., из них ок. 2 тыс. чел. во Пскове и 1,5 тыс. чел. в Новгороде. Численность прочих пеших ратных людей «по прибору» (пушкарей, воротынщиков, рассыльчиков и др.) составляла около 1 тыс. чел. Все ратные люди «по прибору» несли личную службу по найму, получая от государства денежное и натуральное («хлебное», тканями и одеждой, солью и др.) жалованье и социальные и налоговые льготы. В мирное время ратные люди несли посменно караульную службу и привлекались для различных командировок («посылок» и «служб»), а в остальное время занимались своим хозяйством.

В 1699 г. в Пскове находилось два стрелецких полка. Первым командовал полковник Даниил Никифорович Загоскин, подполковником был его сын Дмитрий Данилович Загоскин. В полку 10 рот, фактическая численность – 985 чел. Вторым полком командовал полковник Юрий Юрьевич Вестов, подполковником был Василий Васильевич Козодавлев. Полк также состоял из 10 рот,

943 чел.¹⁸ Осенью 1700 г. они, видимо, были разделены на 4 полка по 500 чел. Два из них, под командованием Юрия Вестова и Василия Козодавлева, приняли участие в Нарвском походе в составе генеральства Трубецкого¹⁹. Часть оставшихся стрельцов участвовала в походе к Нейгаузену и Ряпиной мызе, а часть – в «плавном походе» на западный берег Псковского озера. Высадившийся у деревни Рапшиль отряд не предпринял должных мер охраны и был 17 ноября 1700 г. внезапно атакован и разбит отрядом полковника В.-А. Шлиппенбаха²⁰.

Псковские стрельцы приняли активное участие во всех операциях Большого полка Шереметева и малой войне в 1700–1704 гг. Они ходили в сухопутные и плавные походы, несли гарнизонную службу по границе и во Пскове и сторожевую службу по берегу Псковского озера. В ноябре 1700 г. вернувшиеся из-под Нарвы и походов в шведские рубежи псковские стрельцы были разобраны, и 1118 из них под командованием полковника Василия Козодавлева и подполковника Залесского были отправлены в Печорский монастырь и приняли участие в его обороне²¹. Весной 1701 г. псковские стрельцы были разделены на два полка. Один из них под командованием Юрия Вестова в мае 1701 г. был отправлен в составе вспомогательного корпуса Репнина к Риге. Полк Козодавлева до октября находился в Печорском монастыре и принял участие в сентябре в рейде отряда С. Айгустова к Новокезерицкой мызе. Оба полка были определены на зимние квартиры во Пскове, но в конце декабря 1701 г. приняли участие («с Козодавлевым 769 ч., с Вестовым 728 ч.») в «первом свейском походе» Шереметева и сражении при Эрестфере²². В летней кампании 1702 г. с Большим полком Шереметева приняли участие три роты стрелецкого полка Юрия Вестова под командованием подполковника Полибина («офицером 3 ч., стрелцом 300 человеком»), кроме этого с генерал-майором Гулицом «плавным путем» выступил полк Козодавлева («офицеров 8 ч., урядников и рядовых 680 ч.»)²³. Стрельцы Козодавлева, вероятно, приняли участие в морском бою с судами эскадры Лешерна 9 июля на Чудском озере. Участие стрельцов Полибина в сражении при Гемаергоффе и последующих операциях не зафиксировано. Оставшаяся часть полка Вестова на протяжении всей кампании находилась в Печорском монастыре. В кампанию 1703 г. основные операции были направлены на закрепление в Приневье, и главные силы Большого полка под командованием генерал-майора

Н. фон Вердена в апреле 1703 г. были переброшены к Ямам. Для обороны Пскова и побережья озер были оставлены два псковских стрелецких полка, полковников Башмакова и подполковника Василия Полибина. Причем кроме сторожевой службы им предписывалось также проводить «плавные поиски над неприятелем»²⁴. Если данные рейды и происходили, то известно о них крайне мало, вероятно учитывая слабость своих сил, псковский воевода Бухвостов ограничивался обороной рубежей. В свою очередь со шведской стороны на озерах действовала флотилия Лешерта в составе 16 судов, регулярно совершавшая нападения на небольшие прибрежные русские селения: «...на озере неприятельских шестнадцать шкутов больших и малых несколько дворов пожгли на островах и стоят на Измены, а на берег их, неприятельских людей, стрелецкие наши два полки не пускают и смотрят того, есть ли они пойдут на берег, при помощи Божий будут чинить поиск и промысл...»²⁵ В следующем, 1704 г. оба псковских стрелецких полка сначала приняли участие в плавном походе отряда фон Вердена и бое на реке Амовже, а затем в осаде и взятии Дерпта в составе войск Шереметева. В начале кампании, 26 апреля, эти полки насчитывали «стрелецкого (Юрия. – *Прим. авт.*) Вестова полку – офицеров 6 ч., стрелцов 625 ч.; Полибина – офицеров 4 ч., стрелцов 691 ч.» – всего 1316 урядников и стрелцов и 10 офицеров²⁶. После взятия Дерпта оба полка были оставлены в его гарнизоне вместе с солдатским полком Федора Балка: «в стрелецких: у Василья Палибина в полку – капитанов 5 ч., урядников и стрелцов 593 ч.; у маёра Руха в полку (полковник Вестов погиб при штурме крепости. – *Прим. авт.*) – капитанов 5 ч., урядников и стрелцов 402 ч., в том числе ранено 53 ч.»²⁷

В Новгороде в 1699 г. находились два стрелецких полка, т. н. «московский» выписной полковника Дениса Рыддера и новгородский «тысячный» полковника Мирона Баишева, общей численностью 1,5 тыс. чел. Оба полка в составе примерно по 500 чел. под командованием полковников Захария Вестова и М. Баишева приняли участие в Нарвском походе 1700 г., где понесли серьезные потери. Вместо погибшего под Нарвой Захария Вестова «московский» полк принял подполковник Федор Миронович Баишев. Оба новгородских стрелецких полка в 1701-м сведены в один тысячный стрелецкий полк, сформированный из «Мирона и сына его Федора Баишевых старого Московского и Новгородского

стрелецкого полков. И у того полку быть и полковником ему Мирону, а подполковником сыну ево Федору»²⁸. Летом 1701 г. объединенный полк насчитывал 1123 чел. и в октябре был переведен в Ладугу для «береженья города и стругового строения»²⁹. В сентябре 1702 г. полк Баишева насчитывал в лагере на реке Назыи 651 чел.³⁰ Зимой 1703–1704 гг. полк – в составе отряда П.М. Апраксина у Ямбурга, затем участвовал в осаде Нарвы. По состоянию на 15 августа 1704 г. в полку Баишева насчитывалось 967 чел.³¹ К 10 февраля 1706 г. полк Баишева переведен в Новгород и после 1706 г. пропадает из списков войсковых частей. Вероятно, он был распущен. Рабинович упоминает об участии полка Баишева в Выборгском походе 1710 г., однако дополнительных подтверждений этому не найдено.

Стрельцы, пушкари и прочие ратные люди «по прибору» прочих городов и местечек Новгородского разряда были разобраны в начале 1701 г. Всего по спискам в наличии было 2467 чел., которых разделили на две «половины» (кроме Ладуги). Одна из них должна была нести службу во Гдове в полку полковника Ивана Ушакова, а вторая оставалась в своих городках для караулов, посылок и прочих служб. Смена происходила раз в 6 месяцев³². Осенью 1705 г. возникла угроза шведского наступления на Дерпт, который защищал слабый гарнизон из солдатского полка Федора Балка, двух псковских стрелецких (Шкота и Руха) и псковского рейтарского (Мурзенка) полков. В обоих стрелецких полках насчитывалось около 1 тыс. чел., у Мурзенка – около 630. Для пополнения гарнизона дерптский комендант Нарышкин решил перебросить оставшихся городовых стрельцов («опочецкие, островские, изборские, краснороцские, гдовские, заволоцкие, порховские, луцкие, ржевские, торопецкие, по спискам тех пригородов 1907 чел.»). Однако выяснилось, что в наличии во Гдове есть лишь 1087 чел., а большинство остальных расписаны по различным службам и гарнизонам, в частности «в Питербурге, и в Копорье и в Ямбурге 624, в Торопце 50, в Ржеве Володимировой 44, а достальные в тех же вышеписанных пригородах». В итоге в конце 1705 г. в Дерпт был переброшен лишь стрелецкий полк подполковника Филиппа Кара (ранее – Ушакова) из Гдова, который насчитывал 1084 стрельца и пушкаря. Из них 534 дополнили два псковских стрелецких полка, а 550 остались у Кара³³. В начале 1706 г. все 3 находившихся в Дерпте стрелецких полка были переформированы в солдатские и,

начиная с этого момента, начали пополняться централизованно набранными рекрутами, т. е. потеряли свою территориальную «привязку».

Таким образом, к 1706 г. было завершено реформирование основных стрелецких, пушкарских и прочих воинских контингентов Новгородского разряда. Молодые годные к строевой службе люди были переведены в солдаты с упразднением всех прежних льгот, которые сохранялись при переводе стрельцов в жилые солдатские полки. Все пожилые и негодные к службе увольнялись, переводясь в посадское население и облагаясь податями и налогами на общих основаниях. Состоятельные стрельцы могли официально откупиться от строевой службы, выставив вместо себя заместителя или эквивалент его содержания. Отставленные от службы продолжали привлекаться для различных служб и заданий. В частности, Рабинович приводит выдержку из челобитной отставных лудских стрельцов и пушкарей 1708 г., в которой они жаловались на то, что без жалованья постоянно несут службу в караулах и посылках (командировках)³⁴.

В дальнейшем бывшие псковские стрелецкие полки были переведены к 1712 г. в разряд гарнизонных. Полк Вестова – Руха в 1707 г. возглавил майор Иван Бронницкий, командовавший им до 6 декабря 1710 г., когда полковником был назначен Кирилл Нарышкин. В дальнейшем полк стал Нарвским гарнизонным полком³⁵. Полк Полибина, видимо уже в 1706 г., возглавил полковник Шкот, и после 1710 г. судьба полка неясна. Бывший сборный полк псковских пригородов в 1707 г. вместо Кара возглавил подполковник Рух, к ноябрю 1709 – полковник Матвей Неклюдов, в 1712 – Неелов, в 1720 – Шушерин, с 1728 – Выборгский гарнизонный полк.

Подводя итоги, можно сделать вывод, что реформирование ратных людей Новгородского разряда было в целом завершено к 1707 г. Согласно табели С.-Петербургской губернии в 1710 г. на службе оставалось всего около 1,3 тыс. чел. «старых» служб: 133 казака в Новгороде, 538 казаков в Луках Великих, во Пскове 302 чел. (стрельцы, казаки, пушкари и воротники) и 282 «ладожских, порховских, опочевских казаков, стрельцов, пушкарей и воротников»³⁶. Все остальные были постепенно в 1702–1707 гг. переведены на общих основаниях в драгуны и солдаты с потерей прежних сословных и корпоративных привилегий и порядка несения службы либо отставлены со службы. Для всех категорий служилых людей

действовал общий принцип: молодых и годных к службе оставляли на драгунской или солдатской службе, остальных обкладывали податями. При этом наиболее состоятельные представители могли избежать строевой службы за счет прямого (откуп для стрельцов) или косвенного (служба за свой счет в выборных ротах для помещенных) откупа. Отставка от строевой службы для ратных людей «по прибору» (включая казаков) не означала полного освобождения от всех обязанностей, и их продолжали привлекать для различных служб (почтовая, гарнизонная и др.) и «посылок».

¹ Военно-походный журнал (с 3 июня 1701-го года по 12 сентября 1705 года) генерал-фельдмаршала Бориса Петровича Шереметева, посланного по высочайшему повелению в Новгород и Псков для охранения тех городов и иных тамошних мест от войск Шведскаго короля // Материалы Военно-учетного архива. Вып. 1. СПб., 1871. Стб. 63, 64, 68 (далее – ВПЖ); Северная война 1700–1721 гг. Сб. док. Т. 1. 1700–1709. М., 2009. С. 87–88. № 68. 1701 г. января 5 – выпись Разрядного приказа о сборе служилых людей из северо-западных городов в Пскове и Новгороде; См. также Сборник Московского архива Министерства Юстиции (далее – МАМЮ). Т. 6. Кн. 2. М., 1914. С. 216–480, док-ты № 44 (Годовая смета Пскова, 7207/1699), 68 (Годовая смета Гдова 7206/1698), 86 (Годовая смета Заволочья/Ржевы Пустой 7206/1698), 93 (Годовая смета Изборска 7206/1698), 95 (Годовая смета Красного городка 7206/1698), 98 (Годовая смета Опочки 7207/1698), 116 (Годовая смета Острова 7206/1698), 121 (Годовая смета Печорского монастыря 7207/1699).

² Подробнее о реформировании новгородской поместной конницы в 1650–1660-х гг. см.: Курбатов О.А. Из истории военных реформ в России во 2-й половине XVII века: Реорганизация конницы на материалах Новгородского разряда 1650-х – 1660-х гг. Диссертация на соискание ученой степени кандидата исторических наук. М., 2002.

³ Иванов П.И. Описание государственного Разрядного архива, с присовокуплением списков со многих хранящихся в нем любопытных документов. М., 1842. № X – «Роспись перечневая ратным людям, которые во 189-м году росписаны в полки по розрядам»; Русская историческая библиотека. СПб., 1889. Т. 11 (Записные книги Московского стола 1663–1664 и 1678–1689 гг.), С. 414–420. Роспись ратных людей по полкам, май 7187 г.

⁴ Устрялов Н.Г. История царствования Петра Великаго. Т. 1. СПб., 1858. С. 386–389. Приложение IX – Перечневая роспись служилых ратных людей, бывших в Крымском походе 7197 года.

⁵ ВПЖ. Стб. 61–62, 64 и 69.

⁶ Подробнее о реформировании поместной конницы в 1650–1705 см.: Великанов В.С. Русская кавалерия 1700–1705: Структура и организация // Военно-исторический журнал «Воин». 2009. № 7. С. 12–20.

⁷ Балашова Ю.П. Из истории Великой Северной войны (начало малой войны, зима 1700–01) // Ученые записки МОПИ. Т. LXXIV. М., 1958. С. 185.

⁸ ВПЖ. Стб. 77.

⁹ Там же. Стб. 74.

¹⁰ Письма и бумаги императора Петра Великого. Т. 2 (1702–1703). СПб., 1889. С. 391–393. Примечание к № 448 – Письмо П. М. Апраксина к Петру I от 14-го августа 1702 года, «из обозу с неприятельской Свейской стороны, от земли их Ингрии, от реки Ижоры»

¹¹ Вольнский Н.П. Постепенное развитие русской регулярной конницы в эпоху Великого Петра с самым подробным описанием участия ее в Великой Северной войне. Вып. 1. Кн. 3. СПб., 1912. С. 178. Приложение XXVII-B, № 2 – Память в Приказ военных дел, от 29-го ноября 1702 года.

¹² Вольнский Н.П. Указ. соч. Кн. 3. С. 184. Приложение XXVII, № 4 – Грамота Новгородскому губернатору генерал-майору Якову Вилимовичу Брюсу, писанная 15-го или после 15-го января 1704 года.

¹³ ВПЖ. Стб. 151.

¹⁴ Там же. Стб. 170.

¹⁵ Вольнский Н.П. Указ. соч. Кн. 3. С. 36. Приложение I, № 24 – Журнал Шведских служб или боевой формуляр ближнего окольного Петра Матвеевича Апраксина за 1700–1706 гг.

¹⁶ Письма и бумаги императора Петра Великого. Т. 5 (январь-июнь 1707 г.). СПб., 1907. С. 7. № 1491 – Письмо Петра I обер-коменданту Пскова и Нарвы К.А. Нарышкину, 5 января 1707.

¹⁷ Вольнский Н.П. Указ. соч. Кн. 3. С. 53. Приложение V, № 2 – Отрывок из письма Новгородского воеводы князя М. И. Вадбольского к графу Ф.А. Головину, от 8-го февраля 1706 года, из Новгорода.

¹⁸ Сборник МАМЮ. С. 266, 282–283.

¹⁹ Подробнее о русских войсках в Нарвском походе 1700 г. см.: Великанов В.С. К вопросу об организации и численности русской армии в Нарвском походе 1700 года // Война и оружие: Новые исследования и материалы. Вторая Международная научно-практическая конференция, 18–20 мая 2011 г. СПб: ВИМАИВиВС, 2011. Т. 1. С. 130–143.

²⁰ В этом бою в руки шведов попало одно из сотенных знамен, изготовленное в 1693 для 1-го псковского стрелецкого полка Ивана Михайловича Кокошкина («In hoc signo vinces»). Presentation of The Swedish State Trophy Collection. Halmstadt, 2006, p. 230). Данное знамя было ошибочно названо В.-А. Шлиппенбахом в его реляции «знаменем земли Псковской». Подробнее о знаменах псковских и новгородских стрельцов в 1700 г. см.: Великанов В.С. Великая Северная война: знамена русской армии в Нарвском походе 1700 г. // Военно-исторический журнал «Старый цейхгауз». № 37 (5/2010). С. 2–10.

²¹ Сборник МАМЮ. С. 480.

²² ВПЖ. Стб. 84.

²³ Там же. Стб. 96–97.

²⁴ Там же. Стб. 125.

²⁵ Письма к Петру Великому от графа Б.П. Шереметева. М., 1778. С. 189–192. № 69.

²⁶ ВПЖ. Стб. 142.

²⁷ Там же. Стб. 169.

²⁸ Рабинович. С. 19. № 45.

²⁹ ВПЖ. Стб. 74.

³⁰ Там же. Стб. 120.

³¹ Северная война 1700–1721 гг. С. 226–227. № 194. 1704 г. не ранее ноября 7*. – Табель об укомплектовании личного состава 30 пехотных полков, согласно новым штатам.

³² Рабинович М.Д. Стрельцы в первой четверти XVIII в. // Исторические записки. Т. 58. М., 1956. С. 297.

³³ Письма и бумаги императора Петра Великого. Т. 3 (1704–1705). СПб., 1893. С. 962–963; Там же. Т. 4. (1706). СПб., 1900. С. 100–101.

³⁴ Рабинович М.Д. Указ. соч. С. 298.

³⁵ В монографии Рабиновича (Рабинович М.Д. Полки петровской армии 1698–1725. М., 1977. С. 57) указано, что Нарвским гарнизонным полком стал полк В.П. Зотова. Данный полк находился в гарнизоне Дерпта и впоследствии, вероятно, стал одним из гарнизонных полков Лифляндской губернии. В гарнизоне Нарвы находился полк К.А. Нарышкина.

³⁶ Доклады и приговоры, состоявшиеся в правительствующем Сенате в царствование Петра Великого. Т. 2 (1712). Ч. 1. СПб., 1882. С. 348. Феномен великолукской казачьей корпорации, практически сохранившей свою довоенную численность, требует дополнительного изучения.

А.О. Вербовой (Санкт-Петербург)

ВЫСТОЯЛИ ПОД НАПОРОМ ВСЕЙ ЕВРОПЫ (ВОЙНА ГЛАЗАМИ УЧАСТНИКА)

ДВАДЦАТЬ лет действует при Военно-морском инженерном институте в г. Пушкине Царскосельское военно-историческое общество, активно занимающееся героико-патриотическим воспитанием курсантов и молодежи Пушкина, Павловска, Колпина.

По инициативе членов общества, куда входят офицеры и адмиралы в запасе и отставке, совершено немало славных дел: установлен памятник Александру Невскому и Памятный крест на берегу Чудского озера в память 750-летия победы русских воинов в Ледовом побоище (к 5 апреля 1992 г.). Восстановлен и отреставрирован памятник Ростральная (Чесменская) колонна на Большом пруду Екатерининского парка г. Пушкина в память 300-летия Российского Военно-морского флота (к 27 июля 1996 г.).

Накануне Дня Победы я встретился и побеседовал с почетным членом Царскосельского военно-исторического общества, уроженцем Пушкина, Героем Советского Союза полковником Михаилом Владимировичем Ашиком.

В мае 1945-го ему еще не исполнилось и двадцати лет, а за спиной уже были ленинградская блокада, фронтовые дороги, по которым шагал он рядовым, сержантом, лейтенантом. Были долгие, изнурительные пешие переходы, бои и госпитали после трех ранений. Он награжден четырьмя боевыми наградами, среди которых – Золотая Звезда. Но главной наградой, по мнению героя, для всех воевавших на той Великой войне была долгожданная Победа.

Мне особенно запомнился такой его рассказ:

«...9 мая 1945 г. 83-я бригада морской пехоты, в которой я командовал взводом, оказалась перед фронтом немецкой группировки

в Чехословакии, не пожелавшей капитулировать. Немцы, как и мы, находились в движении: шли параллельными дорогами. На всякую попытку вступить в переговоры, чтобы объясниться по поводу объявленной капитуляции, немцы отвечали огнем. А шли они на запад, чтобы сдать америкам. Но те не решились принять чуть ли не миллионную группировку. И тогда немцы, перейдя в оборону, решили дать последний бой и открыли по нам огонь. Стрельба продолжалась более суток. И наши артиллеристы, естественно, стреляли в ответ, не жалея снарядов: война-то кончилась! В этой злой и нелепой перестрелке в моем взводе погибли Длигач и Чернов.

Расстреляв все боеприпасы, немцы свалили в кучу вооружение, снаряжение и прочее военное имущество, а затем запалили громадные костры. Над их табором поднялся черный вонючий дым, и мы видели, как отдельные солдаты подбегали к кострам и бросали в них подсумки, патронташи, противогазы и даже поясные ремни. Наконец, они построились в колонны, подняли белые флаги и двинулись навстречу нам. Хотелось бы отметить благородство нашего русского солдата. Никто не тронул сдавшихся, не обидел. Пропустили их мимо себя молча, с достоинством, присущим много повидавшим людям.

Иная картина наблюдалась вскоре на улицах Праги. Там во время прохода военнопленных, а шли они многие часы, на тротуарах скапливались толпы горожан. Все они что-то кричали, старались оскорбить и всячески унизить капитулировавших завоевателей. Наиболее активные, отталкивая конвоиров, врывались в ряды пленных, били и грабили тех, у кого еще сохранились ранцы, плащи, ручная кладь, шарили по карманам, отбирая часы, зажигалки, деньги. На моих глазах у одного пожилого немецкого солдата сорвали с руки обручальное кольцо. Толпа криками поощряла грабителей. Немало находилось желающих плюнуть пленному в лицо, бросить в колонну какой-нибудь предмет.

Вспоминая лицемерное поведение чехов, всю войну усердно снабжавших немецких завоевателей вооружением, хочу напомнить, что ко времени прихода Красной армии от Чехословакии и названия-то не осталось. Собственно Чехию немцы переименовали в Богемию, присоединив ее к Германии. «Онемеченные» чехи призывных возрастов служили в немецкой армии и в роли фашистских солдат погнали российскую землю.

Да что там чехи! Против нас воевала по сути вся Европа: Финляндия, например, выставила 19 дивизий, Венгрия – 23, Румыния – 21 дивизию. Италия – 7 дивизий прислала – до Дона дошли! Правда, назад не вернулись. Хорватия и та выставила 3 дивизии. Франция послала полк под Бородино. Там он и сгинул. А потом сформировала дивизию “Шарлемань”. Албания выставила дивизию “Скандерберг”, Украина – дивизию “Галичина”. В числе вражеских войск, душивших блокадой Ленинград, были: испанская “голубая дивизия”, моторизованная дивизия “Голландия”, полк “Дания”, полк “Норвегия”. Под Петрозаводском зверствовал шведский батальон СС. Воевали против нас эстонские, литовские, латышские дивизии СС, парадом марширующие сегодня по Риге. В немецких войсках было немало австрийцев, поляков, словаков. И это не все! У нас в плену оказалось 1652 люксембуржца. Целый полк выставило даже это махонькое государство. От Норвегии до Греции, от Прибалтики до Пиренейского полуострова не оставалось ни одного государства, не подчинившего свои ресурсы, свою промышленность нуждам немецко-фашистской армии. Нейтральная Швеция поставляла руду, нейтральная Швейцария обеспечивала финансовые операции, Португалия – дипломатическую поддержку.

Вот какие силы противостояли Красной армии во Второй мировой войне.

Всю Европу сумели использовать против нас немецкие фашисты. Может быть, именно по этой причине Россию не пригласили в 1994 г. на пышное празднование 50-летия открытия второго фронта в Европе: уж больно неудобные свидетели эти русские – знают много, пересказать историю на свой лад не дадут. Но мы-то должны помнить свою родную историю и знать, как все в было в действительности. Забывая об этом в угоду сиюминутным интересам, мы невольно принижаем величие нашей Победы».

Трудно нашим оппонентам что-либо возразить или дополнить мысли героя-фронтовика. Тем и ценно наше время, что есть еще живые свидетели той страшной войны.

А.О. Вербовой, А.Н. Конеев (Санкт-Петербург)

УЧАСТИЕ КОРАБЕЛЬНОЙ АРТИЛЛЕРИИ В ОПЕРАЦИИ «НЕВА-2» 15–19 ЯНВАРЯ 1944 ГОДА

В ЯНВАРЕ 1944 г. войска Ленинградского фронта во взаимодействии с Краснознаменным Балтийским флотом (КБФ) включились в Ленинградско-Новгородскую операцию по разгрому немецко-фашистской группы армий «Север» под Ленинградом. В успешном исходе операции под кодовым названием «Нева-2» важное значение имело умелое использование морской артиллерии для разрушения мощных оборонительных рубежей, созданных противником под Ленинградом.

Вся выделенная артиллерия КБФ – 200 стволов – сводилась в 5 групп, каждая из которых имела конкретные задачи. Корабли эскадры КБФ, базировавшейся на Ленинград, составляли вторую артиллерийскую группу. В нее входили линейный корабль «Октябрьская революция», 3 кр, лидер и эм (всего 42 орудия калибром от 130 до 305 мм). Группа должна была оказывать артиллерийскую поддержку войскам 42-й армии, наступавшим из района Пулкова на Красное Село ¹.

Как пример использования корабельной артиллерии в наступательной операции под Ленинградом рассмотрим действия линкора «Октябрьская революция» и крейсера «Максим Горький».

Перед личным составом лк были поставлены следующие задачи:

- разрушение командных пунктов и узлов сопротивления противника в районе дер. Большое Виттолово (цели № 84 и № 85), восточнее дер. Русское Койрово (цель № 83);
- нейтрализация наблюдательно-корректировочных постов (НКП) и нарушение коммуникаций в Красном Селе (цель № 18);
- подавление зенитных батарей противника (цели № 10 и № 13).

Подготовка. С получением огневых задач в тот же день была установлена постоянная готовность выдвинутых корабельных НКП, непрерывно поддерживающих связь с кораблем. Командирами постов были назначены офицеры, имевшие богатый опыт и большую практику в корректировке огня по наземным целям. Посты были оборудованы стереотрубами, дальномерами. Кроме радиосвязи с ними была установлена телефонная связь.

С корректировочными постами (корпостами) за период с 20 ноября 1943 г. по 13 января 1944 г. было проведено 27 учений по отработке различных методов корректировки огня при стрельбе по берегу. По несколько раз в день проводились учения по отработке связи между кораблем и наблюдательно-корректировочными постами. НКП № 1 (командир – старший лейтенант Кондратенко) был размещен на здании Дворца Советов, НКП № 2 (командир старший лейтенант Смородинов) – на Канатной фабрике в районе торгового порта. С обоих НКП районы целей просматривались хорошо. Отрабатывалась корректировка огня с помощью авиации. Параллельно отрабатывалось взаимодействие корпостов с личным составом центральных постов и башен.

Кроме корабельных проводились учения и в масштабе эскадры. По каждому проводился тщательный разбор, на совещания вызывались командиры НКП.

На кораблях были проверены основные узлы систем – схема подачи, механизмы вертикального и горизонтального наведения, произведена проверка согласования центральной наводки. В завершение 13 января 1944 г. произведена пристрелка реперов.

Выполнение артиллерийской поддержки. 15 января в 9 ч 20 мин, в день перехода в наступление частей 42-й армии, артиллерия лк «Октябрьская революция» открыла огонь одновременно по нескольким целям (по каждой цели стреляли 2-3 орудия главного калибра и было выпущено от 25 до 30 снарядов). Дистанция стрельбы – от 90 до 131 каб. (16,7–24,3 км) ².

НКП четко и уверенно корректировали огонь. Связь с корпостами устойчиво поддерживалась как по радио, так и по телефону, несмотря на то что противник пытался вывести их из строя, особенно в первый день операции. В здание Дворца Советов, на котором располагался НКП № 1, было несколько прямых попаданий. На НКП № 2 на вышке Канатной фабрики от близких разрывов

снарядов был выведен из строя дальномер и ранен в голову командир отделения НКП.

Корректировка огня с помощью авиации из-за плохих метеоусловий не производилась.

В течение 15 января линкор «Октябрьская революция» выпустил 110 снарядов. Огневые налеты чередовались с методическим огнем. Огневым налетом предусматривалось уничтожение или значительное повреждение цели, методический огонь велся для затруднения восстановительных работ. 16–19 января корабль вел методический огонь с целью нарушения коммуникаций противника и его узлов сопротивления в районе Красного Села и по дороге Красное Село – Ропша. Выпущено 74 снаряда. Дистанция стрельбы увеличилась до 154–161 каб. (28,5–29,8 км). Тщательная предварительная подготовка и высокий боевой дух личного состава обеспечили успешность стрельб³.

Материальная часть действовала безотказно. Несмотря на то что башни были укомплектованы личным составом на 50–60%, стрельба при огневых налетах велась с полной скорострельностью, ни одного пропуска не было. Умело и четко управляли стрельбами артиллеристы корабля командир БЧ-2 капитан 3 ранга Л.В. Бредун и командир 1-го артиллерийского дивизиона капитан 3 ранга А.А. Клименко. Командиры башен капитан-лейтенант Чернецов и старший лейтенант Баринов хорошо подготовили личный состав и материальную часть к стрельбам, умело руководили личным составом. Поставленные задачи были полностью решены. Противнику был нанесен огромный ущерб, что обеспечило успешность наступления сухопутных войск и овладение пунктами, по которым велся огонь.

Комиссия штаба эскадры, обследовав цели, по которым корабль вел огонь, установила:

– Большое Виттолово, где располагались цели № 84 и № 85, представляло собой сильный узел сопротивления, состоящий из системы железобетонных дотов, дзотов, командных пунктов наблюдения со стенами толщиной до 1,5 м, двух-, трех- и четырехнакатных блиндажей, траншей, проволочных заграждений. Вся эта система опиралась на сильные в огневом и инженерном отношении пункты, где находились артиллерийские и минометные батареи. Обнаружены четыре прямых попадания в железобетонные доты и блиндажи, которые полностью разрушены. В них находились трупы

вражеских солдат и офицеров. Остальные снаряды упали в непосредственной близости от огневых точек противника (5–8 м);

– в Красном Селе, в районе цели № 18 обнаружено 11 воронок от снарядов (диаметром 8–10 м, глубиной 1,5–2 м). Одно прямое попадание в командный пункт, одно – в блиндаж и одно – в НП. Командный пункт и блиндаж полностью разрушены;

– в Русском Койрово (цель № 83) зафиксированы три прямых попадания в бетонные доты и блиндажи, которые полностью разрушены, в них до 20 трупов. Взорван склад с боезапасом.

Успех в решении поставленных задач обеспечила хорошо организованная и умело проведенная в ходе операции политико-воспитательная работа. Она была нацелена на формирование и поддержание у личного состава наступательного порыва, воспитания чувства жгучей ненависти и мести к немецко-фашистским захватчикам, осознание необходимости отличной подготовки техники и личного состава к стрельбам. Особенно активизировалась она после выступления командующего КБФ адмирала В.Ф. Трибуца 12 декабря 1943 г., в котором он подчеркнул важную роль корабельной артиллерии, и в частности, линейного корабля «Октябрьская революция» во взламывании вражеской обороны под Ленинградом и поддержании огнем частей Советской армии.

15 января перед открытием огня были проведены митинги личного состава. Командир линкора капитан 1 ранга Н.А. Петрищев зачитал по радио обращение командующего эскадрой КБФ вице-адмирала Ю.Ф. Ралля и сам обратился с речью к личному составу. После выступления офицеров, старшин и матросов была принята резолюция, в которой линкоровцы клялись мстить немецко-фашистским захватчикам. В ходе стрельбы они оправдали свою клятву: когда в 1-й башне сгорели три предохранителя, старший матрос коммунист Тихомиров заменил их за 12 сек. при нормативе в 30 сек., не допустив снижения скорострельности башни.

Во время стрельбы от сотрясения вышел из строя прибор центральной наводки. Коммунист старшина 1 статьи Старовойтов быстро устранил неисправность, и башня продолжала огонь. В 4-й башне из верхнего зарядника среднего орудия не выпадали механически повышенно-боевые полузаряды. Командир орудия старшина 1 статьи Тимошенко быстро вынимал полузаряды вручную, досылал их в казенную часть орудия, не допустив ни одной задержки, которая снизила бы скорострельность.

В ходе операции агитационно-пропагандистская работа велась непрерывно: политбеседы, политинформации, читки газет, агитация, выпуск многотиражной газеты «Октябрьский Луч», боевых листков, стенгазет и радиогазеты. С объявлением приказа Верховного Главнокомандующего о прорыве немецкой обороны и овладении Красным Селом и Ропшей был проведен митинг личного состава.

Хорошо организовал политико-воспитательную работу заместитель командира 1-го артдивизиона по политической части капитан 3 ранга Смирнов. Находясь в гуще событий, он конкретно направлял работу партторгов, комсоргов, агитаторов, редакторов боевых листков башен, информировал личный состав о том, по какой цели башни вели огонь, как работают комендоры других башен, какие успехи на сухопутном фронте.

Целенаправленная политико-воспитательная работа обеспечила высокий боевой настрой личного состава и способствовала успешному решению стоявших перед кораблем задач.

Наибольшей эффективности огня в операции добился личный состав крейсера «Максим Горький». Задача крейсера состояла в том, чтобы разрушить узел обороны противника восточнее Красного Села (блиндажи и доты у отметки 112,0), разрушить и нейтрализовать командные и наблюдательные пункты, путем огневого воздействия по базам и коммуникациям нарушить работу тыла.

Согласно плану огня артиллерии КБФ, крейсеру были назначены следующие цели:

- тылы 126-й пехотной дивизии противника (цель № 12);
- железнодорожная станция Красное Село (цель № 20);
- опорный пункт на высоте 112,0 (цель № 23);
- узел дорог в районе Б. Тайцы (цель № 33);
- узел дорог в районе Ропши (цели 87 и № 88);
- гора Дудергоф (цель без номера).

Подготовка. С получением огневой задачи было составлено «Частное наставление по использованию артиллерии крейсера на операцию 42-й армии», произведено распределение целей по дням операции и башням.

Восстановлена боеспособность всех башен и приборов управления стрельбой (ПУС) главного калибра, произведена выверка и согласование ПУС главного калибра, получен недостающий боезапас, развернуты два НКП, произведены все расчеты для стрельбы,

оборудована огневая позиция крейсера, проверена готовность материальной части, всех аварийных средств, проведены частные и общие учения по стрельбе. Наблюдательные посты были развернуты на крыше мяскокомбината и на водонапорной башне Ленторгпорта.

Выполнение артиллерийской поддержки. За 1 ч 30 мин до начала огня на корабле был дан сигнал: «Корабль к бою изготовить!»

По изготовлении корабля к бою была подана команда: «Личному составу надеть чистое белье и обмундирование первого срока». Офицеры побрились, надели чистые суконные кителя, ордена, медали и спустились в кубрики к личному составу. Увидев празднично одетых офицеров, матросы говорили: «Значит наступает наш праздник, от которого горько будет фашистам». За 25 мин до открытия огня на корабле была сыграна «боевая тревога», и, когда командиру поступил доклад: «Корабль к бою изготовлен», по радиотрансляции было объявлено: «Личному составу собраться у репродукторов». Заместитель командира крейсера по политчасти капитан 3 ранга Морозов зачитал листовку Политуправления Балтийского флота, обращения командующего эскадрой и командира корабля. Одновременно все эти документы были розданы личному составу на руки. Агитаторы зачитывали текст присяги. Матросы и старшины на обороте обращений писали ответные патриотические надписи, клялись выполнить до конца свой долг перед Родиной.

Через пять минут после того, как прозвучало обращение, была подана команда «Орудия зарядить!»

В это время командир корабля капитан 1 ранга А.Г. Ванифатьев по корабельной радиотрансляции передал: «За Ленинград, за Родину! По фашистам – огонь!» Дружно грянули залпы главного калибра⁴.

В первый день операции – 15 января – артиллерия крейсера выпустила 275 снарядов без единого пропуска и задержки. Моральный дух личного состава был очень высок. Только в первый день было подано 18 заявлений с просьбой принять в члены ВКП(б), 12 – в кандидаты.

По донесению НКП наблюдались два взрыва у цели № 23 (высота 112,0), прямое попадание в дот, большой взрыв в районе Красного Села (цель № 20).

Отлично работали корпосты, возглавляемые старшим лейтенантом Носковым и лейтенантом Евстафьевым. Связь с ними была

надежной, они своевременно докладывали результаты стрельбы, видимость, обстановку на поле боя. Несмотря на то что оба корпосты подвергались неоднократному обстрелу, случаев задержки стрельбы по их вине не было.

Особенно четко и уверенно действовал наблюдательно-корректировочный пост старшего лейтенанта М.А. Носкова, что стало результатом хорошей подготовки и натренированности личного состава. 13 раз от огня противника рвалась телефонная связь. Краснофлотец А.Н. Павлов под огнем противника быстро восстанавливал ее. Краснофлотец Кошкарев не допустил ни одного искажения в приеме и передаче сигналов. Корректировка огня не прекращалась. Командир боевой части связи и наблюдения капитан-лейтенант И.М. Рейз обеспечил надежную связь корабля с корпостами и командованием. Все сигналы и радиограммы в адрес корабля были приняты без искажений и в положенное время.

Четко управляли огнем капитан-лейтенант Волков и капитан 3 ранга Шварцберг.

Уверенно и слаженно действовал личный состав второй башни, которой командовал старший лейтенант А.К. Миронов. Его башня выпустила больше всего снарядов и все без единой задержки. Отличное знание личным составом своей специальности обеспечило успех стрельб. Появившиеся неисправности и поломки быстро устранялись. Так, в ходе стрельбы сработалась ось снарядного клапана качалки. Старшина 2 статьи И. Г. Беляев своевременно заменил ее и тем самым предупредил возможную задержку в стрельбе. Взамен вышедшего из строя элеватора была организована подача вручную, и стрельба продолжалась.

В ходе операции ежедневно выпускалась листовка или печатная корабельная газета, в которой популяризировался опыт наиболее отличившихся офицеров, старшин и краснофлотцев. Систематически доводилась до всего личного состава информация с корпостов. Личный состав работал не покладая рук. В перерывах между стрельбами грузился боезапас, а личный состав 5-й боевой части продолжал ремонтные работы. Во время стрельбы лопнули четыре звена паропроводов, требовалось срочно устранить неисправность. Краснофлотцы Баранов и Бондаренко под руководством старшего краснофлотца Изотова работали беспрерывно целый день, не отлучались даже на обед, но повреждение устранили раньше срока.

Поставленные задачи личный состав крейсера решил успешно. За время операции корабль провел 26 стрельб, 18 из которых с корректировкой. Выпущено 686 снарядов. Крейсер добился наибольшей эффективности огня, были прямые попадания первым залпом.

Осмотр целей специальной комиссией показал, что важный участок обороны противника в районе Красного Села (отм. 112,0) был разрушен, имелось прямое попадание в дот, два прямых попадания в блиндажи, 131 разрыв 180-мм снарядов на удалении до 100 м от цели, вокзал станции «Красное Село» разрушен, уничтожено много солдат и офицеров противника ⁵.

За отличную корректировку огня командир НКП старший лейтенант М.А. Носков был награжден орденом Красного Знамени. Капитан-лейтенант И.М. Рейз и старший лейтенант А.К. Миронов были награждены орденом Отечественной войны 2-й степени; четыре человека – орденом Красной Звезды и шесть – медалями «За отвагу» и «За боевые заслуги». Оба корабля были удостоены орденов Красного Знамени ⁶.

Использование крупнокалиберной корабельной артиллерии способствовало разрушению мощных узлов сопротивления противника и целей, находящихся в глубине обороны. Успешное решение кораблями задач по артиллерийской поддержке наступления 42-й армии было обеспечено:

- хорошей подготовкой материальной части и личного состава, чему способствовали заблаговременная постановка задач на операцию, систематические тренировки и большой боевой опыт, накопленный личным составом за годы войны,
- отличной работой корпостов, надежной связью с ними (телефонная, радиосвязь),
- целенаправленной политико-воспитательной работой, обеспечившей высокий боевой дух личного состава в течение всей операции.

Как недостаток следует отметить отсутствие средств передвижения у наблюдательно-корректировочных постов, из-за чего они не успевали перемещаться вслед за наступающими сухопутными войсками, в результате процент стрельб с корректировкой по мере удаления линии фронта снизился.

¹ Доценко В.Д., Гетманец Г.М. Флот в Великой Отечественной войне 1941–1945 гг. СПб.: ЭКСМО, 2005. С.154.

² Трибуц В.Ф. Балтийцы сражаются. М.: Воениздат, 1985. С. 330.

³ Доценко В.Д. Флот. Война. Победа. 1941–1945. СПб.: Судостроение, 1995. С. 91.

⁴ Морской атлас Т. 3. Военно-исторический. Описание к картам. М.: Изд. ГШ ВМФ, 1966. С. 430–431.

⁵ Козлов И.А., Шломин В.С. Краснознаменный Балтийский флот в героической обороне Ленинграда. Л.: Лениздат, 1976. С. 272–273.

⁶ Дзенскевич А.Р., Ковальчук В.М., Соболев Г.Л. и др. Непокоренный Ленинград. Л.: Наука, 1985. С. 274.

А.В. Витол (Санкт-Петербург)

ДАРДАНЕЛЛЫ, ГОД 1770-Й. ФРАНЦУЗСКАЯ ДИПЛОМАТИЯ В ТУРЦИИ

Н АСТОЯЩАЯ статья подготовлена к знаменательной для России дате: 200-летию Отечественной войны 1812 г.

Попытка российского флота пройти через Дарданеллы во время так называемой первой Русско-турецкой войны (1768–1774) Екатерины II вызвала противодействие Франции. Такое поведение Версаля рассматривается как выражение «обычной» французской политики по отношению к Османской империи. Рассмотрение французской политики как «обычной», т. е. традиционной, позволяет автору статьи напомнить о «скандальном» франко-турецком сближении в XVI в., о постоянных торгово-политических связях обоих государств, оформленных соглашениями-капитуляциями, о существовании планов раздела Турции при Ришелье и Кольбере, о посылке отдельных подразделений французских добровольцев для участия в сражениях с турками и т. д.

Надо отдать должное французской дипломатии: даже в периоды явного противостояния обеих держав ей удавалось сохранять «хорошую мину при плохой игре», т. е. поддерживать имидж своего государства на высоком уровне – в этом, по-видимому, сказывался ее многовековой опыт тесного общения с Востоком еще со времен Карла Великого, крестовых походов, Латинской империи XIII–XIV вв. и сравнительно мягкой колониальной политики. Наиболее ярко стремление Франции на Восток проявилось в Египетском походе Наполеона I (1798–1799), когда «традиционная дружба» с Портой сменилась оккупацией части территории Турции, но и тогда отношения сравнительно быстро были восстановлены. Наполеоновские планы достичь Индии вместе с войсками Павла I¹,

разведывательная миссия полковника Себастиани (1803), детальная проработка новой экспедиции в долину Нила (1810) и другие планы, о которых император Франции не забывал даже в Москве в 1812 г.² – так или иначе затрагивали и Османскую империю, но оба государства продолжали считаться едва ли не союзниками.

В XVIII в. Франция была сильно ослаблена в результате так называемой Семилетней войны (1756–1763), которую по площади театра военных действий и числу участников можно назвать мировой³. Успехи Англии в Индостане (в XVII в. перевес был на стороне французов) убедительно доказали бесперспективность французского присутствия в этом регионе. В результате – по Парижскому миру 1763 г. – Франция отказалась почти от всех своих владений в Индии. В связи с этим вновь возросло для нее значение Ближнего Востока как зоны ее непосредственных интересов, зоны ее ближних контактов с мусульманским миром. В удачной для Османской империи войне 1735–1739 гг. с Австрией и Россией⁴, Франция выполняла роль «медиатора», т. е. посредника между воюющими сторонами, и была довольно щедро вознаграждена Портой. В 1740 г. она получила от султана очередные, теперь уже «вечные», капитуляционные привилегии, которые стали «образцовыми» для других государств, в частности для России⁵. Однако России они были предоставлены лишь в результате тяжелых боевых столкновений, а Франции – за дипломатические услуги.

Возвращаясь к Семилетней войне, напомним, что зафиксированное Парижским миром поражение Франции нанесло ей такой тяжелый удар, что последующее десятилетие – 1763–1773 гг. – иногда называют «декадой французской прострации»⁶. Конечно, несмотря на поражение и все сложности предреволюционной ситуации, Франция на собиралась уступать своим противникам. Известно, например, что к середине 70-х гг. Людовику XVI (1774–1792) было предоставлено не менее десяти проектов изгнания англичан из Индии⁷. Естественно, что наиболее явственно проявились мечты французских правящих кругов при Наполеоне I – например, когда он сказал, что «отвоюет Пондишери на берегах Вислы»⁸.

События 1770 г. связаны не просто с первой русско-турецкой войной, но и с первой экспедицией русского флота в Средиземное море, в Архипелаг⁹, что компенсировало в какой-то степени отсутствие у России флота на Черном море. Действия русского флота в Архипелаге оказались столь удачными (их высший показатель –

битва при Чесме), что в российское подданство перешло около 20 островов и в переписке командования эскадры с Екатериной II нередко встречается термин «Архипелагское великое княжество», или шли разговоры о «новом члене европейского христианского общества». От территорий, которые добровольно перешли в российское подданство, пришлось отказаться по Кючук-Кайнарджийскому миру 1774 г.¹⁰, однако завоевания в Эгейском море были весьма значимым аргументом при подписании мира, решительно изменившего положение России в Европе, а для Турции эти события означали неизбежность начала военных и других реформ, которые откладывались по разным причинам с начала XVIII в.

Несомненно, что Франция играла особую роль во внешней политике Турции, но в связи с французскими поражениями Стамбул начинает искать новых союзников и заключает договор с Пруссией. Встревоженная Мария Терезия (1740–1780), и без того недовольная переходом России в прусский лагерь, заключила с султаном оборонительный союз (июнь 1771). Франция отвечала доступными ей средствами: поддержкой крымского хана и польских конфедератов. Однако основное состоялось: Англия с ее сильнейшим флотом, победоносная в Семилетней войне, отнеслась к России и ее планам «архипелажной» экспедиции не только с позиции нейтралитета, но и как доброжелатель или даже союзник. Помощь России выражалась в починке ее кораблей в английских портах, в снабжении ее флота боеприпасами, в направлении в русскую эскадру опытных офицеров. Справедливо отмечено, что такое поведение Англии казалось позднейшим английским поколениям, помнящим Крымскую (1854–1856) и Русско-турецкую (1877–1878) войны, «похожим на сон»¹¹. Франция (а также Испания) беспрепятственно пропустили русские корабли и не мешали русской эскадре осуществлять ее планы.

Одержав победу при Чесме, русский флот приступил к более жесткой блокаде водного пути, связывающего столицу Турции с ее владениями в Средиземном море – Дарданелл. Флот не ставил своей задачей захват Стамбула, но оказать давление на Порту и помочь сухопутным операциям русской армии на Дунае предполагалось. Были ли попытки форсировать Дарданеллы, до сих пор неясно. В этом случае необходимо привлекать не только русские источники (в общем, они, конечно, известны, но не исключены неожиданные находки), но и иностранные. Историки Западной Европы

буквально с последних десятилетий XVIII в. используют «Мемуары о турках и татарах» французского агента барона Франсуа де Тотта – заметной личности в истории ближневосточной политики Франции.

О бароне де Тотте следует сказать особо. Как уже отмечалось, политика Франции в отношении Турции отличалась особой изощренностью. К давним традициям широкого привлечения «дипломатического ресурса» в XVIII в. присоединились возможности военно-технического сотрудничества, т. е. восполнения каких-то утраченных элементов международного «равновесия» с использованием военных специалистов. О наиболее известном такого рода специалисте – А.-К. де Бонневале – говорилось на II научно-практической конференции «Война и оружие» в Музее артиллерии в мае 2011 г.¹² Напомним, что граф Бонневаль самовольно покинул французскую армию, служил в австрийской, а затем перешел на турецкую службу. Ему пришлось принять ислам, и Порты не разочаровалась в своем новом подданном: его деятельность наметила традиции европейского (т. е. в данном случае передового) обучения турецкой армии. Под именем Бонневалья тоже были напечатаны «мемуары» – модный в XVIII в. историко-развлекательный жанр литературы, в произведениях которого не всегда можно отличить правду от вымысла. Тем не менее Бонневаль оказал реальную помощь Порте не только как военный специалист, но и как военно-политический советник во время войны Турции с Австрией и Россией в 1735–1739 гг.

Барон Франсуа (Ференц) де Тотт (1733–1793) – представитель той группы венгерской эмиграции во Франции, которая была связана с приверженцами Ференца Ракоци II (1676–1735), предводителя антигабсбургской борьбы венгерского народа. С молодых лет де Тотт был привлечен на дипломатическую службу во французском посольстве в Турции, затем был направлен в Крымское ханство – тогда еще вассальное владение Османской империи. В Крыму Тотт был французским консулом, и целью его было, по выражению С.М. Соловьева, «подавать всевозможную помощь туркам и делать всевозможный вред русским»¹³. Эта фраза историка определила отрицательное отношение к Тотту в российской историографии, впрочем, о ненависти к барону со стороны Екатерины II сообщал и Е.В. Тарле, ссылаясь на переписку царицы с Вольтером¹⁴ – а как она могла относиться к явному врагу ее дела? Однако самые суровые слова в отношении политической деятельности Тотта,

его знания турецкого языка и «Мемуаров» в целом принадлежат крупному русскому востоковеду, туркологу В.Д. Смирнову (1846–1922). Вывод ученого следующий: «Все, что сообщает Тотт, требует самой тщательной проверки и сличения с другими данными»¹⁵.

В западной историографии отношение к «Мемуарам» де Тотта вполне положительное: они переведены на ряд языков, в т. ч. на польский – язык очень заинтересованной стороны, где переводчик особенно подчеркивает опасность от «упадка духа народа» (т. е. как турок, так и поляков. – *А. В.*), борющегося против «москалей», т. е. «русских»¹⁶. Книга Тотта называется среди основных источников по истории того времени, она читалась с интересом. Так, ее рекомендовал друзьям Франсиско Миранда, один из руководителей борьбы испанских колоний в Америке за независимость¹⁷. Книгу де Тотта с интересом читал молодой Наполеон Бонапарт. Получается, что Европа того времени смотрела на Турцию, на события в Крыму и на юге России глазами барона де Тотта.

В 1757 г. в Турции пришел к власти 26-й османский султан Мустафа III (до 1794). Этот правитель был не чужд идей вестернизации, почитал труды Исаака Ньютона. Мустафа III проявлял особую заботу об улучшении состояния армии. Он понимал, что Турция может разделить судьбу Польши и, постоянно подстрекаемый французской дипломатией, поспешил объявить войну России. Франция направила своих офицеров-инструкторов на помощь центру польских конфедераций в городе Баре (Подолия), пыталась агитировать в Англии и Швеции против раздела Польши, но неудачно¹⁸. С началом войны Турции и России, и особенно после Чесмы, пришло время использовать барона де Тотта, который, судя по всему, имел неплохую артиллерийскую и инженерную подготовку¹⁹. Так или иначе, но в самый критический момент приближения русской эскадры (в т. ч. и корабля под командованием английского адмирала Джона Эльфинстона) ко входу в Дарданеллы, султан приказал Тотту срочно принять меры к недопущению русской эскадры в Мраморное море и к Стамбулу²⁰. Тотта сопровождала группа французских офицеров и саперов, при ней находились турецкие чиновники (комиссары) для координации совместных действий. Де Тотт в своих «Мемуарах» описал состояние артиллерийских батарей²¹ на берегах Дарданелл как самое плачевное – возможно, что так он хотел подчеркнуть свои последующие заслуги.

Нелишне напомнить, что под Дарданеллами понимался не только пролив, но и несколько укрепленных замков. Еще при Мехмеде II (1451–1481) были возведены (или обновлены) два замка: Седдильбахир на европейском берегу и Чанаккале на азиатском. От названия укрепления на азиатском берегу и произошел турецкий термин для Дарданелл – «Чанаккале Богазы», т. е. «Пролив Чанаккале». Замки, возведенные в XV в., называли «старыми»; построенные затем в XVII в. для защиты от венецианцев – «новыми».

Что удалось де Тотту? Согласно обновленной турецкой энциклопедии, на азиатском (анатолийском) берегу, а именно от мыса Ногара (это и название населенного пункта, и укрепления) до крепости Кумкале (буквально – «Песчаная крепость»; это же название относится теперь и к городу) он построил несколько артиллерийских батарей. Вместе с тем были приведены в порядок батареи в других замках (в XIX в. стали употреблять слово «форт») – их названия стали известны в Европе со времени I мировой войны и Дарданелльской (Галлиполийской) операции 1915 г. Согласно «Мемуарам», Тотт устроил показательные стрельбы на берегу Дарданелл, и ядро его орудия удачно попало в небольшое строение²². Естественно, что русская разведка сообщала о мероприятиях турецкой стороны. Русское командование убедилось, что противник готовится к обороне, и ограничилось блокадой, которая продолжалась еще долго, но не была абсолютно непреодолимой для турок (по крайней мере, для небольших транспортных судов).

В дальнейшем Тотт занимался созданием понтонов для переправки через Дунай, оснащением турецкой армии орудиями (в частности, гаубицами), а также отливкой новых орудий. Считается, что он организовал особый артиллерийский корпус «сюратчи» (от слова «сюрат» – «скорость»)²³, орудия которого могли вести огонь со скоростью 8-10 выстрелов в минуту. Сюратчи были одеты в одинаковую униформу, напоминающую европейскую, имели на вооружении штыки²⁴. Вершиной деятельности де Тотта можно считать открытие им военно-инженерной школы, которая продолжала традицию военного учебного заведения, созданного А.-К. Бонневалем²⁵.

Задержав русский флот у входа в Дарданеллы, Порта не вышла из войны, которая продолжалась еще более 3 лет. В ходе войны положение турецких вооруженных сил улучшалось, но исход был предрешен. Что касается отношений между Францией и Россией,

то они оставались враждебными до конца войны. Попытки французов сделать посредником философа Дени Дидро, которому благоволит Екатерина II, не удалось²⁶, хотя ему было поручено передать царице условия довольно выгодного мира с турками. Таким образом, Франции не удалось оказать существенной помощи Турции в Русско-турецкой войне (1768–1774) или выступить в роли посредника.

Итак, Франция поддержала Турцию в трудный момент, но она же породила у нее неоправданные надежды при вступлении в войну и во время ее продолжения. Мероприятия Франсуа де Тотта и французская пропаганда «неприступности» Дарданелл, возможно, сказались на нежелании отправлять русский флот к Стамбулу, но в целом это было решение, продиктованное «государственным инстинктом России», который в это время работал безошибочно. Противник был побежден, но не затравлен в собственном доме. Большие победы требовали неожиданных решений, подобных тем, которые принимал победитель Наполеона М.И. Кутузов.

¹ См.: Проект сухопутной экспедиции в Индию, предложенный императору Павлу I Первым Консулом Наполеоном Бонапарте. СПб., 1880.

² Светлов Р. То, что осталось за полями рукописи // Наполеон Бонапарт. Египетский поход. СПб., 2000. С. 413.

³ Напомним еще один термин: французы называли период со второй половины XVII в. до наполеоновских войн включительно Второй Столетней войной. – См.: Бахрушин С.В., Сказкин С.Д. Дипломатия европейских государств в XVIII веке // История дипломатии. Т. I. М., 1941. С. 262.

⁴ Россия получала Азов, но без права укреплять его.

⁵ По подсчетам Е.И. Дружининой, 47 статей русско-турецкого торгового соглашения 1783 г., заключенного в развитие Кючук-Кайнарджийского договора 1774 г., почти дословно воспроизводили статьи французских капитуляций 1740 г. – См.: Дружинина Е.И. Кючук-Кайнарджийский мир 1774 года (его подготовка и заключение). М., 1955. С. 293.

⁶ Тарле Е.В. Три экспедиции русского флота. М., 1956. С. 116. Е.В. Тарле цитирует С. Бемиса, автора «наилучшей» по тому времени истории дипломатии Соединенных Штатов (Bemis S.F. Diplomatic History of the United States. New York, 1942. С. 15).

⁷ Светлов Р. Указ. соч. С. 379.

⁸ Мэхэн А.Т. Влияние морской силы на историю. 1660–1783. М.-СПб., 2002. С. 23. Там же сообщается о предложении некоего французского офицера захватить один из островов в Вест-Индии, чтобы обменять его на английский Гибралтар.

⁹ Географический термин, означающий группу морских островов. Русский флот воевал в Греческом Архипелаге, то есть в Эгейском море.

¹⁰ В справочных пособиях далеко не всегда упоминается об отказе России от завоеваний в Эгейском море (статьи 17 и 24 Кючук-Кайнарджийского договора). – См.: Дружинина Е.И. Указ. соч. С. 354, 357 (приложение 3). Т. е. Россия отказывалась от приобретения порта-«станции» в Архипелаге, а также от своих намерений настаивать на объявлении Молдавии и Валахии независимыми, подобно Крыму.

¹¹ О причинах, по которым Англия заставила Францию и Испанию пропустить русский флот в Средиземное море, убедительно писал Е.В. Тарле. – См.: Тарле Е.В. Указ. соч. С. 36, 38.

¹² Витол А.В. Иностранное влияние в турецкой армии первой половины XVIII века // Война и оружие. Новые исследования и материалы. Мат-лы Второй межд. науч.-практ. конф. 18–20 мая 2011 года. Ч. 1. СПб.: ВИМАИВиВС, 2011. С. 144–151.

¹³ Соловьев С.М. История России с древнейших времен. Кн. XIV. М., 1965. С. 383. Не исключена и особая роль барона в развязывании русско-турецкой войны.

¹⁴ Тарле Е.В. Указ. соч. С. 34–35. Сам Вольтер сочувствовал Екатерине II в ее борьбе с турками – вспомним хотя бы ее проекты «бронированных колесниц», т. е. какого-то прообраза современных танков, любезно присланных царице в тайной переписке. Отношение к самому барону де Тотту у Вольтера, впрочем, как будто положительное. В работе под названием «Надо сделать выбор, или Принципы действия» Вольтер как бы от лица турок называет Тотта «человеком, принадлежащим к лучшему обществу и оказавшим нам, туркам, большие услуги в последней войне». – См.: Вольтер. Философские сочинения. М., 1988. С. 533.

¹⁵ Смирнов В.Д. Крымское ханство под верховенством Оттоманской Порты в XVIII столетии. Одесса, 1889. С. 107.

¹⁶ Тарле Е.В. Указ. соч. С. 85–86.

¹⁷ Франсиско Миранда жил в 1756–1816 гг. Россию посетил в 1786–1787 гг.

¹⁸ Уляницкий В. Дарданеллы, Босфор и Черное море в XVIII в. М., 1883. С. 201.

¹⁹ Венгерская энциклопедия пишет о нем прежде всего как о военном деятеле и инженере. – См.: Magyar életrajzi lexikon. Т. 2. Budapest, 1969. С. 890.

²⁰ [Tott] Memoires du Baron de Tott sur les Turcs et les Tartares. Т. III. Maestricht, 1784. С. 25.

²¹ Metin Tuncel Çanakale. Türk diyanet vakfı. İslâm ansiklopedisi. Cilt 8. İstanbul, 1993. С. 202. В книге английского историка Кинросса сообщается о двух батареях на азиатском берегу и двух на европейском. – См.: Лорд Кинросс. Расцвет и упадок Османской империи. М., 1999. С. 433.

²² [Tott] – Memoires. Т. III. С. 58.

²³ Его называли также «сюрат топчулары» (sür'at topçuları), то есть буквально «скоростная артиллерия». – См.: Redhouse Yeni Türkçe-İngilizce Sözlük. İstanbul, 1968. С. 1041.

²⁴ По-видимому, штывки периодически вводились в турецкой армии, но их приращение относят все-таки к XIX в.

²⁵ Лорд Кинросс. Указ. соч. С. 438; Мейер М.С. Османская империя в XVIII в. Черты структурного кризиса. М., 1991. С. 199–200.

²⁶ Уляницкий В. Указ. соч. С. 207.

Н.А. Власов (Санкт-Петербург)

ПРУССКИЙ ГЕНЕРАЛЬНЫЙ ШТАБ В 1860-е ГОДЫ

П ОСЛЕ образования в 1871 г. Германской империи Большой генеральный штаб пользовался огромным авторитетом как внутри страны, так и за ее пределами. Методы его работы тщательно изучали, а нередко и копировали, многие страны. Слава «полу-богов» из Большого генерального штаба и возглавлявшего их легендарного фельдмаршала Гельмута фон Мольтке (1800–1891) гремела по всей Европе.

Эти слава и влияние представляют собой разительный контраст с тем положением, в котором находился прусский Генеральный штаб всего лишь десятилетием ранее, в конце 1850-х гг. Играя весьма незначительную роль в системе военных институтов, он не оказывал большого влияния на прусскую армию, его авторитет был невысок; место начальника Большого генерального штаба большинство офицеров не считали ни желанным, ни почетным.

В чем же заключается причина разительных перемен, произошедших за столь короткий промежуток времени? Разгадка, казалось бы, лежит на поверхности – влияние и авторитет Большому генеральному штабу обеспечила та выдающаяся роль, которую он сыграл в ходе трех так называемых войн за объединение Германии (против Дании в 1864 г., Австрии в 1866 г., Франции в 1870 г.). Однако этот ответ справедлив лишь отчасти. Дело в том, что у Большого генерального штаба начала 1860-х гг. практически отсутствовали возможности как-то проявить себя в обстановке реального вооруженного конфликта; он не привлекался ни к руководству боевыми действиями, ни зачастую даже к планированию операций. Для того чтобы сыграть выдающуюся роль в условиях скоротечной

(несколько месяцев, а то и недель) кампании, необходимы были соответствующие предпосылки. Таким образом, возвышение Большого генерального штаба в 1860-е гг. объясняется целым комплексом причин, которым и посвящена данная статья.

Появление прусского Большого генерального штаба связано с деятельностью знаменитых военных реформаторов начала XIX в. – Г. фон Шарнхорста и Н. фон Гнейзенау. Согласно идеям Шарнхорста, генеральный штаб должен был внедрять в армии новейшие достижения военного искусства, содействовать подготовке высокопрофессиональных офицеров, а во время войны обеспечивать единство руководства на всех уровнях. Реальность оказалась куда скромнее. Реформа прусского военного министерства завершилась в 1814 г., и генеральный штаб стал всего лишь одним из его отделов. Само название «Большой генеральный штаб» появилось три года спустя. В состав этого органа входили секции для трех театров военных действий (занимавшиеся их изучением и планированием кампаний)¹, военно-историческая секция, секция с тригонометрическим и топографическим бюро, склад топографических карт и литографий. Постоянный штат Большого генерального штаба в Берлине насчитывал всего лишь 16 офицеров². На местах действовал Войсковой генеральный штаб – по три штабных офицера при каждом корпусе и по одному при каждой дивизии.

В 1824 г. Большой генеральный штаб вывели за рамки структуры военного министерства. Правда, он по-прежнему занимал подчиненное положение, к примеру, его шеф мог делать доклады королю только через военного министра. По мнению многих историков, он вел «теневое существование». На бумаге он обладал весьма значительным кругом обязанностей – в компетенции генштаба находились военное планирование, сбор информации о потенциальном противнике и театрах военных действий, военно-исторические исследования, подготовка штабных кадров. Другое дело, насколько серьезным было отношение к этому органу и его работе. «Генеральный штаб рассматривался многими как в принципе ненужная структура», – писал Л. Бурхардт³. Постоянно возникали разговоры о его ликвидации.

Таким образом, одной из основных сфер деятельности начальников Большого генерального штаба в первые десятилетия его существования являлась подготовка офицерских кадров. Система отбора в генеральный штаб была исключительно строгой. Подготовка

офицера длилась, как правило, 9 лет, из которых три он проводил в стенах военной академии и шесть – будучи прикомандированным к генеральному штабу. Стоит упомянуть, что обычно академию заканчивало не более половины поступивших, а в генштаб попадало не более трети окончивших академию. Штабная работа чередовалась со службой в войсках, что позволяло сотрудникам генштаба не отрываться от практики, а также уменьшить существовавшее у строевых офицеров недоверие к штабным работникам. Кроме того, для офицеров Большого генерального штаба организовывались ежегодные учебные поездки с проведением командно-штабных игр. Выбор местности, на которой проводилась игра, был произвольным и никак не связанным с вероятностью начала в этой местности реальных боев. Офицеры генштаба принимали также участие в осенних и весенних маневрах прусских войск.

Эта система практически не претерпела изменений вплоть до конца 1850-х гг. Главным советником короля в военной области считался военный министр; начальник генерального штаба был не более чем его помощником, которого, в принципе, могли и не привлекать к планированию и уж тем более проведению военных операций. Необходимость заблаговременного профессионального планирования еще не была осознана военным руководством, составить план кампании считалось делом не особенно сложным и не требующим большого времени и усилий. Во время мобилизации 1850 г. Большой генеральный штаб не играл вообще практически никакой роли⁴. Никакого влияния на обучение или организацию войск он не оказывал. «Генеральный штаб в те годы носил характер некоей академии или высшей школы военных наук», – напишет впоследствии один из исследователей⁵. По словам другого историка, «поскольку на протяжении длительного мирного периода у него было мало возможностей доказать свою эффективность, ему не доставалось никаких почестей»⁶. О роли генерального штаба в то время достаточно красноречиво говорит его численность. В Большом генеральном штабе в Берлине по штату числилось лишь 19 офицеров. Правда, имелись и прикомандированные из различных воинских частей, однако их тоже было немного (как правило, около 30 человек).

В октябре 1857 г. исполняющим обязанности начальника Большого генерального штаба был назначен генерал-майор Гельмут фон Мольтке – не слишком известный в военных кругах, однако имевший

обширные связи при дворе и пользовавшийся доверием регента, будущего короля Вильгельма I. Год спустя назначение приобрело окончательный характер. Мольтке резко активизировал военно-исторические и военно-теоретические исследования и начал постепенную борьбу за рост влияния подчиненной ему структуры.

В этом ему благоприятствовали несколько обстоятельств. В конце 1850-х гг. начал усиливаться конфликт между монархом и парламентом (ландтагом) по военным вопросам. Если Вильгельм I рассматривал вооруженные силы как свой личный домен, то либералы стремились получить право контроля над армией, используя в качестве инструмента давления право вето в отношении военного бюджета. В связи с проводившейся в это время военной реформой конфликт вылился в начале 1860-х гг. в масштабный внутривнутриполитический кризис.

Параллельно развивался конфликт между двумя военными структурами – военным министерством и военным кабинетом короля. Последний подчинялся только монарху и являлся его рабочим органом при осуществлении функций главнокомандующего. Военный кабинет ведал преимущественно кадровыми вопросами, однако его сфера полномочий не была четко ограничена. Это позволило влиятельному и амбициозному генералу Э. фон Мантойфелю, возглавлявшему военный кабинет в 1857–1865 гг., вести борьбу за увеличение своего влияния в ущерб военному министерству. Упомянутый выше политический кризис благоприятствовал ему – в отличие от военного министерства военный кабинет не был никак подконтролен парламенту и поэтому пользовался особым доверием монарха. Во многом благодаря Мантойфелю Мольтке был обязан своим назначением; влиятельный советник короля рассматривал Большой генеральный штаб как своего союзника в борьбе против военного министерства. Таким образом, соперничество двух структур открывало перед Большим генеральным штабом «окно возможностей» по усилению своего влияния; на руку Мольтке играло и то обстоятельство, что ни военное министерство, ни военный кабинет не воспринимали этот орган в качестве потенциального соперника.

В новом начальнике Большого генерального штаба прекрасно сочетались понимание того, что современная война требует новой системы планирования и управления войсками, и умение терпеливо дожидаться своего часа. Стараясь не привлекать лишнего

внимания к своей деятельности, он начал постепенно готовить генеральный штаб к выполнению новых, более масштабных задач. Как писал один из крупнейших немецких военных историков, «если ранее Большой генеральный штаб играл роль учебного заведения для военачальников, то теперь Мольтке решительно начал превращать его в работоспособный мозговой и нервный центр армии»⁷. В 1859 г. в генеральном штабе была создана специальная железнодорожная секция, тогда же увидело свет первое расписание движения поездов на случай мобилизации. В 1862 г. Мольтке явочным порядком приступил к созданию военно-научного отделения; большое внимание уделялось анализу технических новинок в военной области. С конца 1850-х гг. он настойчиво воплощал в жизнь идею об отправке военных атташе в столицы крупнейших европейских держав. До этого таковой имелся лишь в Вене, если не принимать во внимание военного уполномоченного в Петербурге, подчинявшегося лично королю. Уже в 1859 г. прусский атташе появился в Париже. Важной составной частью деятельности генерального штаба оставались ежегодные учебные поездки; в 1858 г. Мольтке разработал основные положения, по которым должны были проводиться учения. Основной идеей стала подготовка Большого генерального штаба к решению тех задач, которые, по мнению Мольтке, встанут перед ним в ходе ближайших кампаний.

Начальник Большого генерального штаба активно использовал доверительные отношения, существовавшие у него с регентом. В период кризиса 1859 г., связанного с Итальянской войной, Мольтке принял участие в заседании коронного совета⁸ – в первый раз за всю историю генерального штаба его шеф участвовал в совещании столь высокого уровня. Мольтке уже в этот период считал себя главным советником Вильгельма в оперативных вопросах и порой рисковал обращаться к регенту напрямую. В июне 1859 г. он по поручению Вильгельма руководил прусской делегацией на переговорах военных уполномоченных государств Германского союза во Франкфурте. Переговоры проходили весьма успешно, благодаря чему авторитет Мольтке и генерального штаба ощутимо вырос.

После завершения Итальянской кампании Мольтке постарался тщательно проанализировать ее и сделать необходимые для прусской армии выводы. Он все чаще обращался напрямую к Вильгельму, в 1861 г. занявшему королевский престол. Военный министр вынужден был смириться с таким положением дел. Однако на данном

этапе речь шла скорее о росте личного влияния Мольтке, нежели возглавляемой им структуры.

Ситуация начала меняться с возникновением очага конфликта на севере Германии. Дания навлекла на себя возмущение германского общественного мнения, попытавшись присоединить к себе связанные с ней личной унией герцогства Шлезвиг и Гольштейн. Австрия и Пруссия в феврале 1864 г. начали совместную военную операцию, целью которой было вытеснение датчан из герцогств. Несмотря на то что Мольтке участвовал в составлении плана кампании, он на начальном этапе не оказывал никакого влияния на ход военных действий, оставаясь в Берлине в стороне от происходящего. К нему не только не прислушивались, его часто не считали нужным даже информировать о ходе боевых действий. Ситуация изменилась только в апреле 1864 г., когда в ходе военных действий явно обозначилась патовая ситуация – австро-пруссские войска смогли занять Ютландию, однако не нанесли решающего поражения датской армии, сумевшей отойти на острова под прикрытием мощного флота. В этой ситуации Мольтке обратился к Мантойфелю, предложив свой план продолжения кампании. Влиятельный советник короля ухватился за возможность нанести удар своим соперникам в военном министерстве, и 30 апреля Мольтке был назначен начальником штаба союзных войск. На определенное время роль начальника генштаба резко возросла; правильно воспользовавшись этим моментом, он мог существенно усилить свои позиции. Впрочем, даже теперь Мольтке не получил того положения, к которому стремился – единственного военного советника короля. Военный министр находил возможность ненавязчиво напомнить Мольтке, что тот все еще является его подчиненным – чего стоит хотя бы полученное шефом генерального штаба разрешение присутствовать в качестве слушателя (!) на докладах военного министра королю⁹.

После провала мирных переговоров в Лондоне Мольтке наконец-то получил шанс продемонстрировать свои способности. Проведенная под его руководством десантная операция на остров Альс в конце июня 1864 г. увенчалась полным успехом и фактически принудила Данию к прекращению военных действий. 14 августа король писал Мольтке: «Посылая Вас в действующую армию, я не мог предсказать, насколько длительным станет Ваше пребывание здесь и найдете ли Вы возможность реализовать свой талант

полководца. Но с того момента, как Вы заняли свою нынешнюю должность, Вы полностью оправдали мое доверие и мои ожидания»¹⁰. Появление Мольтке на театре военных действий накануне решающего успеха и – главное – несомненный вклад начальника генерального штаба в этот успех не подлежали никакому сомнению; как напишет потом Ф. Меринг, «он появился как раз вовремя для того, чтобы вытащить телегу из болота»¹¹. Теперь авторитет Мольтке в глазах короля был исключительно высок; Вильгельм проникся доверием к шефу своего генерального штаба и был готов передать в его руки судьбу следующей кампании.

Личное влияние Мольтке серьезно увеличилось, но положение генерального штаба практически не изменилось. Генерал сумел доказать свои способности, но отнюдь не потенциал возглавлявшегося им органа. Теперь предстояло сделать большой и важный шаг: внедрить понимание того, что задача шефа генерального штаба – не помогать командующему руководить войсками на поле сражения, как это делали начальники штабов прусских армий эпохи наполеоновских войн, а тщательно готовить кампанию еще в мирное время, опираясь на слаженный труд своих подчиненных. Мольтке необходимо было доказать, что перо в тиши кабинета – в современных условиях не менее необходимое оружие победы, чем сабля на поле сражения.

Возможность представилась достаточно быстро. С начала 1865 г. происходило очередное обострение австро-прусских отношений – недавние союзники вновь заспорили о том, кто из них будет доминировать в Германии. Мольтке принимал самое деятельное участие в обсуждении проблемы на коронных советах и составлении планов кампании. В последнем ему, безусловно, оказывал решающую помощь Большой генеральный штаб, подготовленный в предшествующие годы к решению подобного рода задач. Проведенные в мае 1866 г. мобилизация и развертывание армии осуществлялись согласно разработанным в Большом генеральном штабе планам; по словам Г. Иссерсона, это был «первый в истории пример планомерной и систематической подготовки мобилизации и развертывания»¹². План развертывания на широком фронте и концентрического наступления, принятый после продолжительных споров, также был разработан Мольтке.

2 июня 1866 г. Мольтке получил послание короля, гласившее: «Я направляю Вам копию Моего сегодняшнего приказа военному

министру, в соответствии с которым Мои распоряжения относительно оперативных передвижений армии и ее составных частей будут передаваться командным инстанциям через шефа генерального штаба. Тем не менее, Вы должны без промедления ставить военное министерство в известность относительно хода дел»¹³. Фактически это означало, что Мольтке становился главным военным советником короля на театре военных действий. Положение, к которому он стремился и которое считал оптимальным для пользы дела, наконец было установлено. Подчинение генерального штаба военному министерству de facto ликвидировалось. 16 июня начались военные действия.

Скоротечная кампания, продолжавшаяся всего лишь около 6 недель, окончилась блестящей победой пруссаков и серьезно укрепила позиции шефа Большого генерального штаба. Мольтке в одночасье стал одним из самых известных и популярных людей в Германии; его роль как главного военного советника короля, фактического главнокомандующего на поле боя, воспринималась уже как норма.

Власть, влияние и возможности Мольтке после победы 1866 г. возросли на порядок. Соответственно, росло и значение подчиненной ему структуры. Теперь в ней числились 109 офицеров, 46 из которых служили непосредственно в Большом генеральном штабе в Берлине. Офицеры Войскового генерального штаба все меньше занимались научными работами и планированием; эти функции сосредотачивались в центре. В 1867 г. генеральный штаб был реорганизован, приняв на себя ряд функций, прежде принадлежавших военному министерству. В частности, II отдел взял на себя работу, связанную с организацией, обучением, мобилизацией и развертыванием армии¹⁴. При генеральном штабе действовали военно-историческое, географо-статистическое, топографическое и геодезическое отделения, а также склад топографических карт. Здесь служили офицеры введенного еще в 1865 г. так называемого дополнительного штата, носившие униформу своих частей, однако прикомандированные к генеральному штабу на более или менее длительное время. Мольтке старался собирать в стенах своей организации наиболее талантливых и интеллигентных офицеров; не случайно в 1868 г. французский военный атташе в Берлине Стоффель писал: «Самое большое превосходство Пруссии, из которого она бесспорно извлечет наибольшие выгоды в будущей войне – это ее корпус

офицеров генерального штаба. Следует громко сказать, как неоспоримую истину: прусский генеральный штаб – первый в Европе»¹⁵.

Гораздо больше стало прикомандированных на короткий (1-2 года) срок офицеров, которые теперь работали не только в топографическом, но и в других отделениях. Кроме того, в работе генерального штаба принимали участие гессенские и саксонские генштабисты; в учебных поездках часто были задействованы их коллеги из Южной Германии. С 1869 г. в них также принимали участие сотрудники интендантского ведомства, чтобы более подробно отработать вопросы снабжения армии. Рост влияния «мозга армии» получил и свое видимое воплощение: в центре столицы, на Королевской площади, началось сооружение для него нового здания. В 1867 г. Мольтке был сделан еще один важный шаг для того, чтобы усилить влияние Большого генерального штаба. С апреля этого года «Военный еженедельник» превратился в военно-теоретический журнал с собственной редакцией, ставший фактически рупором генерального штаба.

Однако далеко не все задачи, которые ставил перед собой Мольтке, были решены. Влияние генерального штаба на армейскую жизнь оставалось весьма ограниченным, любые нововведения, на которых настаивал его шеф, наталкивались на серьезное сопротивление и проходили с большим трудом. Весьма напряженными оставались отношения с военным министерством, которое с видимым неудовольствием наблюдало за восхождением новой звезды в системе военных институтов Пруссии.

Уже зимой 1866–1867 гг. в Большом генеральном штабе началось обобщение опыта минувшей кампании, а в 1867–1868 гг. появилась подготовленная под руководством Мольтке официальная история войны 1866 г. На основе полученного опыта в 1868 г. была выпущена «Инструкция для высших офицеров» – одно из самых важных и одновременно малоизвестных военных сочинений XIX столетия. Она стала первым документом в прусской военной истории, устанавливавшим основные принципы руководства крупными воинскими контингентами. Вплоть до начала XX в. она была строго секретной; после опубликования ее активно изучали и использовали во всех крупнейших армиях мира. И сегодня, несмотря на то, что с той поры прошло почти полтора века, оперативное искусство бундесвера базируется во многом на этом произведении Мольтке.

Если после кампании 1864 г. усилилось личное влияние Мольтке на короля, то после кампании 1866 г. речь идет уже о влиянии Большого генерального штаба на вооруженные силы в целом. Процесс роста этого влияния еще больше ускорился после победоносной франко-германской войны 1870–1871 гг. Мольтке, фактически исполнявший обязанности главнокомандующего, чувствовал себя настолько уверенно, что вступил в конфликт с главой правительства, могущественным Отто фон Бисмарком, который пытался вмешаться в ход военных действий для достижения политических целей. Зародился конфликт между Большим генеральным штабом и правительством страны, который будет продолжаться в течение всего времени существования Второй империи.

Мольтке считал, что политики имеют право голоса только до начала военных действий; ход кампании должен определяться исключительно военными. Формально признавая аксиому Клаузевица о войне и политике, Мольтке, тем не менее, считал необходимым дополнить ее новыми чертами. «Политика использует войну для достижения своих целей, – писал он в 1871 г. – Она решающим образом действует на ее начало и окончание, но в ходе кампании воздерживается от того, чтобы увеличивать свои запросы или пытаться довольствоваться меньшим успехом. Стратегия может направлять свои усилия только на высшую цель, которая вообще достижима имеющимися у нее средствами. Она наилучшим образом работает на руку политике, для ее целей, но будучи совершенно независимой от нее в своих действиях»¹⁶. Впоследствии эта точка зрения получит дальнейшее развитие – момент начала войны должен тоже определяться военными, а не политиками, поскольку офицеры генерального штаба лучше знают, какой момент наиболее благоприятен для победы.

В начале 1870-х гг. Большой генеральный штаб, формально оставаясь в подчинении военного министерства, в реальности оказался на одной ступени с ним. Он был в очередной раз реорганизован. Теперь в нем насчитывалось 4 отделения основного штаба. Три из них были военно-статистическими. Первое занималось Скандинавией, Австро-Венгрией и Россией; второе – Германией (которая тоже могла стать театром военных действий), Данией, Италией и Швейцарией; третье – Западной Европой и Америкой. Четвертое – железнодорожное – отделение заведовало составлением планов

перевозок на случай мобилизации. Именно его Мольтке рассматривал в качестве наиболее важного, поскольку именно здесь разрабатывались планы мобилизации и развертывания армии.

Руководили отделениями офицеры в звании полковника или подполковника. Дополнительный штат образовывали сотрудники военно-исторического, статистико-географического отделений и военно-топографического отдела, включившего в себя топографическое, картографическое и тригонометрическое отделения, а также склад топографических карт. Кроме того, в рамках генерального штаба действовало бюро известий, собиравшее новейшие разведывательные данные об иностранных армиях, а также управление старшего адъютанта, в ведении которого находились кадровые вопросы и переписка шефа генерального штаба. Всего в Большом генеральном штабе насчитывалось 74 офицера основного и 45 – дополнительного штата, 18 чиновников и 12 нижних чинов, не считая сотрудников военно-топографического отдела¹⁷. Кроме того, службу здесь проходили и прикомандированные офицеры из частей. По сравнению с 1857 г. его численность выросла в 4 раза¹⁸.

В штабе каждого корпуса состояли 3 офицера (начальник – в звании полковника или генерала), в штабе дивизии – один. Таким образом, Войсковой генеральный штаб насчитывал более 70 офицеров, а общая численность генштабистов приближалась к 200 сотрудникам. Расходы на этот институт в 1875 г. составили 1,22 млн. марок¹⁹ (общие расходы на вооруженные силы – около 300 млн.). После победы над Францией был создан специальный батальон железнодорожных войск, напрямую подчиненный генеральному штабу и в 1876 г. увеличенный до размеров полка.

Основной задачей прусского Генерального штаба оставалось военное планирование. Фактически он выполнял функцию общеимперского – баварский, саксонский и вюртембергский штабы существовали, но не играли самостоятельной роли. Важной функцией генерального штаба было составление мобилизационных планов, которые перерабатывались ежегодно. С 1874 г. все они централизованно составлялись в Берлине. Генеральный штаб, как и ранее, являлся главным поборником прогресса, ратуя за введение новых тактических приемов, новых образцов вооружения, одним словом – за следование веяниям времени.

Однако его возможности непосредственно определять обучение, тактику, вооружение и организацию армии оставались незначительными²⁰.

Сотрудники генерального штаба образовывали в армии «элиту внутри элиты». Как вспоминал будущий фельдмаршал и рейхспрезидент П. фон Гинденбург, к ним выдвигались особые требования – высокие способности и интеллект должны были сочетаться в них с личной скромностью и отстраненностью от «мирских» проблем – в соответствии с формулой Мольтке «быть большим, чем кажешься»²¹. С 1872 г. в подчинение генеральному штабу была передана военная академия; тем самым Большой генеральный штаб получил в свои руки контроль над подготовкой элиты офицерского корпуса. Как и прежде, сотрудники генерального штаба ежегодно отправлялись на учения, которые проводил лично их шеф. Учебные поездки, в которых принимало участие от 20 до 40 офицеров, проходили в приграничных областях Германии и продолжались всякий раз около 2 недель. Здесь на местности проверялась правильность военного планирования и способность генштабистов адекватно реагировать на постоянно меняющуюся ситуацию. Кроме того, Большой генеральный штаб обеспечил себе практически монопольное положение в области военной истории. Процесс возвышения Большого генерального штаба, начавшийся в конце 1850-х гг., после образования в 1871 г. Германской империи фактически полностью завершился.

Резюмируя все сказанное выше, необходимо отметить, что резкий рост значения и влияния прусского Большого генерального штаба объясняется целым рядом факторов – как объективных, так и субъективных. Ему в значительной степени способствовали как конфликты внутри самой военной элиты, так и внутри- и внешнеполитические кризисы, которые переживала Пруссия в течение 1860-х гг. Большую роль сыграла также личность шефа Большого генерального штаба Гельмута фон Мольтке – причем речь идет не только о его военных талантах, но и о связях в высших эшелонах власти, которые помогали ему усиливать значение подчиненной ему структуры. Все это дало возможность Мольтке и Большому генеральному штабу проявить себя на полях войн 1864–1871 гг. и приобрести соответствующие власть и влияние в новой Германской империи.

¹ «Западная» для Западной Германии и Франции, «Срединная» для Средней и Южной Германии, а также Австрии и «Восточная» для России и Скандинавии. Это деление оказалось достаточно удачным и просуществовало почти до конца столетия.

² Прусско-германский генеральный штаб. М., 1966. С. 21.

³ Burchardt L. Helmut von Moltke, Wilhelm I und der Aufstieg des preussischen Generalstabes / Generalfeldmarschall von Moltke. Seine Bedeutung und Wirkung. München, 1991. S. 20.

⁴ Messerschmidt M. The Prussian Army from Reform to War / On the Road to Total War. Cambridge, 1999. P. 271.

⁵ Moltke H.K.B.v. Leben und Werk in Selbstzeugnissen. Leipzig, s.a. S. X.

⁶ Craig G. Die preussischdeutsche Armee 1640–1945. Düsseldorf, 1960. S. 217.

⁷ Helmert H. Kriegspolitik und Strategie. Berlin, 1970. S. 56.

⁸ Совещание, созывавшееся монархом по наиболее важным проблемам внутренней и внешней политики; заседания были тематическими и нерегулярными, состав зависел от повестки дня. В обязательном порядке в заседании принимали участие монарх, наследник престола, глава правительства и ряд министров.

⁹ Moltke H.K.B.v. Leben und Werk... S. VIII.

¹⁰ Idem. Aufzeichnungen. Briefe. Schriften. Reden. Ebenhausen, 1923. S. 236.

¹¹ Mehring F. Krieg und Politik. Bd.1. Berlin, 1959. S. 122.

¹² Иссерсон Г. Военное искусство эпохи национальных войн второй половины XIX века. М., 1933. С. 68.

¹³ Herre F. Moltke. Stuttgart, 1984. S. 229.

¹⁴ Прусско-германский генеральный штаб. С. 45.

¹⁵ Иссерсон Г. Указ. соч. С. 147.

¹⁶ Craig G. Op. cit. S. 240.

¹⁷ Записка об устройстве военного управления в Германии и Австрии. Б.м., 1881. С. 4–5.

¹⁸ Burchardt L. Op. cit. S. 33.

¹⁹ Германия. Отд. 2. Вооруженные силы. СПб., 1875. С. 86.

²⁰ Прусско-германский генеральный штаб. С. 65.

²¹ Hindenburg P.v. Aus meinem Leben. Leipzig, 1920. S. 57.

И.А. Вознесенская (Санкт-Петербург)

**ПОЛИТИЧЕСКОЕ ЗНАЧЕНИЕ
«ДОГМАТИЧЕСКОГО УЧЕНИЯ»
СЕВАСТА КИМИНИТИСА В КОНТЕКСТЕ
РУССКО-ТУРЕЦКОЙ ВОЙНЫ
НАЧАЛА XVIII ВЕКА**

В О ВТОРОЙ половине XVII в., а особенно после принятия запорожским казачеством русского подданства, на Балканах наблюдается значительный рост прорусской ориентации во внешней политике ¹. Молдавские и валашские господа не раз обращались к русскому правительству с просьбами о русском подданстве и о помощи в освобождении от Порты. После присоединения в 1686 г. Москвы к Священной лиге Дунайские княжества, выбирая между Австрией, Речью Посполитой и Россией, отдавали предпочтение Москве, прежде всего, из-за конфессиональной близости. В 1699 г. в Карловаце между Портой и странами лиги был заключен мирный договор. После Карловацкого конгресса Молдавия и Валахия, оставаясь в системе подвластных султану территорий, все больше ориентировались на Россию в своей борьбе против Турции. Россия, начав Северную войну, придавала огромное значение русско-валашским связям. Через Валахию велась регулярная переписка с русскими послами в Константинополе, сообщалась ценная информация о действиях Порты и о положении на Балканах. В этой переписке активно участвовал валашский боярин грек-фанариот Георгий Кастриот ². Победа русских войск под Полтавой воодушевила Балканы, встревожила Константинополь и заставила западных дипломатов, обеспокоенных успехами Петра, подстрекать Турцию к войне с Россией. Несмотря на то что русское правительство было крайне заинтересовано в сохранении мира с Турцией, 20 ноября 1710 г. в Константинополе было официально объявлено

о начале войны. В этой войне Москва возлагала большие надежды на восстание народов Балканского полуострова. Молдавский господарь Димитрий Кантемир открыто перешел на сторону русских. Валашский господарь Константин Брынковяну прислал в Яссы Георгия Кастриота под предлогом предложения от имени султана мира, а в действительности для установления связи с русскими войсками. Однако нерешительность и изолированность Константина Брынковяну не позволили Валахии поддержать русскую армию. После сражения у селения Станилешты на реке Прут исход войны был решен. Петр предложил Турции мир «по объявлению Кастриоту». Заключение мирного договора затянулось на два года. Георгий Кастриот по указу Петра в статусе валашского посла находился в Киеве и по-прежнему осуществлял переписку между Россией и валашским господарем.

Георгий Кастриот известен не только как участник Прутского похода, но и как человек, финансировавший издание книги выдающегося греческого дидаскала XVII в. Севаста Киминитиса «Догматическое учение». Только два сочинения Севаста Киминитиса были напечатаны в Бухаресте в типографии монастыря св. Саввы – «Ἐορθολόγιον» в июне 1701 г. и «Δογματικὴ διδασκαλία» в сентябре 1703 г.³ «Δογματικὴ διδασκαλία», или «Догматическое учение» было издано двумя тиражами: один – с посвящением Иерусалимскому патриарху Досифею, а второй – с посвящением царю Петру Алексеевичу. Автор посвящений, Георгий Кастриот, так пишет о своей личной встрече с Петром I: «Но и зане удостоихся некогда царскаго и святаго вашего лица и беседы и человеколюбнаго милосердия и благоутробия: Живи, царю величайший и непобедимый, во веки». Впервые Кастриот приехал Москву в 1697 г.⁴ По поручению Константина Брынковяну как валашский посол он просил помощи в освобождении княжества от османской власти и заявлял о готовности Валахии и Молдавии признать русский сюзеренитет. Им был предложен план совместных военных действий против турок. На тот момент кроме общих обещаний помощи княжествам в борьбе с османами и готовности принять их под свое покровительство русское правительство ничего не могло предложить. Издание «Догматического учения» состоялось также благодаря трудам «словеснейшаго господина Иоанна Ефесскаго», который выступал редактором текста, и типографа иеромонаха Анфима Ивирита, будущего валашского митрополита. Примечателен тот факт, что книга

не предназначалась для продажи, а специально издавалась «на раздаяние православным».

В Российской Национальной библиотеке хранятся четыре списка перевода «Догматического учения», три из которых являются московским переводом 1705 г.⁵ и один – новгородским 1712 г.⁶ В рукописи из Софийского собрания отсутствует титульный лист, поэтому в описи ошибочно автором назван Георгий Кастриот, а не Севаст Киминитис: недоразумение возникло из-за того, что текст Софийского списка начинается сразу с посвящения Георгия Кастриота царю Петру. Два других списка московского перевода «Догматического учения» содержат в тексте подробную информацию о месте и времени перевода. «Ныне же с греческаго на славенский диалект преведено в царственной московской типографии и исправлено по силе тоя же типографии трудником недостойным Феодором Поликарповым, в пользу душе, благочестивыя, православнои кафолическия греческия восточныя матере нашея церкви млеком нелестным питатися хотящих. Лета Господня 1705 месяца августа».

Наконец, четвертым списком «Догматического учения» является перевод, сделанный в Новгороде Федором Герасимовым. «Преведесе же на российский язык повелением и тщанием со благословением преосвященнейшаго кир Иова митрополита Великаго Нова Града и Великих Лук в доме Софии Премудрости Божии на его архиерейском дворе. Трудами преводника Федора Герасимова сына Полетаева в лето спасительное 1712 июня в 14 день»⁷. Более того, рукопись представляет собой автограф Федора Герасимова. Тексты обоих переводов мало отличаются друг от друга, хотя в колофоне московского перевода говорится о переводе на славенский диалект, а в колофоне новгородского – на российский язык. Следует отметить, что в Государственном историческом музее в Синодальном собрании (№ 864) находится рукопись, содержащая часть московского перевода «Догматического учения», язык которого А.И. Соболевский назвал «церковно-славянским ученым не везде удобопонятным»⁸.

Таким образом, мы имеем два перевода одного сочинения, переведенного с греческого языка в начале XVIII в. Сам по себе факт такого внимания к сочинению Севаста Киминитиса говорит о том, что «Догматическое учение» являлось одним из важнейших богословских произведений своего времени. Сочинение Севаста

Киминитиса посвящено совершительному моменту Евхаристии, искуплению первородного греха через Богородицу⁹, тем богословским вопросам, которые, как мы знаем, волновали религиозное общество конца XVII в. Однако два перевода одного сочинения в течение семи лет – это уникальный случай в истории переводной литературы.

Автор этого труда Севаст Киминитис родился около 1625 г. в Кимине, недалеко от Трапезунда, поэтому его называют также Трапезундским. Образование он получил в Константинополе в школе Манолакиса Касторианоса, в которой позже стал преподавателем, а с 1676 г. и наставником. В 1681 г. он был вынужден оставить Константинополь и вернуться в Трапезунд, где с 1683 по 1689 гг. возглавлял основанную им же школу. В 1690 г. Севаст Киминитис получил приглашение приехать в Бухарест, чтобы возглавить школу при монастыре святого Саввы, куда он и переехал и где оставался до конца своих дней. Умер Севаст Киминитис 6 сентября 1702 г.¹⁰

Известно, что в 1681 г. Севаста Киминитиса пытались пригласить в Россию для организации школы. Об этом говорится в письме Севаста Киминитиса его русскому ученику иеродиакону Тимофею, которое было опубликовано в 1888 г. Мануилом Гедеоном, но более ста лет оставалось неизвестным отечественным исследователям. Б.Л. Фонкич, опубликовавший перевод этого письма, определил, что иеродиакон Тимофей, к которому обращается Севаст Киминитис, – это основатель греко-славянской школы при Московской типографии¹¹. Из письма очевидно, что, отправляясь в Трапезунд (данное письмо датируется концом 1681 г.), Севаст Киминитис допускал возможность позже перебраться в Москву для основания там школы. Однако, как известно, в 1685 г. в Москву приехали братья Лихуды, которые и создали Московскую академию.

В 1861 г. И.А. Чистовичем было опубликовано еще одно письмо, в котором снова говорится о Севасте Киминитисе в связи с открытием школы, но уже в Новгороде¹². В 1702 г. митрополит Новгородский и Великолуцкий Иов написал братьям Лихудам: «Доношу милости вашей, купно же и совета вашего требую. Ибо от неких уведомихся аз убогий, что есть некий добрый и свидетельствованный от всея Церкви человек благочестив и высокия науки даже до самыя феологии, смирения и благонравия исполненный, леты довольный, седу браду имущий, родом Грек, от града Трапезонта,

в чину мирян, учитель сый изрядный во Унгрволахийстей земли, во граде их столичном Букуресте: желяю его от тамошня страны умолити к себе, пользы ради Христовы Церкви. И аще преподобию вашему той человек знаем и ведом, прошу молителне Богоподражательную любовь вашу – дати ми к нему увещательное писание, да изволит приити к нашей худости и о сем требую чрез писание извещения»¹³. Скорее всего, Севаст Киминитис даже не узнал о новом приглашении в Россию, а школа в Новгороде была открыта в 1706 г. все теми же братьями Лихудами.

В описи книг из митрополичьей книгохранительной кельи, составленной в 1716 г., после смерти митрополита Иова, мы трижды встречаем имя Севаста Киминитиса. Среди «новопреведенных в полдесть письманых» книг первой в списке стоит «Криница Севаста Трапезонскаго», затем среди «в полдесть писмяных» – также «Криница Севаста Трапезонскаго» и, наконец, среди печатных книг, находящихся в греческой школе, – «Севаста Трапезонскаго греческая» в полдесть¹⁴. Как уже сказано, были напечатаны только две работы Севаста Киминитиса, и обе – in-4°, то есть «в полдесть». В 1716 г. в Новгородской греческой школе могла находиться только одна из двух напечатанных книг Севаста Киминитиса. Скорее всего, это было именно «Догматическое учение», которое в Новгороде могли называть «Криницей», а «новопреведенным» мог быть перевод Федора Герасимова.

Издание в 1703 г. «Догматического учения» Севаста Киминитиса (безусловного авторитета в православной догматике) с посвящением Петру – это своеобразная политическая декларация, официальное провозглашение русского царя защитником православия. Георгий Кастриот как официальный посол Валахии в тексте посвящения озвучивает официальную идею. Участие в издании Анфима Ивириита (Антима Ивириану), валашского митрополита также символично. Тем не менее, факт вторичного перевода этого сочинения в Новгороде безусловно связан с Прутским походом. Известно, что Федор Поликарпов не устраивал Петра как переводчик. В частности, во время перевода «Географии генеральной» Петр настаивал, чтобы перевод делался языком простым, а не книжным, что с трудом давалось Федору Поликарпову. Возможно, перевод «Догматического учения» 1705 г. также не нравился царю. В письме от 16 (27) мая 1711 г. митрополит Иов просил Иоанникия Лихуда: «Молим ваше преподобие, благоволи пожаловать

потрудиться до моего приезде в сочинении поздравления в победе на махметана Царскому величеству и христоименитому его воинству, к приезде в Новаград царевича Алексея Петровича, особо же и светлейшего князя, и Бориса Петровича (Меншикова и Шереметьева. – *И. В.*), в кратце...»¹⁵ До решающего сражения на реке Прут, которое состоялось 9–10 июля, оставалось чуть больше месяца. Возможно, именно тогда родилась идея нового перевода «Догматического учения». Ожидание скорой победы над турками и освобождения православных на Балканах способствовало тому, чтобы еще раз напомнить русскому царю о его миссии. Кроме того, можно предположить, что Федор Герасимов, который в 1705 г. был писцом Московской типографии, мог участвовать в переводе «Догматического учения», и для него эта работа не была чем-то новым. В новгородском переводе допущены некоторые дополнения к тексту титула:

**Московский перевод
(Погодин. 1202)**

Возложено же
Благочестивейшему великому
государю царю //
И великому князю ПЕТРУ
АЛЕКСИЕВИЧУ вся
Великия и малыя и белыя
России самодержцу
И типом убо на греческом
языще издано в молдовлахии
иждивением велможнаго госпо-
дина Георгия Кастриота грека на
раздаяние православным туне в
лето господне 1703
Ныне же с греческого на сла-
венский диалект преведено в
царственной московской типо-
графии
И исправлено по силе тоя же
типографии трудником недо-
стойным феодором поликарпо-
вым в пользу душе благочестивыя

**Новгородский перевод
(Погодин. 1200)**

Обетованное же
Богомвенчанному, право-
славнейшему, и великому царю
ПЕТРУ АЛЕКСИЕВИЧУ
И самодержцу, вся великия
и малыя и белыя //
России и иных многих стран,
восточных и западных,
Отчичу и дедичу наследнику
Ныне же первое типом издан-
ное
Иждивением благородней-
шаго и словеснейшаго бояри-
на постелника, господина
Георгия Кастриота
Во еже даяти в дар православ-
ным.
Лета от богорождения 1703
месяца септемврия
От Анфима иеромонаха
Иверскаго

православно католическия греческия восточныя матерее наша церкве млеком нелесным питатися хотящих

Лета господня 1705 месяца августа //

Л. 359. Преведесе же на российский язык, повелением и тщанием со благословением преосвященнейшаго кир иова митрополита великого новаграда и великих лук, в доме софии премудрости божия, на его архиерейском дворе.

Трудами преводника Феодора Герасимова сына Полетаева

В лето спасительное 1712 июня в 14 день

В титулатуре Петра появляются новые слова, взятые из текста посвящения Георгия Кастриота: «И иных многих стран, восточных и западных, Отчичу и дедичу наследнику», кроме того Петр называется «православнейшим». Георгий Кастриот – словеснейший боярин постелник, а не просто вельможный господин и грек. Федор Герасимов закончил перевод 14 июня 1712 г., через год после Прутского похода. Примерно тогда же Георгий Кастриот был отпущен из Киева в Валахию. Почти целый год он осуществлял русско-валашскую переписку через посланников, способствуя заключению мира, который был ратифицирован в июне 1713 г. в Адрианополе.

¹ См.: Семенова Л.Е. Княжества Валахия и Молдавия конца XVII – начала XVIII в. (Очерки внешнеполитической истории). М., 2005.

² РГАДА. Ф. 68. Оп. 1. 1700 г. № 5. Письма к боярину Федору Головину от Волоскаго боярина Георгия Кастриота о успехах в посольстве Украинцова в Цареграде бывшаго и о отыскании хороших соболей (8 л.); 1702 г. № 2. Письма к боярину Федору Головину от Георгия Кастриота волоскаго боярина (22 л.); 1703 г. № 1. Письма к боярину Федору Головину от волоскаго боярина Георгия Кастриота (12 л.); 1704 г. № 5. Письма к боярину Федору Головину Георгия Кастриота великаго комиса унговлахии в Молдавии (14 л.); 1705 г. № 8. Письма к боярину Головину от великаго комиса унговлахии Георгия Кастриота с ответами (40 л.); 1710 г. № 1. Письма к канцлеру Графу Головину от мулянского господаря Бранкована из Бокорест от боярина тамошняго Контанкузина и от комиса Георгия Кастриота о турецких обращениях (13 л.); 1711 г. № 5. Письма к канцлеру графу Головину и к послану при государе Кастриоту от мулянского господаря Бранкована и от боярина его Кантакузина (10 л.); 1712 г.

№ 9. Приезд 1) Кастриотова человека Юрья Андреева посланного к мулягскому господарю и 2) сербинина Дмитрея Семенова с письмами и с словесным от мулягского господара и от Кантакузина предложением (7 л.).

³ Описание см.: Legrand É. *Bibliographie Hellénique ou description raisonnée des ouvrages publiés par des grecs au dix-huitième siècle*. Paris, 1918. Т. 1. P. 9–10, 23–26.

⁴ Семенова Л.Е. Указ. соч. С. 258–259.

⁵ РНБ. Соф. № 1233, Погод. № 1202 и СпбДА № 46.

⁶ Там же. Погод. № 1200.

⁷ Там же. Л. 359.

⁸ Соболевский А.И. Из переводной литературы петровской эпохи. Библиографические материалы // СОРЯС. Т. 84. № 3. СПб., 1908. С. 42.

⁹ Содержание сочинения см.: Родосский А. Описание 432-х рукописей, принадлежащих Санкт-Петербургской Духовной Академии и составляющих ее первое по времени собрание. СПб., 1894. С. 64–67.

¹⁰ *Ἐπισκευτικὴ καὶ Νηκὴ Εὐκκλοπαίδεια*. Αθήνα, 1965. Т. 7. Σ. 1092.

¹¹ Фонкич Б.Л. Греко-славянская школа на Московском Печатном Дворе в 80-х годах XVII в. // ОФР. Вып. 3. М., 1999. С. 160–161.

¹² Чистович И.А. Новгородский митрополит Иов. Жизнь его и переписка с разными лицами // Странник. 1861. № 3–4. С. 75.

¹³ РНБ. Соф. № 1425. Л. 10–10об.

¹⁴ РГИА. Ф. 796. Оп. 1. Д. 29. Л. 135–143.

¹⁵ РНБ. Соф. 1427. Л. 52–52 об.

Н.А. Волков (Минск, Республика Беларусь)

Артиллерия Несвижского замка в конце XVI – начале XVIII веков

ХАРАКТЕРНОЙ особенностью Великого княжества Литовского, как и всей Речи Посполитой, была высокая роль частных крепостей в обороне страны. Это было связано в первую очередь с большими финансовыми возможностями, которыми обладали местные магнаты. Одной из наилучших крепостей такого рода был Несвижский бастионный замок, возведенный Николаем Христофором Радзивиллом по прозвищу Сиротка (1549–1616) в конце XVI в. (рис. 1, 2). Высокого мнения о замке были и шведы, которым он сдался в 1706 г.: «Крепость считается одной из лучших в Польше (Речи Посполитой. – *Н. В.*). Защищенная четырьмя каменными бастионами и мощным контрэскарпом,



Рис. 1. Несвижский замок. Гравюра Т. Маковского, начало XVII в.



Рис. 2. План Несвижа. Начало XIX в.

в ней каждая деталь предназначена для обороны без каких-либо дефектов»¹.

Кроме возведения мощных бастионных укреплений, строительства дворца и комплекса зданий военного и хозяйственного назначения Сиротка позаботился о обеспечении крепости артиллерией. Для этого во внутреннем дворе была возведена литейная мастерская, где, по-видимому, с 1596 г. началось изготовление пушек под гербом князя. Интерес к несвижским пушкам, кроме изучения артиллерийского парка замка, подогревается также высоким уровнем их художественного исполнения. До наших дней сохранилось восемь пушек, которые считаются шедеврами литейного искусства².

Базой для изучения артиллерии Несвижского замка XVII в. являются инвентари³ арсенала замка, а также описание вооружения некоторых других крепостей, куда при разных обстоятельствах попадали несвижские пушки. Опираясь на специфику

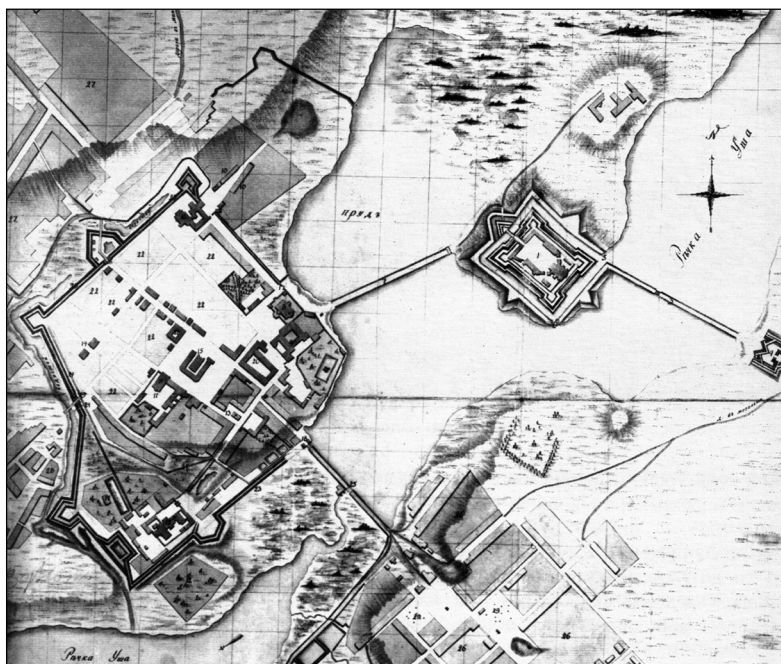
документов, а также изменения, которые происходили с артиллерийским парком замка, можно выделить три группы инвентарей: описания второй четверти XVII в. (1626, 1636)⁴, середины XVII в., или времени войны России с Речью Посполитой 1654–1667 гг. (1657, 1658)⁵, а также последней четверти XVII в. (1681, 1693, 1695)⁶. Благодаря тому что практически все пушки несвижского арсенала XVII в. имели собственные названия, возможно сопоставить информацию о них (год изготовления, мастер, калибр, тип, вес), разбросанную по инвентарям разного времени и разных крепостей для их атрибуции. Описание отдельных пушек дает в свою очередь возможность для определения потенциала всей артиллерии в целом.

Со времени Николая Христофора Радзивилла не сохранилось описаний арсенала Несвижского замка. Источники, однако, позволяют реконструировать артиллерийский парк крепости от начала ее существования. Формирование арсенала, по-видимому, началось с собирания и закупки разного рода орудий из других крепостей. Так, в первом инвентаре замка (1626) записаны: картечная пушка «Дракон» (*Smok*)⁷ длиной 150 см⁸, устаревшая пушка «Месяц» (*Miesiąc*), четыре серпантины, которые, вероятно, следует отождествлять с четырьмя «крюгеровскими» (*Krugierowskie*), упоминавшимися в 1657 г. Также в цейхгаузе имелись две устаревшие скованные из железных штаб (болванок. – *H. B.*) пушки, одну из которых уже к 1636 г. пустили на железо для ремонта лафетов.

Однако наиболее существенно несвижский арсенал пополнился за счет фальконетов, отлитых Стефаном Борникелем (*Steffan Bognikel*) для Николая Христофора Радзивилла еще в 1576–1577 гг. В инвентаре 1626 г. упоминается о шести фальконетах⁹, сгруппированных в два типа: четыре относились к одному типу, два – к другому. В 1636 г. добавился седьмой фальконет, который выделили в отдельный тип. Разобраться в типах этих пушек помогают позднейшие инвентари. Максимальное количество борникелевских фальконетов – восемь – было в Несвижском замке в 1657–1658 гг. Семь пушек, кроме одной, отлитой в 1576 г., имели на стволе цифры. Из пяти пушек 1576 г. две были обозначены цифрой «2», одна – цифрой «3», две – цифрой «4». На стволах двух пушек, отлитых в 1577 г., имелась цифра «1». По всей видимости, цифры на стволах пушек обозначали их калибр. В частности, в описании 1764–1765 гг. упоминается, что в замке имелись две пушки 1576 г. литья калибром 2 и

3 фунта с титулами и именем Сиротки на стволе¹⁰. Причем сами цифры на пушках могли появиться позже, как способ упорядочить их по калибрам. Так, в 1600 г. злотнику Стефану, который работал при Несвижском замке, были выплачены деньги за «выбивания номеров на пушках»¹¹.

В Несвиж борникелевские фальконеты попали, видимо, из Мирского замка. Именно по инициативе Сиротки позднегогоthicкий замок в Мире был перестроен в последней четверти XVI в. и получил пояс земляных бастионных укреплений¹², для которых магнат, по всей видимости, и заказал у Стефана Борникеля пушки. А необходимость создания более мощной резиденции, видимо, побудила Сиротку заложить новую крепость в Несвиже и вывезти туда всю артиллерию из Мира.

Мы можем предположить, что литье пушек в самом Несвиже началось в 1596 г. В архиве Радзивиллов в Варшаве сохранился недатированный список пушек, в котором указаны вес десяти изготовленных орудий, стоимость бронзы, работы литейщика, а также лафетов¹³. В нем имеются две большие пушки с изображениями Св. Николая (S. Nicolaus) и Св. Христофора (S. Christophorus), четыре пушки с изображениями четырех элементов¹⁴ и четыре пушки с изображениями евангелистов. Из инвентарей Несвижского замка середины XVII в. известно, что «евангелисты» были изготовлены в 1597 г., а в инвентаре слущкого арсенала 1669 г. указана дата изготовления «элементов» – 1596 год. Из того же документа известно, что на стволах «элементов» имелись радзивилловские орлы с гербом «Трубы»¹⁵ на груди, а также надписи с именем Николая Христофора Радзивилла¹⁶. Неслучайным совпадением кажется также посвящение двух больших пушек «Св. Николай» и «Св. Христофор», которые были отлиты в 1596–1597 гг.¹⁷, небесным покровителям князя. Возможно, таким символическим образом было положено начало производству пушек в Несвиже.

Вес пушек, указанный в списке, позволяет определить их тип. Для этого также воспользуемся теоретическими наработками известного в Европе в XVII в. практика и теоретика артиллерии Диего Уффано. «Св. Николай» и «Св. Христофор» весили практически одинаково: 6948 ф. (3015 кг)¹⁸ и 6960 ф. (3021 кг) соответственно. Это указывает на сходные характеристики обоих орудий. Наиболее близкими по весу типами пушек по Уффано являются длинноствольная кулеврина весом 70 испанских центнеров (3227 кг)¹⁹,

калибром 20 фунтов, длиной ствола 32 калибра и кулеврина типа «бастард»²⁰ весом 72 испанских центнера (3319 кг), калибром 24 фунта и длиной ствола 27 калибров. Для сравнения полукартауна²¹ калибром 24 фунта и длиной ствола 19–20 калибров весила намного меньше – 43 испанских центнера (1982 кг)²².

Практически во всех инвентарях несвижского арсенала орудия из серий «Элементы» и «Евангелисты» указываются под собственными именами: «Огонь» (Ignis), «Земля» (Terra), «Вода» (Aqua), «Воздух» (Aer), «Св. Матвей» (S. Matthæus), «Св. Марк» (S. Marcus), «Св. Лука» (S. Lucas) и «Св. Иоанн» (S. Ioannes) – но всегда группируются по сериям. Довольно часто в документах упоминается о идентичности орудий внутри каждой из серий. Поэтому можно определить вес пушек, разделив общий вес четырех «элементов» и четырех «евангелистов», указанный в вышеупомянутом списке. Таким образом, вес одной пушки из серии «элементы» составлял 895 ф. (388 кг). Из слущкого инвентаря 1669 г. также известен их калибр – 8 фунтов. Поскольку вес «евангелистов» был меньше – 775 ф. (336 кг) – следовательно, они имели чуть меньший калибр. Из вышеупомянутого списка изготовленных пушек известно, что «элементы» и «евангелисты» предназначались для стрельбы каменными ядрами. То есть при учете сравнительно небольшого веса пушки и восьмифунтового калибра для использования каменных ядер можно определить конструкцию ствола орудия. Как и в «каменных» пушках позднего средневековья, ствол этих восьми орудий был короче, а пороховая камера уже, чем канал для ядер, что объясняется свойствами каменного ядра. Поэтому эти пушки также использовали для стрельбы картечью, о чем упоминается, в частности, в слущком инвентаре 1669 г. Именно для этих восьми орудий в цейхгаузе Несвижского замка до конца XVII в. хранился запас каменных ядер.

Следующими пушками, отлитыми для Сиротки, стали полукартауны «Крокодил» (Crocodilus) и «Саламандра» (Salamandra), а также две большие пушки «Александр» (Alexander) и «Георгий» (Georgius). Первая была изготовлена в 1598 г., остальные три – в 1599 г. Видимо, «Александр» и «Георгий» отличались от полукартаун калибром и длиной ствола, хотя незначительно. Согласно инвентарю 1681 г. в несвижском цейхгаузе хранился большой запас 20-фунтовых ядер, которые предназначались для орудий обоих типов. В архиве Радзивиллов в Варшаве хранится рисунок

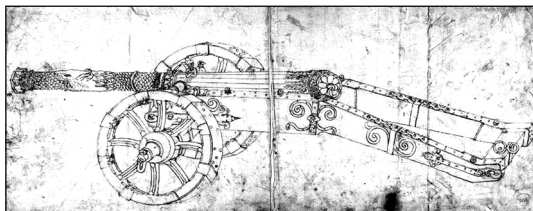

**Рис. 3. Пушка «Саламандра» (?).
AGAD. AR. Dz. VII. Nr. 715**

ей, головой саламандры, за которой тянутся языки пламени. Последняя деталь как раз соответствует названию полукартауны – «Саламандра в огне», которое встречается во многих инвентарях.

На протяжении 1599–1600 гг. были изготовлены шесть пушек, которые сохранились до наших дней: «Гидра» (Hydra), «Цербер» (Cerberus), «Цирцея» (Circe), «Попугай» (Psittacus), «Виноград» (Vindemia) ²⁴ и «Сова» (Noctua)



**Рис. 4. Бронзовые пушки из Несвижского замка. Музей Польского Войска.
Снизу вверх: «Сова», «Цирцея»,
«Попугай», «Гидра», «Химера»**

«Сова» (Noctua) (рис. 4). Их калибр колеблется в границах 47–57 мм ($\frac{3}{4}$ –1 фунт) при длине ствола 160–190 см (28–32 калибра), что позволяет отнести их к типу малых фальконетов «бастардов». Польский исследователь Т. Бернатович полагает, что в 1599 г. были изготовлены также пушки «Св. Михаил» (Św. Michał) и «Св. Рафаил» (Św. Rafał) ²⁵. Однако в описании замка 1658 г., на которое ссылается исследователь, информация о этих пушках, как и дате их изготовления, отсутствует. Благодаря инвентарям известно, что пушки «Св. Михаил» и «Св. Рафаил» калибром 6 фунтов имелись в арсенале Несвижского замка в последней четверти XVII в.

неизвестной пушки, который, как нам кажется, можно считать изображением «Саламандры» (рис. 3) ²³. Передняя часть ее ствола, как видно на рисунке, декорирована рыбной чешуей,

что позволяет отнести их к типу малых фальконетов «бастардов». Польский исследователь Т. Бернатович полагает, что в 1599 г. были изготовлены также пушки «Св. Михаил» (Św. Michał) и «Св. Рафаил» (Św. Rafał) ²⁵. Однако в описании замка 1658 г., на которое ссылается исследователь, информация о этих пушках, как и дате их изготовления, отсутствует. Благодаря инвентарям известно, что пушки «Св. Михаил» и «Св. Рафаил» калибром 6 фунтов имелись в арсенале Несвижского замка в последней четверти XVII в.

Последние известные пушки под гербом Сиротки – «Мелюзина» (*Mellusina*) и «Химера» (*Chim[a]jera*) – были отлиты в 1602 и 1603 гг. соответственно. Калибр «Мелюзины» равнялся 9 см (5,5–6 фунтов), длина ствола – 360 см, что позволяет отнести ее к типу четвертькулеврин. «Химера» имеет калибр 77 мм (3 фунта) и длину ствола в 260 см, что соответствует большому фальконету.

Именно на стволах двух последних орудий в двух вариантах появляется имя литейщика Германа Мольцфельта: *Herman Moltzfelt* – на «Мелюзине», *Hermann Molzer* – на «Химере»²⁶. Там же подписано и место изготовления – Несвиж. Как установил Т. Бернатович, Герман Мольцфельт работал в Несвиже уже в 1600 г.²⁷ Кроме сохранившихся до нашего времени восьми пушек, исследователь также отнес к несвижской мастерской Мольцфельта все орудия, изготовленные начиная с 1597 г. Однако, учитывая дату изготовления четырех «элементов», возможным началом работы мастера в Несвиже следует считать 1596 год. Кроме того Т. Бернатович установил, что окончательную доработку изделий производил злотник Стефан. Исследователь также допустил, что в изготовлении форм для пушек участвовал резчик Филип. Поэтому производство столь высокохудожественных пушек в несвижской литейной следует считать заслугой группы мастеров²⁸.

Возможно, в Несвиже была изготовлена небольшая мортира для «огненных ядер», которая фигурирует в инвентарях несвижского арсенала второй четверти XVII в. В частности в описаниях арсенала замка 1741 и 1749 гг. упоминается мортира с инициалами Сиротки²⁹.

Большинство из перечисленных пушек упоминается в первом известном инвентаре несвижского арсенала 1626 г. и остается в замке до конца XVII в. Неизвестной, однако, остается судьба больших орудий с изображениями Св. Николая и Св. Христофора, которые автору статьи не удалось выявить ни в инвентарях Несвижского замка, ни в инвентарях других радзивилловских укреплений. Еще при жизни Сиротки или вскоре после его смерти они могли быть перевезены в другую крепость, переданы войску или переплавлены из-за каких-либо дефектов. К примеру, известно, что незадолго до 1619 г. в бастионный замок в Биржах из Несвижа были перевезены «Гидра» и «Мелюзина»³⁰. До 1626 г. «Гидра» вернулась в Несвиж, а «Мелюзина» была перевезена в Ольку, где упоминается в 1698 г.³¹

Не было в несвижском арсенале и четырех «евангелистов», которые упоминаются только начиная с 1657 г.

Война 1654–1667 гг. внесла свои изменения в артиллерию Несвижского замка. Количество орудий увеличилось с 28 (без учета старой железной пушки) до 32 штук. При этом часть несвижских пушек (4 «элемента», 4 «крюгеровские», «Дракон», мортира для огненных ядер) была вывезена из замка в другие крепости. «Месяц» был переплавлен на четыре новые пушки с изображением «четырех великих пророков», которые уже в 1657 г. стояли на лафетах во дворе замка. Вместе с тем в Несвиж были свезены пушки из других крепостей, среди которых две пушки под гербом «Уж, пожирающий дитя» 1537 г. литья, пушка «Комета» 1557 г., «Остыковская» 1552 г. и «Стрела», отлитая в Риге в 1583 г. Кроме того в арсенале замка появились две большие мортиры, одна из которых имела герб Сигизмунда II Августа и была отлита в 1557 г.³²

Описания Несвижского замка времен войны 1654–1667 гг. ценны еще и тем, что в них указана расстановка орудий на укреплениях крепости, что немаловажно для понимания системы фортификации замка и роли артиллерии в его обороне. Западное направление со стороны города и Бернардинской горы было наиболее удобным для обстрела крепости и подготовки штурма (рис. 2). Поэтому на западном бастионе были размещены сразу две полукартауны – «Саламандра» и «Крокодил» – и 2 фальконета. В 1658 г. там же была установлена большая мортира. На северном бастионе стояло большое орудие «Георгий» и три фальконета, на южном – большое орудие «Александр» и один фальконет. Вместо восточного бастиона, о котором вообще не упоминается, на конюшне с северо-восточной стороны замка была устроена сильная батарея. На ней были установлены два фальконета и пушка «Стрела». На так называемых «квартирах», или куртинах, между бастионами стояли в основном длинноствольные фальконеты: один на юго-восточной квартире, три – на юго-западной, два – на северо-западной. Один фальконет и «Остыковская» пушка стояли на северо-восточной квартире. В 1658 г. на юго-восточной квартире дополнительно была установлена мортира.

На нижнем валу или «на доле» за бруствером эскарпа, в котором имелись амбразуры для орудий, были расставлены пушки небольшого калибра. В 1657 г. все четыре «евангелиста» были установлены с северо-восточной стороны, в следующем году две пушки были

перенесены на юго-восточную сторону. С юго-западной стороны стояла «Комета», а в 1658 г. к ней прибавилась пушка с гербом «Уж». Такая же пушка стояла с северо-западной стороны, куда в следующем году был перенесен один фальконет с северо-западной куртины.

Таким образом, во время войны четыре тяжелых орудия калибром 20–24 фунта были установлены на бастионах, причем два из них – на наиболее опасном западном направлении. Эти орудия предназначались для ведения артиллерийской дуэли и для уничтожения батарей противника. В помощь им для поражения живой силы противника на далеком расстоянии на бастионах и квартирах вала были расставлены 13 длинноствольных фальконетов калибром 1–4 фунта, изготовленные для Сиротки Стефаном Борнике-лем и Германом Мольгцфельтом, и одна привозная пушка. Дополнительно два фальконета и одна привозная пушка были установлены на батарее, устроенной на разрушенной конюшне возле северного бастиона. На нижнем валу стояли четыре «евангелиста» и две привозные пушки (в 1658 г. прибавились еще две), основной задачей которых был обстрел противника ядрами или картечью на близком расстоянии. Интересно, что для установки пушек не были использованы казематы во фланках бастионов, которые существовали со времени Сиротки. Именно для них, по всей видимости, были изготовлены короткоствольные «евангелисты» и «элементы». Не было артиллерии также в окопах с севера от крепости и на рavelине перед воротами с северо-западной стороны.

После войны все привозные пушки, по всей вероятности, были возвращены хозяевам, поскольку ни одной из них нет в инвентарях последней четверти XVII в. В арсенале крепости в 1693 г. насчитывалось 29 пушек и 2 мортиры. Однако вскоре около десяти пушек были проданы или переданы в бастионную крепость в Глуске, откуда их вывезли российские войска в 1707 г.³³ В то же время артиллерия Несвижского замка была усилена четырьмя железными пушками, которые появились здесь незадолго до прихода шведов. Видимо, одна из этих пушек калибром 100 мм была найдена в 2010 г. во рву замка (рис. 5)³⁴. Согласно сведениям, приведенным Г. Адлерфельдом, в крепости на момент сдачи в мае 1706 г. находилось 17 бронзовых и 4 железных пушки³⁵. Большую часть бронзовых пушек шведы забрали с собой в качестве трофеев, а некоторые были расплавлены. Четыре железных пушки, по всей видимости,



Рис. 5. Железная пушка, найденная в 2010 г.

не имея возможности расплавить, шведы просто утопили во рву замка вместе с другими трофеями. Впрочем, далеко увезти бронзовые орудия им не удалось. Не сумев переправиться через Припять, шведы были вынуждены утопить их неподалеку в речке Лахва. В 1717 г. 11 пушек и 2 мортиры, которые были найдены в Лахве, вернулись в Несвижский замок, в Стокгольм же попала только «Мелюзина», которую шведы забрали из бастионного замка в Ольке.

Три железные пушки и несколько бронзовых, возможно, до сих пор лежат во рву Несвижского замка или в речке Лахва, поэтому целенаправленные поиски могут привести к интересным находкам. Однако, возможно, более важным является поиск, сбор и систематизация информации о пушках XVI–XVIII вв., разбросанной по разного рода архивам. Это создаст основу для более глубокого изучения артиллерийских парков отдельных крепостей, а также уровня развития артиллерии Великого княжества Литовского в целом.

¹ Adlerfeld G. The military history of Charles XII. King of Sweden. Vol. II. London, 1740. S. 230.

² Пушки «Виноград» и «Цербер» хранятся в Военно-историческом музее артиллерии, инженерных войск и войск связи в Санкт-Петербурге; «Гидра», «Попугай», «Цирцея», «Химера» и «Сова» – в Музее Польского Войска в Варшаве; «Мелюзина» – в Музее Армии в Стокгольме.

³ Инвентарь – реестр имущества или описание построек с перечислением имущества, которое в них находилось.

⁴ Regestr spisanie rzeczy skarbowych J.M.ci skarbowych. 3.08.1626 // Bernatorwicz T. Monumenta variis Radivillorum. Wyposazenie zamku nieswieskiego w swietle zrode archiwalnych. Część I. XVI–XVII wieku. Poznań, 1998. S. 35–37; Archiwum Główny Akt Dawnych (далее – AGAD). Archiwum Radziwiłłów (далее – AR). Dz. XXVI. Nr. 52. Regestr srebra, obicia, siodeł i armat znajdujących się z zamku Nieświeskim. 4.08.1636; Национальный исторический архив Беларуси. Ф. 694. Оп. 1. Д. 55. Реестр пушек. Б.д. С. 373.

⁵ AGAD. AR. Dz. XXVI. Nr. 80. Spisanie armaty więtszey y mnieyszey na fortecy y w cekauzie zamku Je Xciey Mci Nieswiekie(go). 6.03.1657; Ibidem. Nr. 81. Podanie armaty więtszey y mnieyszey na fortedcy y w cekauzie zamku Je(go) X Msci Nieswiekiego. 16.04.1657; Ibidem. Nr. 768. Podanie armaty więtszey i mnieyszey na fortecy y w cekausie zamku Je(go) Xcey Msci Nieswiekiego. B. d.; Inwentarz zamku Je(go) Xzcey Msci Nieswiekiego. 29.03.1658 // Bernatorwicz T. Monumenta variis Radivillorum. Wyposazenie zamku nieswiekiego w swietle zrode archiwalnych. Część I. XVI–XVII wieku. Poznań, 1998. S. 43–60.

⁶ AGAD. AR. Dz. XXVI. Nr. 103. Inwentarz spisany w ceukhawsie zamku Nieswiekiego. 22.12.1681; AGAD. AR. Dz. XXVI. Nr. 112. Inwentarz sporzodzony cekauzu zamku Nieswiekiego y Munciyi w nim zostaiacey. 7.01.1693; AGAD. AR. Dz. XXVI. Nr. 113. Registr dział w fortecy Nieswiekiej. 1.02.1695.

⁷ В скобках приводятся названия пушек на латинском языке с надписей на стволах орудий или на польском из инвентарей.

⁸ В начале войны 1654–1667 гг. «Дракон» был перевезен в бастионный замок в Ляховичах, где упоминается в 1658 г.: Собрание государственных и частных актов, касающихся истории Литвы и соединенных с нею владений (1387–1710 гг.). Ч. 1. Вильно, 1858. С. 117.

⁹ Фальконет – длинноствольная пушка калибром от 1 до 3 фунтов.

¹⁰ AGAD. AR. Dz. XXV. Nr. 2696/1. Inwentarz zamku Nieswiekiego. 11.1764–01.1765.

¹¹ Bernatorwicz T. Monumenta variis Radivillorum. S. 75.

¹² Калнін В.В. Мірскі замак. The Mir Castle. Мн., 2002. С. 62–74.

¹³ AGAD. AR. Dz. XXVI. Nr. 126. Computh działny. B. d.

¹⁴ Имеется ввиду четыре элемента, первоначала, или составные части природы – огонь, вода, воздух, земля.

¹⁵ Родовой герб Радзивиллов «Трубы» имел вид трех черных труб или охотничьих рожков, соединенных в центре щита. После получения титула князей Священной Римской Империи в 1547 г. герб «Трубы» стали помещать на грудь черному орлу.

¹⁶ AGAD. AR. Dz. XXVI. Nr. 641. Inventarium aller undt jeder Stucke und Geschutzen, auch was an Ammunition undt anderen Zeug Sorten ... Vestung Slucko undt Zeughauß. 18.12.1669. S. 5–11.

¹⁷ Т. Бернатович датирует их 1600 г., поскольку в источниках имеется упоминание, что в этом году злотником Стефаном на них были выбиты стихотворные надписи. Однако данное упоминание свидетельствует, скорее, о внесении дополнений мастером в уже готовые изделия. К примеру, в том же году злотник Стефан работал над пушками «Цербер» и «Гидра», отлитыми в 1599 г. Bernatorwicz T. Op cit. S. 75.

¹⁸ При пересчете брался гданьский фунт, который равнялся 0,434 г. Ориентация на систему мер Гданьска объясняется двумя причинами: во-первых, при определении веса пушек в самом документе использовался кроме фунтов также гданьский центнер, который равнялся 120 фунтам, и, во-вторых, значительная часть бронзы для отлива пушек была закуплена именно в Гданьске.

¹⁹ Испанский центнер равнялся 100 фунтам, в свою очередь испанский фунт весил 0,461 г: Piaskowski J. Technologia dawnych odlewów artystycznych. Kraków, 1981. S. 31.

²⁰ «Бастардами» называли укороченный вариант кулеврин разного калибра.

²¹ Полукартауна – среднествольная пушка калибром от 20 до 24 фунтов.

- ²² Uffan Diego. *Archelia*, to jest nauka i informacja o strzelbie i o rzeczach do niej należących ... Leszno, 1643. S. 10, 13, 19.
- ²³ AGAD. AR. Dz. XXVI. Nr. 715. «Tablice do nauki artylerii» i inne materiały rysunkowe z zakresu teorii artylerii. S. 1.
- ²⁴ Поскольку надпись на стволе пушки (Pocula sind ditis nostræ vindemia vitis) интерпретируется по-разному, в инвентарях и литературе встречаются разные названия: «Виноградная гроздь», «Гроздь», «Бахус», «С Бахусом», «Чаша».
- ²⁵ Bernatorwicz T. *Op. cit.* S. 25.
- ²⁶ Данный вариант Т. Бернатович считает следствием ошибочного прочтения имени мастера. Поскольку во время последней войны пушка была значительно повреждена, а надпись утрачена. Bernatorwicz T. *Op. cit.* S. 26.
- ²⁷ *Ibidem.* S. 77.
- ²⁸ *Ibidem.* S. 26–27.
- ²⁹ AGAD. AR. Dz. XXVI. Nr. 312. Inwentarz armat, amunicji i innej broni znajdujących się w zamku Nieświeskim. 7.08.1741; *Ibidem.* Nr. 376. Podanie arsenału nieświeskiego. 18.09.1749.
- ³⁰ *Ibidem.* Nr. 125. Regestr dział fortocy birżańskiej. B. d.
- ³¹ *Ibidem.* Nr. 773. Regestr Armaty Munitycy Cekauzu Zamku Ołyckiego. 1.01.1698.
- ³² *Ibidem.* Nr. 169. Regestr Armat zamku Nieswieskiego co podczas szwedzkiej A(nno) 1706 w Łachwie były zatopione a w Roku 1717 Diebus Juny z wody wybranych y do zamku Nieswieskiego przyprowadzonych. B. d.
- ³³ *Ibidem.* Nr. 645. Specyfikacya harmaty spizowey zabraney w Htusku przez Xcia Imc Wołochonskiego generala woysk Cara Imc w roku 1707. S. 1.
- ³⁴ Мяцельскі А.А. Знаходкі агнястрэльнай зброі ў Нясвіжскім замку // Беларускі гістарычны часопіс. № 2. 2011. С. 43–44.
- ³⁵ Adlerfeld G. *The military history of Charles XII. ...* S. 230.

С.В. Гаврилов (Санкт-Петербург)

ОСОБЕННОСТИ ОРГАНИЗАЦИИ СНАБЖЕНИЯ РУССКОЙ АРМИИ ЗА ГРАНИЦЕЙ В 1813–1814 ГОДАХ

СНАБЖЕНИЕ войск всеми предметами довольствия является основой победных действий армии. Под организацией снабжения автор понимает деятельность органов военно-хозяйственного управления различных степеней по удовлетворению потребностей войск в материальных средствах в целях поддержания их в боевой готовности для выполнения боевых и повседневных задач. К наиболее важным составляющим системы снабжения следует отнести: управление снабжением; обеспечение провиантом и фуражом; довольствие обмундированием, амуническими вещами и конной упряжью; денежное довольствие; содержание больных и госпиталей; организация подвоза; создание запасов.

Управление снабжением. Главный руководящий документ «Учреждение для управления большой действующей армией» раскрывал основы организации управления снабжением за пределами империи. С переходом границы генерал-интендант армий должен был стать губернатором занимаемых территорий, но в действительности такое было не всегда возможно и практически не применялось. Например, в 1813 и 1814 гг. генерал-губернатором в Саксонии был князь Н.Г. Репнин-Волконский ¹, германскими владениями управлял барон Г.Ф. Штейн ².

Кроме этого в «Учреждении...» были четко определены обязанности земских правителей, подробно указан порядок удовлетворения воинских требований армии, организации работы и обеспечения военных дорог на территории другого государства. Для облегчения

расчетов и предотвращения завышенных требований к местному населению генерал-интендантом армии был составлен тариф на содержание войск. В нем определены предметы довольствия, которыми жители обязаны были снабжать каждого солдата, унтер-офицера, обер-офицера, штаб-офицера и генерала. Он был доведен всем частям армии, местным руководителям и в каждом доме населенных пунктов, через которые проходили войска, прибывался на стелу³. Все эти мероприятия были проведены с целью организации бесперебойного обеспечения войск всем необходимым на месте. Помимо этого местные органы управления следили за порядком на завоеванной территории и подавали сведения о возможности данной местности по снабжению армии. После занятия территории Польши М.И. Кутузов лично разработал Положения об образовании высшего органа государственной власти – Верховного временного совета Варшавского герцогства, определил его цели, задачи, структуру и основные функции 12-ти управлений. Председателем совета по ходатайству Михаила Илларионовича был назначен В.С. Ланской⁴, которому были переданы обязанности по управлению завоеванными территориями. Это позволило разгрузить интендантское управление большой действующей армии и создать условия для более качественного выполнения им своих обязанностей по материальному снабжению войск. Главным генерал-интендантом русской армии стал Е.Ф. Канкрин.

В конце декабря при проведении реформирования русской армии в преддверии заграничного похода были существенно дополнены интендантские органы управления. В каждом отдельно действующем объединении созданы свои комиссариатские и провиантские комиссии. В дополнение к этому в 1813 г. после разделения русской армии на четыре корпуса и резерв была сформирована главная интендантская комиссия при главной квартире Е. И. В. и назначены главные генерал-интендант армий, генерал-провиантмейстер, генерал-кригскомиссар. Этот орган интендантского управления явился прообразом фронтового управления обеспечением в современном понимании. В 1814 г. после отвода войск в границы империи войска были разделены на шесть корпусов, а в корпусах оставили обер-провиантмейстеров и обер-кригскомиссаров. Должности генерал-интендантов были за ненадобностью сокращены⁵.

Обеспечение провиантом и фуражом. Русские войска за границей довольствовались сначала из «приграничных запасов, заграничных

магазинов (запасные, развозные, расходные), припасов в различных местах по военным требованиям собранных, припасов, захваченных у неприятеля, также покупкой и подрядами»⁶. В период приближения к границе главнокомандующий принял меры для создания в приграничных губерниях запасов провианта и фуража. В своих письмах управляющему военного министерства М.И. Кутузов, предполагая вероятное развитие событий, просил перевезти часть запасов в приграничные губернии и порты на побережье Балтийского моря, для ускорения отправки этих средств к армии. В Вильно были пополнены войсковые запасы до требуемой нормы (10 суток), которые на протяжении всей кампании расходовались только в крайнем случае. Основным источником снабжения армии продовольствием было продовольствие из местных ресурсов. Для этого при переходе границы каждому отдельному корпусу выдавались открытые листы для предъявления военных требований местным властям и населению. В предписании главноуправляющему по части продовольствия армий сенатору В.С. Ланскому указывалось, «...чтобы корпусные комиссионеры за два, смотря по обстоятельствам, и за три марша (сутки. – С. Г.) отправляемы были вперед с приемщиками от корпусов и с надежными по усмотрению корпусных начальников командами и по предъявлении местным начальствам открытых о себе листов требовали от жителей свозу потребного по числу людей и лошадей количества провианта, фуража, мяса и вина на указанные ими пункты...»⁷ Другой способ довольствия армии – это использование оставленного неприятелем провианта. Так, после захвата продовольствия в одном из районов Польши и доклада об этом фельдмаршалу он приказал «...припасы принять в ведомство казенное и распределить на продовольствие войск и притом особенное внимание обратить на соль... 3529 бочек ... по причине чрезмерной ее за границей дороговизны»⁸. Такими способами организовывалось материальное снабжение армии до подписания в Калише 15–16 февраля 1813 г. союзного трактата⁹ и 26 марта конвенции о пребывании российских войск в пределах прусских владений. Согласно этим документам, поставками продовольствия и фуража занимались специально назначенные прусские комиссары: при главной армии – генерал-комиссар, при других армиях – комиссар-аншеф – и при каждом отдельном корпусе – походный комиссар. Эти должностные лица выполняли обязанности поставщиков в соответствии с требованиями интендантских чиновников русской армии. Также в конвенции был определен порядок расчетов, спо-

собы перевозки, начисление цен, обеспечение госпиталей и порядок создания совместных больших запасных магазинов (складов) в период действий вне пределов Пруссии. На основании этих договоренностей и требований «Учреждения для управления большой действующей армией», генерал-интендантом главной русской армии Е.Ф. Канкриным были разработаны «Правила продовольствия русских войск на территории Пруссии»¹⁰. В этих правилах во втором пункте четко разграничены обязанности чиновников по снабжению войск провиантом и фуражом. «К каждой группировке русских войск придается прусский комиссар с некоторыми помощниками под общим надзором высшего чиновника генерального комиссара, который находится при главном генерал-интенданте. Комиссары сии имеют попечение о собрании и раздаче припасов; российские комиссионеры занимаются внутренним распорядком продовольствия в войсках и ассигновкой им нужного»¹¹. На основании вышеизложенного вырисовывается определенная схема обеспечения продовольствием и фуражом: ресурсы земли иностранного государства – комиссары иностранного государства – провиантские комиссии армий и корпусов – войска. Так же использовалась и параллельная схема: ресурсы российской империи – комиссариатские комиссии – войска. Для более справедливого расчета и получения довольствия было установлено соотношение весов и мер, приведенное в табл. 1.

Табл. 1

**Соотношение российских мер начала XIX в.
с иностранными и современными¹²**

Вид материал. средств	Российская система	Европейская система	Совр. система
Хлеб, мука, мясо	40 фунтов	36 берлинских или 40 бреславских фунтов	116,36 кг
Мука, зерно, крупа	1 четверть	$3 \frac{2}{3}$ берлинских шефелей или $2 \frac{2}{3}$ бреславских	128 кг
Вино, пиво	7 чарок	1 берлинская кварта	0,861 л
Вино, пиво	$4 \frac{1}{2}$ чарок	1 бреславская кварта	0,5536 л
Сено (в китах)	10 фунтов	9 берлинских фунтов	4 кг

Кроме этого главнокомандующим для обеспечения малых отдельных команд на случай требования продовольствия у обывателей были введены суточные нормы питания для военнослужащего, так называемые тарифы. Согласно им, местные жители обеспечивали каждого солдата войсковой команды 3 фунтами хлеба (1200 г), $\frac{1}{4}$ фунта круп (около 100 г) или соразмерно этому похлебки, $\frac{1}{4}$ фунта (около 100 г) мяса и $\frac{1}{2}$ чарки вина (около 60 г). Офицерские рационы в сутки составляли 3 фунта хлеба и 1 фунт мяса, обер-офицеры получали одну, а капитаны и штаб-капитаны две порции, штаб-офицеры и генералы ничего не получали. В том случае, когда войска были обеспечены из магазинов, местные власти не обязаны были давать им продовольствие.

Довольствие действующей армии обмундированием, амуническими вещами и конской упряжью. Перед началом заграничного похода в Вильно были проведены инспекторские смотры и выявлено у людей много вышедших из строя вещей. «Для исправления неудовлетворительного положения в обмундировании войск» Александр I 25 декабря 1812 г., приказал заготовить для войск 50 400 мундиров с брюками и столько же шинелей и галстуков, распределив эти вещи из следующего расчета. В главную армию отправить 24 000, в армию Чичагова – 8400, корпус Витгенштейна – 8900, в корпус Дохтурова – 400, отряды Эссена и Сакена – 8700 комплектов¹³. Для выполнения этого было разрешено организовывать закупку за границей, а панталоны, шинели и плащи шить из крестьянского сукна. Для обеспечения обмундированием действующей армии комиссариатский департамент военного министерства выполнял следующие задачи: во-первых – заготавливал необходимые вещи и материалы, и во-вторых – доставлял их в пункты по указанию главнокомандующего.

В целом удовлетворить потребности в вещевом имуществе и амуниции военное министерство не смогло. Главная причина была в отсутствии производственных мощностей, способных в короткое время произвести требуемое количество предметов. Из части сукон, холстов и сапожного материала, полученного путем покупок, реквизиций и захвата у противника, распоряжением полевого генерал-кригскомиссара производилось шитье обмундирования и обуви в Кенигсберге. Мундирные вещи шились в России и отправлялись преимущественно морем из Санкт-Петербурга и Риги¹⁴. Качество мундирных вещей, присланных

комиссариатским департаментом военного министерства, было крайне низкое.

В ходе продолжения кампании были приняты меры полевым интендантским управлением армии по закупке и шитью обмундирования и амуниции за границей. Во время перемирия были получены материальные средства, изготовленные в Восточной Пруссии и Польше. В результате этого, как пишет Е.Ф. Канкрин, «после перемирия войска вышли на брань (военные действия. – С. Г.) довольно в хорошем положении, хотя и должно было немалой частью тревожиться об обмундировании прибывших резервов»¹⁵. Кроме этого в Лейпциге было закуплено 100 тыс. пар сапог по сходной цене – 1 талер 6 грошей (5 р. 16 $\frac{1}{2}$ к. ассигнациями). Сапоги были среднего качества, но очень помогли интендантам в обеспечении армии.

Офицерам в 1813 г. были выданы деньги на пошив обмундирования. По докладу генерал-интенданта главной армии каждый получил 180 р.

По генеральному отчету на покупку вещей в войне против Франции потрачено 3 000 666 р. 34 к. ассигнациями, а по годам: в 1812 – 2543 р., в 1813 – 2 031 204 р. 41 к. и в 1814 – 966 918 р. 92 к.¹⁶ Из приведенных чисел видно, что самые большие траты были в 1813 г., в период активной работы полевого комиссариатского управления за границей.

Довольствие различными вещами и снаряжением было проблемным вопросом, решение которого требовало больших материальных затрат. Эти проблемы напрямую связаны со слабостью экономики и неспособностью промышленности Российской империи в короткие сроки поставить необходимое армии сукно и изготовить предметы обмундирования и снаряжения. Наиболее быстрым и менее целесообразным решением сложившегося затруднения явились закупки и шитье обмундирования в других государствах.

Полевые кригс-комиссары выполняли не свойственные им задачи по заготовке сукна, холста и сапожного материала, по организации пошива предметов обмундирования. Главнокомандующему и генерал-интенданту армий пришлось привлечь часть интендантских чиновников для организации пошива и подвоза изготовленных вещей.

Денежное довольствие нижних чинов и офицерского состава строго регламентировалось руководящими документами. Оклады

жалованья выплачивались такие же, как и в границах России, согласно штатному расписанию. Кроме оклада офицеры и генералы получали от провиантских комиссий денежные рационы. Также на основании указа Александра I от 1 января 1813 г. М.И. Кутузов приказал «выдать не в зачет штатного полугодового жалование всем войскам, действительно ныне за границей находящимся, распространяя сие на все чины без изъятия от высшего до низшего»¹⁷. Жалованье выдавалось российской серебряной монетой. Для улучшения расчетов российскими деньгами за границей главнокомандующий объявил «Правила обращения русских денег за границей»¹⁸. Эти правила обязывали местные власти установить и обнародовать цены на мясо, хлеб, пиво и другие товары в российской и иностранной монете, а также составить сравнительную таблицу валют и опубликовать ее. Вводились в обращение золотые, серебряные и медные монеты и ассигнации по курсу за один серебряный рубль четыре рубля.

Содержание больных и госпиталей. 28 ноября 1812 г. в письме к генерал-кригскомиссару военного министерства А.И. Татищеву главнокомандующий русской армией писал: «Прошу принять в свой особенный надзор и на свое попечение касательно должного во всех отношениях призрения и содержания все госпитали в губерниях Московской, Тверской, Тульской, Калужской, Смоленской, Витебской, Могилевской, Белорусских, Минской и Виленской и заняться со всею деятельностью потребными распоряжениями о доставлении госпитальных вещей, о снабжении чиновниками и о истребовании от кого надлежит медикаментов, а особливо о учреждении исправного по постановлениям для больных и раненых содержания. Прежде всего внимание обратить на госпитали в городах по дороге, где проходил неприятель, и близ оной, начиная от Вязьмы до самой Вильны, как-то: в Дорогобуже, Смоленске, Красном, Орше, Копысе, Борисове, Могилеве-Белорусском, Минске и в других местах, где могли по сему направлению армии остаться больные, ибо многие из сих мест разорены неприятелем и в них нет удобных помещений, да и способы содержания весьма затруднительны...»¹⁹ Эта мера позволила высвободить часть чиновников для организации медицинского обеспечения действующей армии за границей. Для обеспечения надлежащего содержания больных во временных заграничных госпиталях генерал-интендантом армий Е.Ф. Канкриным было разработано и утверждено у главнокомандующего 9 февраля 1813 г. «Временное положение о заграничных

госпиталей»²⁰. Основой этого положения было «Учреждение для управления большой действующей армией». Были определены сроки формирования новых госпиталей, порядок обеспечения продовольствием и госпитальные нормы, сроки обеспечения вещевым и другим имуществом, порядок привлечения местных служащих и вольно практикующих докторов. В приложении к этому документу оговаривались места размещения новых госпиталей и соединение мелких в более крупные. На протяжении всей кампании организация госпитальной части оставалась неизменной. Единственным нововведением было создание центрального комитета немецких госпиталей на основе конвенции, подписанной союзниками, который занимался обеспечением всех госпиталей, расположенных в немецких государствах. Интендантское управление русской армии выплатило 474 000 р. в этот комитет²¹.

Организация подвоза запасов. Для подвоза запасов главнокомандующим и полевым генерал-интендантом было организовано движение по военным дорогам в Варшавском герцогстве и Пруссии. В сообщении М.И. Кутузова об учреждении военных дорог говорилось, что города Гродно и Ковно, являясь главными сборными местами для военного имущества и команд, будут началом военных дорог через Пруссию и герцогство Варшавское. Маршруты определили: 1-й от Ковно через Вилковишки, Гумбинен, Шиппенбейль, Гейльсберг, Мебштат, Заалфельд, Ризенберг, на Мариенвердер; 2-й от Гродно через Бялысток, Тыкочин, Ломзу, Остоленку на Пултуск²². Питание на военных дорогах было организовано по маршрутам от магазина до магазина, а сено выдавалось на каждом ночлеге, и всякие требования к жителям были запрещены. Для обеспечения движения необходимого армии имущества, от местных жителей выделялись подводы, а также на каждом маршруте были обозначены места перегрузки и из числа обывателей назначался верховой проводник.

Создание запасов на протяжении всей войны оставалось главной задачей полевого интендантского управления. С переходом государственной границы и началом ведения действующей армией военных действий на территории сопредельных государств выполнение этой задачи было существенно затруднено. Рескриптами государя и распоряжениями главнокомандующего было разграничено поле деятельности по созданию запасов. Внутри империи запасы содержались и пополнялись соответствующими департаментами военного министерства, а за границей их созданием занимались

генерал-интендант и его подчиненные в тесном взаимодействии с комиссарами и местным руководством.

В донесении императору 13 января 1813 г. М.И. Кутузов писал, что приказал главноуправляющему по части продовольствия армий сенатору В.С. Ланскому «учредить сверх того запасные магазины независимо от надобности для настоящего расхода»²³. Согласно этому предписанию, были созданы запасы продовольствия в Гродно – муки 25 тыс. четвертей, 15 тыс. четвертей круп и овса, в Таврогене – сухарей 42,5 тыс. пудов, 13 815 четвертей круп и овса. В Виленской и Гродненской губернии открыты путевые продовольственные магазины с объемом провианта на 5 тыс. человек, а фуража на 2 тыс. лошадей по большим трактам на расстоянии 50–60 верст друг от друга.

Были созданы запасы в Ковно и Мерече по 10 тыс. четвертей сухарей и 7,5 тыс. четвертей круп и овса в каждом. Кроме этого в письме управляющему военным министерством фельдмаршал просил его распорядиться не отправлять все собранные припасы продовольствия в Пруссию, а из части его создать запасы по линии реки Двины, согласно расчету, который представлен в табл. 2.

Указанное продовольствие и фураж было приказано содержать запасом для заграничной армии. Кроме того, в заключенной с Пруссией конвенции оговаривался порядок создания совместных запасов. Согласно статье X, «устройство больших запасных магазинов в прусских или смежных провинциях, или покупки съестных припасов за границею учинены будут сообща Россией и Пруссией, в пропорции 150 к 80. Способ, коим Россия пожелает со своей стороны сделать запасы, привозом ли из других провинций, или покупкой, представляется ее усмотрению»²⁴.

Табл. 2

Запасы продовольствия по линии реки Двина²⁵

Населенные пункты	Запасы (четвертей)		
	Муки	Крупы	Овса
Витебск	25 000	2 650	25 000
Полоцк	20 000	2 000	20 000
Дрисса	20 000	2 000	20 000
Рига	50 000	5 000	50 000
ИТОГО	115 000	11 650	115 000

В Калише и Познани по указанию главнокомандующего были сделаны запасы, которые потом служили частью для обеспечения действующей армии, частью для польской армии. В последующем на театре военных действий полевым интендантским управлением создавались необходимые запасы в Саксонии и Швейцарии. Они были использованы для обеспечения войск во Франции и при следовании обратно. Часть запасов, оставшихся от войск, была передана местным жителям за плату.

После завершения для русской армии военных действий в 1814 г. главнокомандующий русскими войсками генерал-фельдмаршал граф М.Б. Барклай-де-Толли поставил задачу главному генерал-интенданту действующей армии Е.Ф. Канкрину представить отчет о деятельности полевого интендантского управления. В нем нашли отражение сведения «о капиталах денежных, хлебных, о вещах комиссариатских», о суммах, которые в ходе войны поступали на «предметы снабжения и армейские надобности по военному времени»²⁶.

Выполняя приказание, Е.Ф. Канкрин проанализировал проблему и представил подробные отчеты по годам²⁷. Поскольку представленные отчеты были очень объемные, на их основе были составлены следующие документы:

А) генеральный отчет, показывающий итогами все разного рода приходы и расходы по предметам, по годам и порознь, по всем бывшим наименованиям армий и корпусов;

Б) сокращенный генеральный отчет на том же основании, но без наименования армий и корпусов;

В) краткий баланс всем приходам и расходам в течение всей войны и до 1 января 1815 г.

Во всех перечисленных документах кроме чисел имелись необходимые объяснения, подчеркивающие глубину знания генерал-интендантом финансового положения дел в действующей армии. Объясняя расходы, он подробно описал правила выдачи денежных сумм. Расходы в ходе кампании делились на три категории:

- по особым повелениям;
- штатные и определенные;
- неопределенные.

Средства по особым повелениям императора выдавались в точном соответствии с документами (указами, рескриптами и другими повелениями).

Штатные и определенные расходы делились на две части. Первая часть – так называемая выдача сумм, не требующих рассмотрения. Сюда входили: содержание Главного штаба, выдача жалования и столового содержания, на канцелярию по штатам, деньги амуничные, ремонтные и прочие постоянные выплаты. Вторая часть – определенные полевые расходы, по которым требовалось решение главнокомандующего. К ним можно отнести: полугодовое жалование, средства на покупку верховых лошадей, шестикопеечный рацион, рационные деньги за неполученный в натуре фураж в 1812 г., за обмундирование по 180 р., пленным и раненым не в зачет четырехмесячного жалования и прочие.

Неопределенные расходы в свою очередь можно разделить на три группы. Первая – выдача на прогоны и почтовые таксы, вторая – мелочные выдачи на расходы интендантам и, наконец, третья – выдачи по оплате покупок, подрядов, наймов и тому подобного. Для того чтобы увидеть стоимость военных действий для России в войне с Францией 1812–1815 гг., приведем главные статьи расходов по отчету главного полевого интендантского управления.

Главные статьи расходов по отчету²⁸

	<i>млн. рублей</i>
На жалование	71
На покупку верховых лошадей	7
На обмундирование офицеров	1 1/2
На перевозку и покупку комиссариатских вещей	4 1/2
На госпитали	2 1/2
Ремонты и за убитых лошадей	3 1/2
Рационы	8
Казакам на вьючных лошадей	6
Передано во внут. провиан. департам	5
На продовольствие	12
Чрезвычайные расходы	5 1/2
Артиллерия	2 1/2
Награждения	6
Австрии и Пруссии за продовольствие	16
Графу Сиверсу и другим лицам	3 1/2
На счет других мест употреблено	1
Всего потрачено 157 450 710 р. 59 к.	

Таким образом, на жалование потрачено 71 млн. р., или 45 % всех расходов. По комиссариатской части 28 1/2 млн. р., или 18 %,

по провиантской части – 41 млн. р., что составило 26 % от прямых расходов в войне. Сравнивая эти цифры с расходами военного министерства в предвоенные годы, можно заметить, что суммы, потраченные только действующей армией на продовольствие, сопоставимы с расходами всего провиантского ведомства военного министерства в 1810–1811 гг., вместе взятыми. Хотя эти цифры приблизительно равны, необходимо учитывать то, что перед войной эти суммы тратились для обеспечения всей Российской армии и в этот период проводилось интенсивное создание запасов.

Итак, расходы действующей армии в заграничных походах 1813–1815 гг. составили значительную сумму. Представленные отчеты позволяют сделать несколько выводов.

Это был первый обнародованный отчет полевого интендантского управления о материальных затратах в ходе военных действий.

Обстоятельный, подробный анализ является убедительным доказательством зрелости системы снабжения и военного интендантства в целом.

Вместе с тем исторический опыт организации снабжения русской армии в ходе ведения военных действий за пределами своей территории позволяет сделать определенные обобщающие выводы.

Во-первых, с переходом границы часть обязанностей генерал-интенданта армий по предложению главнокомандующего была передана председателю Верховного временного правительства завоеванных территорий, что существенно облегчило управление системой снабжения армии. Отсутствие единого руководства в управлении системой снабжения вооруженных сил страны создавало трудности и лишало оперативности в решении общей как для военного министерства, так и для полевого интендантского управления армии, задачи – снабжения войск.

Во-вторых, организация и содержание госпиталей потребовали централизации управления. Первый опыт создания в 1813 г. единой организации, занимающейся устройством госпиталей и содержанием в них больных, дал положительные примеры такого управления.

В-третьих, огромные права и обязанности, предоставленные главнокомандующему большой действующей армией в соответствии с «Учреждением...» позволили ему уделять внимание и осуществлять постоянный контроль за организацией снабжения. Это, в свою

очередь, является одним из важнейших факторов, способствующих лучшему обеспечению войск.

В-четвертых, с переходом государственной границы снабжение войск имело свои особенности, к которым необходимо отнести следующее:

- вопросы обеспечения прописывались в конвенции, заключенной между союзными странами;
- создание запасов предусматривало пропорциональное участие всех союзников в зависимости от численности действующих войск;
- вводились единые тарифы на содержание военнослужащих и согласовывались меры объема и веса;
- применялась новая схема снабжения провиантом и фуражом: ресурсы иностранного государства – комиссары иностранного государства – провиантские комиссии русской армии – войска;
- командирам частей выдавались открытые листы (воинские требования) для обеспечения команд и отдельно действующих частей провиантом и фуражом напрямую у местного населения.

Таким образом, работоспособность системы снабжения русской армии была проверена на практике. Опыт показал, что она являлась прогрессивной для своего времени и была способна выполнять возложенные на нее функции.

¹ Репнин-Волконский Николай Григорьевич – генерал от кавалерии (1828), в войнах 1805–1807 командовал эскадронам, тяжело ранен и попал в плен. В 1809 по болезни уволен от службы в чине генерал-майора. В 1812 – командир дивизии, в 1813 – генерал-губернатор Саксонии. С 1814 генерал-лейтенант и военный губернатор в Малороссии.

² Штейн Генрих Фридрих Карл (1757–1831) – барон. В 1804–1807 министр прусского правительства. В 1807 – глава прусского правительства. С 1808 в отставке. В 1813–1814 руководитель центральной комиссии по управлению территориями Германии. С 1827 член прусского Государственного совета.

³ Платонов С.Ф. Полный курс лекций по русской истории. СПб., 1999. С. 113.

⁴ Гуляев Ю.Н., Соглаев В.Т. Фельдмаршал Кутузов. М., 1995. С. 367–369.

⁵ Канкрин Е.Ф. Отчет о действиях интендантского управления в войне против французов в 1812, 1813 и 1814 годах // Русский инвалид. 1857. 2 июня. № 117.

⁶ Учреждение для управления большой действующей армией // Полное собрание законов Российской империи. Т. XXXII. СПб., 1831. С. 127.

⁷ 18 декабря 1812 г. Предписание М.И. Кутузова главноуправляющему по части продовольствия армий сенатору В.С. Ланскому об организации заготовок

продовольствия для войск // М.И. Кутузов. Сборник документов. Т. V. М., 1956. С. 6.

⁸ 24 декабря 1812 г. Предписание М.И. Кутузова В.С. Ланскому о принятии в казну продовольствия, оставленного противником, и распределении его в войска // М.И. Кутузов. Сборник документов. Т. IV. М., 1954. С. 643.

⁹ Калишинский союзный трактат России с Пруссией // Мартенс Ф. Собрание трактатов и конвенций, заключенных Россией с иностранными державами. Т. VII. Трактаты с Германией 1811–1824. СПб. 1885. С. 74–79.

¹⁰ М.И. Кутузов. Сборник документов. Т. V. С. 347.

¹¹ Там же. С. 347.

¹² Составлена автором по: М.И. Кутузов. Сборник документов. Т. V. С. 347–48; Даль В.И. Толковый словарь русского языка. М., 2000.; Большой энциклопедический словарь. СПб., 1998.

¹³ Столетие военного министерства. Т. 5. Главное интендантское управление. СПб., 1902. С. 443–444.

¹⁴ Столетие военного министерства. Т. 5. Ч. 1. С. 447.

¹⁵ Канкрин Е.Ф. Отчет о действиях интендантского управления в войне против французов в 1812, 1813 и 1814 годах // Русский инвалид. 1857. 31 мая. № 115.

¹⁶ Там же. 2 июня. № 117.

¹⁷ Приказ М.И. Кутузова по армиям о дополнительной выдаче войскам полугодового жалования (РГВИА. Ф. 846. Д. 3540. Л. 106 об.–107).

¹⁸ Приказ М.И. Кутузова по армиям о правилах обращения русских денег за границей и об установлении таксы на продукты питания (РГВИА. Ф. 474. Д. 240. Л. 17).

¹⁹ Предписание М.И. Кутузова А.И. Татищеву от 28 ноября 1812 г. (РГВИА. Ф. 396. Оп. 14/1349. Св. 126а. Д. 5169. Л. 243а–243б).

²⁰ Временное положение о заграничных госпиталях, утвержденное его светлостью господином генерал-фельдмаршалом главнокомандующим армиями и разных орденов кавалером князем Кутузовым-Смоленским // М.И. Кутузов. Сборник документов. Т. V. М., 1956. С. 272–276.

²¹ См.: Канкрин Е.Ф. Отчет о действиях интендантского управления в войне против французов в 1812, 1813 и 1814 годах // Русский инвалид 1857. 31 мая. № 115.

²² РГВИА. Ф. 846. Д. 3844. Ч. 1. Л. 316–317 об.

²³ Рапорт М.И. Кутузова Александру об устройстве запасных продовольственных магазинов (РГИА. Ф. 1409. Оп. 1. Д. 710. Ч. 1. Л. 214–215 об.).

²⁴ Конвенция между Россией и Пруссией относительно пребывания русских войск в пределах прусских владений // Мартенс Ф. Собрание трактатов и конвенций, заключенных Россией с иностранными державами. Т. VII. Трактаты с Германией 1811–1824. С. 92.

²⁵ РГВИА. Ф. 1. Оп. 1. Д. 2770. Л. 290–292.

²⁶ Рапорт М.Б. Барклая де Толли Александру I, о представлении отчета за войну против Французов в 1812, 1813, 1814 и 1815 гг. (РНБ. Отдел рукописей и редких книг. Ф. 859. Д. К17. № 8. Л. 2–3).

²⁷ Там же. Л. 3.

²⁸ РНБ. Отдел рукописей и редких книг. Ф. 859. Д. К 17. № 8. Л. 46–47.

А.В. Громов (Санкт-Петербург)

**КАЗНОЗАРЯДНАЯ АРТИЛЛЕРИЯ БУХАРЫ
В 1880–1890-х ГОДАХ (К ВОПРОСУ
ОБ АТРИБУЦИИ ДВУХ ОРУДИЙ
ИЗ ФОНДА ВИМАИВиВС)**

В ФОНДЕ материальной части артиллерии Военно-исторического музея артиллерии, инженерных войск и войск связи (ВИМАИВиВС) хранится множество интереснейших образцов трофейных орудий из самых разных стран мира, среди которых особенно выделяются два необычных по отделке и технологии производства орудия, изготовленных в Средней Азии в конце 90-х гг. XIX столетия или, возможно, в начале 1900-х.

Эти орудия (инв. № 010/132 и 014/1) замечательны в силу ряда технологических особенностей своего устройства и представляют собой интересный материальный источник по эволюции артиллерии и военных формирований стран Средней Азии. Традиционное подражание мастеров Бухары и Коканда ¹ артиллерии европейцев (как англичан, так и русских) в этих орудиях достигает предела, и, очевидно, оба указанных ствола превосходят по своей сложности большинство гладкоствольных дульнозарядных пушек, сделанных местными мастерами в 60–70-х гг. XIX в.

Правда известно, что у бухарцев и в середине 60-х гг. XIX столетия уже имелись дульнозарядные *нарезные* орудия местной выделки (например, образец такой пушки работы очень известного у бухарцев артиллерийского мастера Пир-Назара даже находится в экспозиции ВИМАИВиВС) ². Бухарский мастер не только сделал это орудие максимально легким и длинноствольным, но и устроил в стволе нарезы, напоминающие систему Лагита (рис. 1). Но вот орудий казнозарядных, пусть гладкоствольных и упрощенной,



Рис. 1. Бухарское нарезное орудие (инв. № 03/23) работы артиллерийского мастера Пир-Назара

ше, чем с 90-х гг. XIX столетия, но и не позже, чем с 1904–1905 гг.³ Так что происхождение этих пушек не совсем ясно и вызывает массу вопросов. В какой период эти орудия изготовлены, кто из русских (или английских) военных специалистов участвовал в их создании и, наконец, что же именно эти вышеназванные стволы орудий могут собой представлять? Ответ на эти вопросы мог бы дать как осмотр самих орудий, так и анализ русских источников, посвященных русско-бухарским военным (в т. ч. и техническим, производственным) деловым контактам на рубеже XIX и XX вв. Именно эта работа в фонде материальной части артиллерии музея и послужила материалом для написания данной статьи.

Уже первичный осмотр орудий показал, что стволы целиком идентичны и по отделке, и по устройству казенной части. Кроме того и калибр, и размеры данных орудий соблюдены почти всюду до миллиметра, что характерно для заводского артиллерийского производства, но не кустарной грубой отливки, столь характерной для Бухары еще в середине 1860-х гг.

Ствол бронзовый, простой, без нарезов, казнозарядный, напоминает ствол русской 2,5-дюйм. горной пушки обр. 1883 г. (рис. 2 и 3).

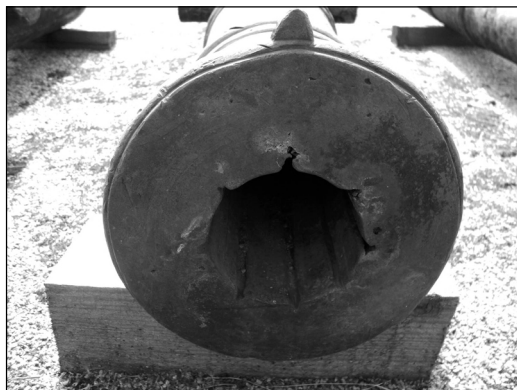
У дульного среза – литое утолщение и мушка, на средней части – цапфы с заплечиками. В расширенной казенной части ствола расположен железный горизонтальный клиновый затвор и запальное отверстие с винтовой нарезкой для установки и крепления в нем

полукустарной выделки, в Бухарском ханстве в этот период не наблюдалось.

Меж тем, из фондовой картотеки ВИМАИВиВС явно следует, что два указанных орудия были захвачены в Бухаре в сентябре 1920 г., а до этого находились там, в арсенале эмира уже в течение очень долгого времени. То есть не раньше



Рис. 2. Ствол бронзовой гладкоствольной казнозарядной бухарской пушки (инв. № 010/132), сделанной в арсенале Бухары ок. 1904 или 1905 гг.

**Рис. 3.
Ствол бухарской казнозарядной пушки (инв. № 010/132).
Вид с казенной части**



**Рис. 4.
Ствол бухарской казнозарядной пушки (инв. № 010/132).
Вид слева, видна конструкция клина замка орудия**



запального стакана. С правой стороны к казенной части привинчена прямоугольная скоба с отверстием для крепления стоечного прицела. На стволе – раковины, забоины и следы окисления.

Затвор у обоих рассматриваемых орудий – цилиндро-призматический, примитивный, грубый; заклинен намертво в запертом положении (рис. 4).

Как показал осмотр одного из орудий (инв. № 010/132) – сам клин затвора отлит практически как болванка и не имеет ни лицевой пластины, ни обтюрирующих устройств. Все остальное (как то – лицевая доска, механизм запирания и т. д.) – идентично с горным орудием обр. 1883 г. и, очевидно, является непосредственным подражанием русскому прототипу (рис. 5, 6 и 7). Устройство клина ствола орудия с инв. № 014/1, по всем признакам идентично первому. Длина ствола – 80 см. Вес – 70 кг. Цапфы – по центру, ближе к казенной части.

Как видим, устройство клина затвора не позволяет отождествить два указанных образца с призматической формой клина орудия обр. 1867 г. (такого типа орудия – 4- и 6-фунт. – применялись



Рис. 5. Русская 2,5-дويم. горная пушка обр. 1883 г.

при покорении русскими Туркестана в 60-х – 70-х гг. XIX столетия). То есть – орудия не могли быть отлиты и обработаны в тот период, но изготовлены явно позже, когда кампании в Средней Азии были Россией завершены. Русских орудий (тем более – современных казнозарядных) войска туземцев в бою не захватывали – за исключением двух горных 4-фунт. пушек обр. 1867 г. в Геок-Тепе ⁴. То есть возможность ознакомления туземцев с русской материальной частью в этот период здесь совершенно исключена. Сделать орудия новых типов, к тому же *серией*, бухарцам было возможно только с прямым участием русских или английских военных специалистов.

Участие англичан явно следует исключить – уже в начале 1880-х гг. Бухара безраздельно входила в орбиту русской внешней политики. Так что военная подготовка и обучение войск эмира в этот период осуществлялись русскими. К эмиру прибыли русские офицеры и унтер-офицеры (в т. ч. группа артиллеристов) во главе с полковником К.В. Церпицким ⁵. Почти синхронно, распоряжением туркестанского генерал-губернатора войскам эмира была подарена тысяча винтовок сист. Бердана № 2, а также тысяча



Рис. 6. Казенная часть русской 2,5-дюйм. горной пушки обр. 1883 г. Вид слева



Рис. 7. Казенная часть русской 2,5-дюйм. горной пушки обр. 1883 г. Вид справа

патронов⁶. Именно русские офицеры стали готовить полномасштабное производство боеприпасов и материальной части на территории Бухары.

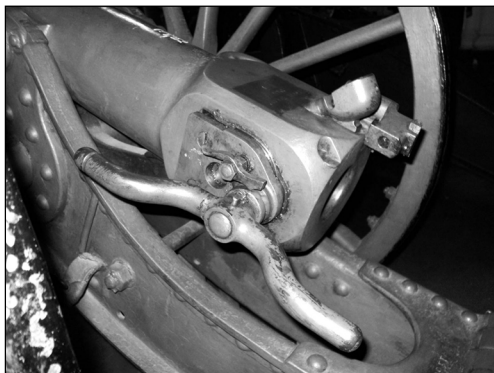
Вся артиллерия войск эмира уже к 1890-м гг. состояла из одной конной батареи, вооруженной шестью 12-фунт. пушками при шести ящиках, в Бухаре. И одной батарее того же состава у гиссарского бека. Кроме того – в цитадели было навалено беспорядочно 20 медных единорогов, 40 чугунных и бронзовых вьючных орудий, 15 мортир и другое имущество. Правда лишь 30 из этих пушек имели упряжь⁷.

С прямой подачи и при поддержке русских военных специалистов на территории Бухары (в Старом городе, в цитадели) было налажено производство орудий, создан новый пороховой завод (вместо старинных архаичных *абджуас-голосия*) и развернулось фабричное производство. Производились снаряды, артиллерийский порох, а также винтовочные патроны (к упоминавшимся уже винтовкам Бердана) и капсюли⁸. Но вот о пушках новых конструкций в этот период упоминаний нет.

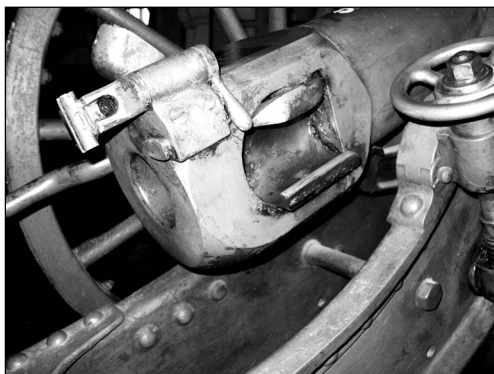
Лишь в 1904 г. государь император Николай II подарил эмиру четыре 2,5-дюйм. горных орудия обр. 1883 г., очевидно и послужившие прототипом для создания упомянутых горных пушек туземной выделки. Эти орудия вошли в состав гвардейской конногорной батареи эмира. Еще две пушки данного образца артиллерия Бухары получила уже позднее, в 1909 г. Впрочем, прислуга этих орудий (как и всех прочих в Бухарском ханстве) производила только учения *близ орудий*, но без стрельбы⁹.

Именно этот дар Николая II эмиру и следует полагать настоящей отправной точкой для появления в Бухаре гладкоствольных горных орудий (казнозарядных) местного производства. Таким образом, атрибуция двух указанных образцов из собрания Артмузея может считаться законченной и вполне достоверной. Малосерийная партия таких пушек могла быть выпущена не ранее 1904 и не позднее 1910 гг. Ни количество экземпляров, ни характерные для подобных горных орудий особенности матчасти доподлинно не известны. Но сам процесс становления и развития войск эмира (в т. ч. и модернизации артиллерии) в тот период был абсолютно аналогичен тому процессу, что проходил и в войсках афганцев под руководством и при содействии англичан¹⁰.

Лафеты обеих пушек не сохранились, но руководствуясь типологией тех лафетов, что появились в войсках эмира после сражения при Ирджаре (8 мая 1866 г.), мы все же можем судить об этом с определенной долей уверенности.

Лафет, судя по всему, был деревянный и однобрусный (свойственный не российской, а скорее, *британской* полевой артиллерии), с железной оковкой; на двух колесах, с железной ошиновкой и железной осью. Скорее всего, имел подъемный винтовой механизм и железные ручки по сторонам бруса.

Лафеты такого типа были стандартны для артиллерии Бухары, начиная с конца 1866 г. Все они красились в темно-зеленый цвет и были практически идентичны. В частности, именно на таких лафетах располагались орудия $\frac{3}{4}$ -фунт. (42 мм) и 1-фунт. (54 мм), появившиеся тогда же, образцы которых за инв. №02/18 и 02/22 значатся в каталоге ВИМАИВиВС и находятся в фонде. Кроме того, все лафеты легких орудий, как это видно из описаний материальной части, в этот период были унифицированы настолько, что *подходили ко всем* полевым и горным орудиям небольшого калибра, чего до 1866 г. у бухарцев не наблюдалось. А характерные особенности их устройства явно свидетельствуют о том, что в Бухаре сохранили уже имевшуюся у них британскую систему лафетов (т. е. – с одним брусом) и очевидно предпочитали ее российской. В подобном виде лафеты пушек и оставались до 1920 г., когда оба рассматриваемых орудия были захвачены Красной армией в арсенале Бухары.

Таким образом, оба орудия из собрания ВИМАИВиВС отражают все основные тенденции в усовершенствовании матчасти орудий стран Средней Азии во второй половине XIX – начале XX вв., как в отношении артиллерийских стволов, так и в конструкции их лафетов. В них явно видно очень сильное влияние как русских, так и британских военных специалистов, и новый уровень подготовки (технической грамотности, материальной оснащенности и т. д.) туземных производителей.

¹ См.: Заметка о бухарской и кокандской артиллерии и ручном огнестрельном оружии // Артиллерийский журнал 1867. № 3. С. 507; Пшпек и кокандская артиллерия // Артиллерийский журнал. 1861. № 12. С. 719; Участие 2-го взвода 1-й сибирской конноартиллерийской батареи при взятии крепостей Ура-Тюбе и

Джузак // Артиллерийский журнал. 1867. № 8. С. 1584, и т. д.

² Под инв. № 03/23. По рукописному каталогу Н.М. Байцурова ствол был атрибутирован следующим образом: «Ствол 5-дюймовой (82,5 мм) бронзовой пушки. Изготовлен в Бухаре в 1860–1870 гг. Калибр – 82,5 мм, нарезов 6 (системы Лагита), длина до торели 1454 мм, с винградом – 1650 мм. На стволе выпуклое изображение щита с восточным орнаментом и иностранной надписью “Делал мастер Пир-Назар”».

Состояла на вооружении в Бухаре в 1860–1870 гг. Поступила в музей в 1871 г. с Оренбургского склада, инв. № 03/23» – См.: Байцуров Н.М. Каталог материальной части иностранной нарезной артиллерии. Рукопись. Лист 102. (Так как к моменту написания статьи каталог еще не был принят, настоящий архивный номер учетной записи не присвоен). См. также: Бранденбург Н.Е. Исторический каталог Артиллерийского музея. Ч. 3. СПб., 1889. С. 200.

³ Логофет Д.И. Страна безправия. Бухарское ханство и его современное состояние. СПб., 1909. С. 71–72.

⁴ В двух ночных вылазках 28 и 30 декабря (по ст. стилю) 1880 г. / См.: 6-я горная батарея 21-й артиллерийской бригады в Закаспийской экспедиции 1880 и 1881 годов // Артиллерийский журнал. 1886. № 3. С. 286, 293.

⁵ Церпицкий Константин Викентьевич (1849–1906). Генерал-лейтенант (1900), участник завоевания Туркестана (кампании против Коканда 1873, 1875–1876, 1878) и штурма Геок-Тепе 1880 г. Участник Китайского похода 1900 г. и русско-японской войны. В период службы в Туркестане командовал 3-м Западно-Сибирским линейным батальоном (1877–1886).

⁶ Энциклопедия военных и морских наук. СПб., 1883. Т. 1. С. 552.

⁷ Гребнер А. Осады и штурмы средне-азиатских крепостей и населенных пунктов. СПб., 1897. С. 180.

⁸ Гребнер А. Указ. соч. С. 179–180.

⁹ Логофет Д.И. Указ. соч. С. 71.

¹⁰ Гребнер А. Указ. соч. С. 179–180.

М.Ю. Данков (Петрозаводск)

**ОЛОНЕЦКИЕ ПУШКИ Ч. ГАСКОЙНА
И ГРЕБНОЙ ФРЕГАТ «СВЯТОЙ НИКОЛАЙ»
(СЕКРЕТЫ ВТОРОГО
РОЧЕНСАЛЬМСКОГО БОЯ 1790 ГОДА)**

НА ПЕРЕЛОМЕ XVIII и XIX столетий выдающаяся роль в исходе сражений, которые вела Россия, безусловно, принадлежала гладкоствольной артиллерии, в том числе орудиям Александровского чугуно-пушечного завода, основанного в 1774 г. Олонцевская артиллерия с успехом, в горниле сражений ковала внушительные победы и защищала независимость империи. Пушки, отлитые под руководством шотландского «художника»¹ Ч. Гаскойна (Charles Gascoigne), гремели на Бородинском поле, удерживали стратегическую линию на Черном море², отличились под Плевной, у горы Шипка. Сохранившиеся карельские орудия демонстрируются на музейных экспозициях, украшают парки и набережные Санкт-Петербурга, Кронштадта, Петрозаводска и Севастополя. Десятки отменных артиллерийских стволов, сработанных на Олонце, можно видеть на бастионах Брестской крепости, в цитадели на Аланских островах, в английском Арсенале в Вулвиче, а также, что удивительно, на Марсовом поле в Монреале и в других канадских городах – Квебеке, Кингстоне, Торонто и Оттаве³.

Однако до сих пор немалая часть пушек петрозаводской отливки покоится на морском дне, в местах гибели кораблей. В этом смысле прошлое неохотно расстается с завораживающими секретами⁴. Так, в 1948 г. на Балтике, близ финских городков Руотсинсальми и Хамина⁵, на фарватере Большого Роченсальмского залива, при гидротехнических работах на глубине 16–17 м был обнаружен

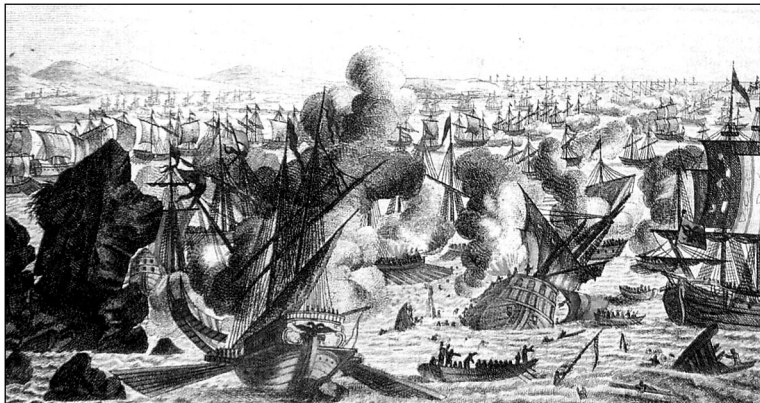

Битва при Роченсальми. 28 июня 1790 г.

полуразбитый корпус старинного военного парусника. Занесенный донным илом 42-метровый корабль находился на морском дне без мачт, с плохо уцелевшими палубными надстройками, весельными и пушечными портами. При исследовании остатков судна аквалангисты обнаружили на дне 26 артиллерийских орудий неизвестного производства ⁶.

Об интересной находке российские ученые узнали лишь в 80-х гг. прошлого века. Популяризатор Г. Ланитцки кратко и не совсем точно привел сюжет о некоей русской галере (die Galeere), погибшей в русско-шведской битве 1790 г. ⁷ Исследователь назвал судно «Святой Николай», однако тип корабля, место его изготовления и время гибели требовали серьезного научного поиска и исследовательской атрибуции.

Планомерное изучение удивительного памятника морской истории началось в 1960 г., когда археологический комитет Финской ассоциации водолазов создал для обследования загадочного парусника специальный Роченсальмский союз. Сейчас коллекция исторических предметов, поднятых финскими дайверами с места крушения русского судна, насчитывает более одной тысячи единиц хранения ⁸.

Среди раритетных вещей, часть которых водолазы передали на хранение в фонды государственного Морского музея в Хельсинки (Maritime museum, Helsinki, Finland), а другую в музей Кюменлааксо в Котке (The Museum of Kymenlaakso, Kotka, Finland), находятся

медные, серебряные и золотые русские монеты, огнестрельное и холодное оружие, ружейные кремни, штурманские инструменты, бронзовые иконки-складни, нательные крестики, фарфоровая и стеклянная столовая посуда, кухонная утварь. В собрание вошли предметы амуниции, одежда и обувь, инструменты сапожника и многое другое, чем в обиходе пользовались, как выяснилось, действительно русские моряки⁹.

Особый научный интерес и одновременно обоснованное беспокойство вызывают артиллерийские орудия военного корабля, которые финские специалисты подняли на поверхность. К сожалению, коллекция из 18 пушек затонувшего русского судна, скорее всего, не принята на государственный учет. Во всяком случае, ныне чугунные орудия в жалком виде находятся на нежилом о. Варисари, вблизи Котки¹⁰.

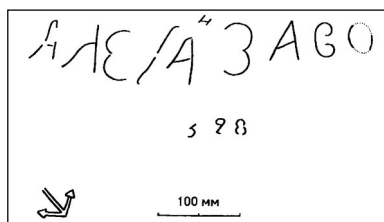

**Прорезь на казенной части
ствола Александровского
завода. Конец XVIII в.**

хранения фондов с экспонированием морских пушек и крупных деталей корпуса судна.

Между тем лишь в последнее время на казенной части двух корабельных орудий исследователи случайно выявили еле читаемую прорезь с кириллическим текстом «Алоца Заво»¹². Открытие позволяет существенно расширить знания о втором Роченсальском бое, разыгравшемся 28 июня / 9 июля 1790 г., а также существенно уточнить представления о пушечных предприятиях России в конце XVIII столетия. В этом смысле хочется высказать обоснованное предположение, два чугунных ствола 18-фунтового калибра, поднятые в 1948 г. со дна Балтики, изготовлены на Александровском пушечном заводе, который в 1786–1788 гг. под началом Ч. Гаскойна и его иноземных коллег прошел «западную» реконструкцию¹³.

Одиннадцать пушек морского боя пока размещены в двух крытых ангарах, окруженных панцирем из стальной сетки, остальные семь – на площадке стилизованного под форт летнего кафе «Fort Elisabeth». Здесь любители старины из «Роченсальского общества аквалангистов и историков»¹¹ организовали своеобразный вариант открытого

До прибытия в мае 1786 г. в Кронштадт Чарльз Гаскойн¹⁴ в 1779–1786 г. руководил знаменитой Карронской пушечной компанией в Фалькирке (Шотландия). Появившись в августе 1786 г. в Петрозаводске, известный металлург установил на Александровском заводе европейские машины для сверления и обточки орудий, смонтировал новые краны для поднятия крупногабаритных грузов. Из Англии Ч. Гаскойн привез в Карелию детали для «цилиндрических, раздувательных, сверлильных» механизмов, а также «огнеупорную глину и кирпич, огнепостоянный камень» и даже «значительное количество каменного угля»¹⁵.

Через два года на Александровском заводе был внедрен «чугунный колесопровод», первая в Российской империи железная дорога, по которой пушки транспортировались от литейного цеха до сверлильного. При британце в Петрозаводске производились артиллерийские орудия, ядра, якоря, корабельная фурнитура, а также отличные образцы художественного литья. Однако «милитаристские» заказы – серийная отливка и отделка пушек¹⁶ – которые обеспечивали оборону государства, для карельской металлургии стали приоритетными. В течение 1788–1789 гг. Ч. Гаскойн передал российской казне 386 отменных орудий. В этом смысле нет ничего удивительного, что петрозаводские артиллерийские стволы могли оказаться в развале боевого корабля на грунте Роченсальмского залива Балтийского моря.

Между тем зафиксированный финскими подводниками русский парусник, корабельные орудия с монограммами действительно являются историческими артефактами, о которых отечественные специалисты почти ничего не знают¹⁷. Попытаемся приоткрыть завесу тайны над затопленным гребным фрегатом и пушками отливки Александровского завода.

Начнем с того, что трагедия судна связана с «незнаменитой» войной 1788–1790 гг. на Балтике, которую в конце XVIII столетия, против Екатерины II, вела шведская корона. Исконный противник России стремился овладеть прибалтийскими и ижорскими землями, чтобы навсегда завершить многовековой спор за невское устье и карельскую территорию¹⁸. До сих пор специалисты отводят событиям этой войны скромное место, хотя боевые заслуги ее участников и действующие исторические лица, безусловно, заслуживают памяти потомков¹⁹. Воинственный шведский король Густав III²⁰ мечтал о славе своего великого предшественника Карла XII.

Желая покончить с вековой «шведской несправедливостью», вознамерился вернуть якобы свои земли, утраченные в петровское время по Ништадтскому договору²¹. Молодой король знал, что его «кузина» императрица Екатерина II вела с 1787 г. тяжелую войну с Оттоманской Портой, поэтому надеялся на свою скорую и безоговорочную победу. Он нашел неблагородный повод к раздору, обвинив в июне 1788 г. Россию в нападении на пограничный пост Вуальтенсальм. На самом деле русских там изображали шведские солдаты, обряженные в русские мундиры, специально пошитые для провокационной инсценировки в мастерских Стокгольмской оперы²². Военную акцию поддержали Англия, Генеральные штаты Нидерландов и Пруссия. Еще в мае шведская эскадра генерал-адмирала герцога К. Зюдерманландского вышла в Финский залив и организовала нападение на русских²³. Тогда комендант осажденного Нейшлота²⁴ майор Кузьмин, инвалид, достойно парировал требование Густава III сдать цитадель: «Я без руки, не могу отворить ворота. Пусть его величество сам потрудится»²⁵. Неправедно начатая шведским монархом война не задалась ни на суше, ни на море. Летом 1788 г. русские одержали победу у острова Гогланд²⁶. Через год в августе вице-адмирал К.-Г. Нассау-Зиген, гессенский принц на русской службе, нанес королевскому флоту поражение у Роченсальма (Руотсинсальми)²⁷. Здесь шведы потеряли 39 кораблей,



Густав III на поле боя 28 июня 1789 г. Худ. П. Хиллестрем

а адмиральское судно попало в плен.

В морском сражении в Выборгском заливе 22 июня / 3 июля 1790 г. соискателя военных лавров ждала настоящая катастрофа, шведы лишились 67 кораблей, остальные в «полуживом виде» скрылись в Свеаборге²⁸. Виктория сорвала планы неприятеля высадить десант и захватить Санкт-Петербург с моря. Разочарованный король, сам едва не попавший в плен, в гневе потребовал от генералитета русской крови. Вместе с тем, через несколько дней шведы смогли утешить короля. Речь идет о втором Роченсальмском бое²⁹, состоявшемся 28 июня / 9 июля 1790 г., в результате которого скандинавы разгромили русскую флотилию³⁰.



Портрет Густава III

Судно и артиллерийские стволы, обнаруженные финскими дайверами, вне сомнения относятся к этому сражению.

Между тем события более чем двухсотлетней давности разворачивались стремительно. В ожидании прихода русской флотилии под командованием Карла Нассау-Зигена король Густав III, имея фору – сутки, ухитрился оборудовать позиции в шхерах Роченсальма, установил артиллерийские батареи, успел промерить глубины в заливе, поставить галеры на якоря, а главный фарватер перекрыть затопленными брандерами. Силы противоборствующих флотов перед сражением оказались не равными³¹. В распоряжении короля находилось 295 боевых кораблей с тысячей пушек и 67 транспортных судов, у россиян лишь 173 корабля, при 1000 орудий³².

Русские моряки, ночью оказавшись у входа в залив, рвались в бой, желая подарить победу государыне в день 28-летней годовщины ее восшествия на престол. Однако любимец Екатерины II принц Нассау-Зиген отложил атаку на утро. Начало битвы не остановил даже свежий ветер, который быстро перерос в шторм. Капризная стихия Балтики властно вмешалась в события. Волны безжалостно несли русские корабли к скалам и губительным вражеским

батареям. Со слезами на глазах вице-адмирал, бессильный что-либо предпринять, с флагманского корабля наблюдал бесславную трагедию. Русский флот не смог прорваться на рейд, а малые суда неприятеля успешно маневрировали и вносили раздор в действия русских галер, смешивая строй фрегатов и шебек. Боевые действия завершились в 23 часа, итог столкновения гребных армاد оказался ужасным. В морском сражении погибло 52 корабля русской флотилии, много судов выбросило на камни, где «раскатало по бревнышку», остальные подожгли свои же моряки. Часть кораблей оказалась в неприятельском «полоне», в том числе русские шебеки с мифологическими именами «Минерва», «Белона», «Диана» и «Прозерпина»³³.



Портрет Екатерины II

Во втором сражении при Роченсальми погиб русский гребной фрегат «Святой Николай», которым командовал капитан Маршал (Марчелл), англичанин, принятый на службу в 1789 г.³⁴ Речь идет о том самом героическом судне, оснащенном пушками Александровского завода, которое было обнаружено на дне Балтики. По воспоминаниям уцелевших моряков, капитан-англичанин в критической ситуации кричал: «Мне не довелось подать вам пример, как должно побеждать, так я покажу... как следует погибать»³⁵.

В Российском государственном архиве Военно-морского флота (РГА ВМФ) сохранилась пронзительная по силе корреспонденция Пьера Гарриса, «премьер-лейтенанта» фрегата «Святой Николай». Выбравшись из шведского плена, 7 сентября 1790 г. он сообщал «принцу Нассау Зингену», что «после боя продолжительностью... 9 часов кряду судно... пошло ко дну; капитан Маршал... сломал три шпаги в руке и был трижды ранен... после того... сражен неприятельской пулей, утонул со знаменем в руке»³⁶.

Морской офицер корабля «Святой Николай» указывал, из 400 человек экипажа «двадцать три имели счастье быть спасенными

благодаря доблести ... г-на лейтенанта Шатонева». Далее он сообщал, «мы находились в воде и проплыли около часа» и лишь затем были подняты «на борт корабля бригадира Дениссона». Вскоре моряки фрегата «были вынуждены спустить флаг и сдаться», так как «трос... разорван пушечным ядром и судно находилось среди скал»³⁷. Так подлинная реляция на французском языке, сохранившаяся в отечественном архиве, чуть ли не по минутам восстанавливает горькие финальные мгновения гребного фрегата «Святой Николай».

После разгромного сражения воодушевленные победители вывезли русские корабельные флаги и гюйсы и разместили их в Большой кирхе (Storkyrkan) Стокгольма³⁸. Морские реликвии сохранились и ныне экспонируются в Музее армии (Armémuseum, Stockholm, Sweden). Тогда же в честь виктории у Роченсальма шведы отчеканили специальную медаль. Заметим, Нассау-Зиген после «конфузии» с честью отказался от всех русских наград и потребовал организовать персональное расследование. Однако государыня посчитала иначе и выступила против уголовного процесса, более того произвела неудачника в полные адмиралы, определив главным командиром гребного флота России. Между тем, 3 августа 1790 г. в местечке Верель³⁹ Густав III выпросил мир у «мадам, сестры и кузины» Екатерины II, которая со снисходительным лукавством назвала венценосного визави «маленький бедный герой»⁴⁰.

Однако вернемся к загадкам русского корабля, а также к любопытной судьбе петрозаводских пушек гребного фрегата «Святой Николай». Вопрос о названии корабля, покоящегося на дне Роченсальмского залива, долгое время являлся дискуссионным. Некоторые скандинавские исследователи полагали, найден не «Святой Николай», а гребной фрегат «Мария», кронштадтской постройки 1790 г., другие утверждали, что затонувший корабль является шебекой «Прозерпина», которая в реальности попала в шведский плен⁴¹. Не вызывали сомнений лишь дата гибели и принадлежность судна к Русскому военно-морскому флоту. Лишь в последние годы научное сообщество окончательно и консолидированно утвердилось в мысли, финские водолазы в 1948 г. на глубине 16 м нашли действительно гребной фрегат «Святой Николай».

Отметим, в рапортах, воинских донесениях и других архивных материалах XVIII столетия упоминаются два наименования – «Николай» и «Святой Николай»⁴². В этом смысле стоит учитывать,

в екатерининское время корабли, как правило, имели официальное имя, занесенное в регистрационные книги Адмиралтейства и судовые документы, а также «житейское – для повседневной службы»⁴³. Нам остается только согласиться с устоявшимся в историографии названием – «Святой Николай». Что касается времени и места возведения судна, вопрос оказался более прозрачным. Очевидно, и это подтверждает Ф.Ф. Веселаго, уважаемый историк флота XIX в., гребной фрегат «Святой Николай», с семью однотипными кораблями был спущен на воду 23 апреля 1790 г. в Кронштадте. Остальные корабли серии получили названия «Екатерина», «Мария», «Павел», «Константин» и «Елена», два фрегата – имя «Александр»⁴⁴.

В то же время в российских, шведских и финских архивах подлинные материалы, в том числе «именные» чертежи фрегата, пока не обнаружены. Исключение составляет недавно выявленный в РГА ВМФ теоретический чертеж «№ 1750» с элементами конструкции безымянного корабля, выполненный тушью, который соотносится с гребным фрегатом «Святой Николай»⁴⁵.

Что важно, чертеж фиксирует технические «размерения» кронштадтских кораблей 1790 г.: «Длина по палубе – 130 футов, ширина без досок – 32 фута 6 дюймов, глубина интрюма – 11 футов»⁴⁶. Хочется допустить, мы имеем дело с «рабочей» документацией «Святого Николая», хотя время постройки судна указано более раннее, «в кронштадтском канале 1789 года». Отсутствие загрязнений на листе ватмана позволяет высказать предположение, чертеж не использовался при строительстве судна, а предназначался для хранения, значит на нем автор указал не дату спуска фрегата на воду, а время изготовления документа.

Между тем в фондах Центрального военно-морского музея в Санкт-Петербурге нашлась полумодель с аннотацией «28 пуш. гребной фрегат “Николай” 1790 г.»⁴⁷, а в собрании музея «Кронштадтская крепость» (филиале Центрального военно-морского музея) – полная модель другого судна, с этикеткой «38-пушечный фрегат “Константин”. Построен в Кронштадте в 1790 г.»⁴⁸. Заметим, родственные исторические модели почти не имеют технических отличий, за исключением количества пушечных портов.

И все-таки дефицит архивных источников, как часто бывает, вызвал ажиотаж и появление серии научных реконструкций кронштадтского фрегата. Не зная российские фондовые материалы,



**Пушка
Александровского завода**

финскими дайверами, послужили основой для Х. Алопеуса, который в 1969–1970 гг. создал модель судна длиной в 33 дюйма, а Ю. Урьяняйнен в 1985 г. предложил уточненный макет, ныне демонстрируемый в музее Кюменлааксо⁵³. Вторая работа наглядно отражает современное состояние фрегата, лежащего на морском дне. Видно, что на судне не сохранился рангоут, кварталдек с кормовым свесом, форкастль, галльон, а также серьезно разрушились верхние части шпангоутов. Двадцать лет назад К. Иммонен по чертежу «№ 1750», хранящемуся в РГА ВМФ, создал в масштабе 1:10 модель-копию фрегата «Святой Николай». Недавно научные сотрудники музея Кюменлааксо приступили к строительству «живой» демонстрационной реплики русского боевого корабля.

А теперь о загадках артиллерийского парка затонувшего фрегата. Исходя из архивных документов, в том числе чертежей ВМФ, по классу русский гребной фрегат должен был иметь на борту 38 стволов. Это четырнадцать орудий 6-фунтового калибра, два – 12 фун., двадцать – 18 фун., и два – 24 фунт.⁵⁴ Число косвенно подтверждается шведским реестром и обмерными чертежами попавшего в плен меньшего, «не гребного» 35-пушечного фрегата «Ярославец»⁵⁵. Однако на месте катастрофы обнаружено только

исследователи и моделисты Запада предприняли серьезные усилия для воссоздания внешнего вида «разбитого корабля». Первую попытку осуществил Х. Сорвали⁴⁹. Он создал масштабный макет «Святого Николая», используя судостроительные схемы Ф. Чапмана⁵⁰, подводные данные инструментальных обмеров «Святого Николая»⁵¹ и сведения об обводах захваченного шведами в 1788 г. у мыса Суруп русского фрегата «Ярославец». Затем С. Ваккари опубликовал свой проект реконструкции не только корпуса, но и рангоута, такелажа и парусов гребного фрегата⁵².

Исследовательские обмерные чертежи корпуса, выполненные

двадцать шесть пушек⁵⁶. Следовательно, начальная утрата составляет двенадцать артиллерийских стволов. Может, до официального открытия точки трагедии к орудиям приложили руку «любители подводных приключений»?

Между тем, объяснение «пропажи» куда более неожиданное, но не менее реальное. Оказывается, еще в конце XVIII столетия в заливе Роченсальма русские специалисты, по требованию Адмиралтейства, приступили к подъему на поверхность ценного вооружения с затонувшего гребного фрегата⁵⁷. Согласно трем рапортам К.Г. Риделя⁵⁸, рижского водолазного комиссара, адресованных адмиралу А.Н. Сенявину⁵⁹, подводные работы осуществлялись с 1795 по 1796 г. Акция, скорее всего, проводилась с использованием передовой технологии того времени, водолазных колоколов и понтоновых приспособлений⁶⁰. Из «отчета» от 14 июля 1795 г. узнаем, обнаруженное судно «лежит между здешнею брандвахтою и Адмиралтейством». В следующей реляции, датируемой 11 августа, комиссар просит у адмирала совета – «выгрузить» фрегат или поднять корпус и тут же уточняет: «Нарочно не снял пушек с левой стороны, поелику оные... нужны будут к постановлению фрегата на киль посредством равновесия». Скорее всего, ведущий распорядитель подводных работ К. Ридель «с правой стороны» и, очевидно, носа «Святого Николая» смог поднять те самые недостающие морские орудия крупного калибра. Но какие были пушки и где пропавшие стволы могут находиться теперь, никому не известно. В то же время рижский специалист, безусловно, стремился поднять не только артиллерийские стволы. Главным образом, «комиссар» надеялся вырвать из илистого грунта сам корпус затонувшего фрегата, иначе не пригласил бы на помощь двух высококлассных водолазов из Копенгагена⁶¹.

Вторая загадка связана с новыми утратами пушечного корабельного парка, теперь уже в XX столетии. Сегодня с определенностью можно говорить о наличии лишь 18 мощных гладкоствольных морских орудий с гребного фрегата «Святой Николай». Современная судьба и местонахождение потерянных после 1948 г. восьми пушек, не известны, что подогревает исследовательскую интригу. Общее число отсутствующих орудий, принимая во внимание штатный реестр «Святого Николая», равный 38 стволам, составляет 20 единиц.

Отметим, из восемнадцати артиллерийских пушек корабельного размещения, поднятых с морского дна и находящихся на

в полуразрушенном корпусе корабля «Святой Николай» обнаружили чудом сохранившиеся останки русских моряков и подняли их на поверхность. Вскоре на старинном кладбище, у православной церкви Святого Николая, в центре Котки состоялось захоронение праха матросов и офицеров.



Церковь Святого Николая в Котке

Позже, в 1990 г. на о. Варисаари, недалеко от «Fort Elisabeth», где хранятся пушки Александровского завода, король Швеции Карл XVI Густав и королева Сильвия торжественно открыли обелиск в память воинов-моряков, погибших в 1790 г. в Роченсальмской битве. На массивном постаменте, словно на петрозаводских орудиях, выбита надпись «29. 6. 1990. CARL XVI GUSTAF SVERIGES KONUNG»⁶⁶. Правительственная акция подтвердила непреложный факт, обнаружение русского гребного фрегата, включая предметы морской культуры и пушки Чарльза Гаскойна, по значению соизмеримо с находкой поднятого шведского судна «Wasa», из которого в Стокгольме сделан национальный музей-памятник⁶⁷.

Несколько лет назад в Петрозаводске выдвинута общественная идея о возможности возврата через муниципалитет Котки уникальных олонецких пушек⁶⁸. Морские орудия, изготовленные в конце XVIII столетия на Александровском пушечном заводе в Петрозаводске, без сомнения, являются реликвиями, имеющими поучительную легенду. А это значит, раритетные экспонаты могут органично вписаться в новую историческую экспозицию Национального музея республики Карелия⁶⁹.

¹ В России XVIII столетия «английским художником» называли человека «в чем-либо умелого».

² Bara Jana L. Gascoigne's guns // Study group on eighteenth-century Russia.

Newsletter, 1985. № 13. Р. 33–36. (Перевод на русс. яз. канд. ист. наук А.М. Пашкова).

³ Parks Canada. R G 9, I C. 8, Vol. 17.

⁴ Овсянников О., Ясинский М. Из истории кораблекрушений у берегов Скандинавии (Россия и Норвегия) // Изучение памятников морской археологии. Археологические изыскания. Вып. 12. СПб., 1993. С. 69–82.

⁵ В конце XVIII в. носили наименования Роченсальм (швед. Rochensalm, фин. Ruotsinsalm) – с 1878 г. Котка и Фридрихсгам, или Фредриксхамн (швед. Fredrikshamn), сейчас – Хамина (фин. Hamina).

⁶ Кирпичников А.Н., Лебедев Г.С. Катастрофа, обнаруженная через 160 лет // Изучение памятников морской археологии. Вып. 2. Археологические изыскания. Вып. 21. СПб., 1995. С. 99.

⁷ Ланитцки Г. Амфоры, затонувшие корабли, затопленные города. М., 1982. С. 121.

⁸ Шилик К.К. Гребной фрегат «Святой Николай» // Изучение памятников морской археологии. Вып. 4. Археологические изыскания. Вып. 62. СПб., 2000. С. 30.

⁹ Кирпичников А.Н., Лебедев Г.С. Указ. соч. С. 100.

¹⁰ Шилик К.К. Указ соч. С. 31, 37, 44.

¹¹ Образованный в 1960 г. Археологический комитет Финской ассоциации водолазов сначала ограничил, а в 1988 г. полностью прекратил подводное исследование памятника.

¹² Patoharju O. Corrosion problems in marine archaeology // «Reprint Scandinavian Corrosion Congress», Helsinki, 1964. Р. 4; Шилик К.К. Указ. соч. С. 44.

¹³ Dankov M. Viela yksi Aleksanterin tehtaan tykkien salaisuus // Carelia. № 12. 2007. Р. 132–136.

¹⁴ Гаскойн Карл (Чарльз) Карлович (1739–1806), выдающийся руководитель горных предприятий, уроженец Великобритании (предки по отцу из Франции, мать – шотландка). В 1786–1806 гг. управляющий Олонецких горных заводов. Скончался в Санкт-Петербурге, похоронен в Петрозаводске.

¹⁵ [Бутенев К.Ф. ?]. К.К. Гаскойн // Олонецкие губернские ведомости. 1843. № 13 (подпись К.Б.). Перепечатка из газеты «Мануфактурные и горнозаводские известия». 1843. № 7; Бутенев К.Ф. О пользе горного промысла и о правильной и хищнической разработке рудников // Горный журнал. 1833. Кн. 12. С. 276–294.

¹⁶ С 1790 года К.К. Гаскойн по контракту с русским правительством поставлял казне «пушки и дробь – по 2 р., а ядра и другие отливки – по 1 р. 50 к. ассигнациями с пуда. В эту цену входили расходы по заготовлению и употреблению и материалов всякого рода, жалованье рабочих людей и заводских чиновников». См. Швабе К.И. Описание Александровского пушечно-литейного завода в Петрозаводске // Морской сборник. 1855. № 7. С. 1–53.

¹⁷ Данков М.Ю. Тайна фрегата «Святой Николай» и орудия Александровского завода // Вторые кремлевские чтения. Материалы Всероссийской научно-практической конференции «Екатерина II и имперское многообразие России: опыт политического и культурного взаимодействия». Казань, 2010. С. 242–254; Шилик К.К. Указ. соч. С. 30–58.

¹⁸ Halme R. The Eastern Gulf of Finland as an Underwater Research Area. Seafaring on the Baltic in the 18 th century. Kotka, 1983. Р. 49–56.

¹⁹ Jan Glete. Kriget till sjöss 1788–1790 // Gustav III:s ryska krig. Stockholm, 1992. Р. 110–174.

- ²⁰ Rune Hillbom. Gustav III och Grannarna // Karlskrona, 300 År. En återblick I ord och bild 1679–1862. Karlskrona, 1979. P. 67–69.
- ²¹ Еременко С.В., Тюленев В.А. Морские исследования Выборгской экспедиции // Изучение памятников морской археологии. Археологические изыскания. Вып. 12. СПб., 1993. С. 12–13.
- ²² Шилик К.К. Указ. соч. С. 34.
- ²³ Шопотов К.А. На дне Выборгского залива – корабли шведского короля Густава III // Изучение памятников морской археологии. Вып. 2. Археологические изыскания. Вып. 21. СПб., 1995. С. 24.
- ²⁴ Крепость Нейшлот (швед. Nyslott) после Русско-шведской войны 1741–1743 гг. перешла к России. Сейчас цитадель и город находятся на территории Финляндии и называются Савонлинна (Savonlinna).
- ²⁵ Веселаго Ф.Ф. Краткая история русского флота. Вып. 1 и 2. СПб., 1895. С. 185.
- ²⁶ Вейбулл Й. Краткая история Швеции. Стокгольм, 1997. С. 74.
- ²⁷ Современный финский городок Руотсинсальми (Ruotinsalmi), переводится «Шведский залив» (Svensksund).
- ²⁸ Свеаборг (швед. Sveaborg) переводится «Шведская крепость». Сейчас Суоменлинна (фин. Suomenlinna), или «Финская крепость», административный район Хельсинки.
- ²⁹ Шведские историки называют место боя Свенсксунд.
- ³⁰ Головачев В.Б. Действия русского флота в 1788–1790 гг. СПб., 1873. С. 168; Веселаго Ф.Ф. Указ. соч. С. 197; Бородкин М.М. История Финляндии. Времена Екатерины II и Павла I. СПб., 1912. С. 273.
- ³¹ Gunnar Arteus. Gustav III:s militära ledarskap // Gustav III:s ryska krig. Stockholm, 1992. P. 175–183.
- ³² Кирпичников А.Н., Лебедев Г.С. Указ. соч. С. 100.
- ³³ Веселаго Ф.Ф. Список русских военных судов с 1698 по 1860 г. СПб., 1872. С. 332.
- ³⁴ Общий морской список. Ч. IV. Царствование Екатерины II. СПб., 1890. С. 328.
- ³⁵ Брикнер А.Г. Война России со Швецией 1789–1790 гг. СПб., 1869. С. 264.
- ³⁶ РГА ВМФ. Ф. 172. Оп. 7. Д. 366. Л.318–319. Автограф, оригинал на франц. яз.
- ³⁷ Там же.
- ³⁸ Шведский художник П. Гиллстрем отразил сюжет передачи реликвий на картине, копия которой находится в музее Эренсверда в Свеаборской цитадели (Хельсинки).
- ³⁹ Местечко Вяряля (Вереле) расположено на территории современной Финляндии.
- ⁴⁰ Шведский король Густав III после неудачной и разорительной войны с Российской империей (1788 – 1790), начатой без согласия Риксдага и дворянства, в 1792 г. был убит офицером-заговорщиком на маскараде в столичной опере. Маскарадом война началась, им и закончилась.
- ⁴¹ Материалы финского историка К. Альтрема опубликованы в изданиях «Hufvudstadsbladet» и «Eteenpain». См. Шилик К.К. Указ. соч. С. 36.
- ⁴² Шилик К.К. Указ. соч. С. 31.
- ⁴³ Крючков Ю.С. Имя на борту. М., 1989. С. 79.
- ⁴⁴ Веселаго Ф.Ф. Список русских военных судов... С. 288–289.
- ⁴⁵ РГА ВМФ. Ф. 327. Оп. 1. Д. 1750.

⁴⁶ В переводе на современную метрологическую систему размеры гребного фрегата «Святой Николай» кронштадтской постройки 1790 г. составляют 40,6 x 10 x 3 м.

⁴⁷ Судя по шрифту этикетаж на полумодель выполнен в сер. XIX столетия.

⁴⁸ Корабль «Константин» вместе со «Святым Николаем» входил в состав восьми однотипных судов, спущенных на воду в апреле 1790 г. в Кронштадте.

⁴⁹ Eriksson С.Н. A Sunken Russian Frigate // *Archaeology*. V. 25. 3. 1972. P. 177.

⁵⁰ Harris D.G. F N Chapman, *The First Naval Architect and his Work*. Stockholm., 1989.

⁵¹ Sorvali H. On the desing and dimensions of frigate Nicolas // *The maritime Museum Annual Report*. Helsinki, 1977. P. 14.

⁵² Vakkari S. «Eteenpain». 01.17.1988.

⁵³ Eriksson С.Н. *Op. cit.* P. 176.

⁵⁴ РГА ВМФ. Ф. 327. Оп. 1. Д. 1680, 1681, 1791. См. также: Ильин А.В. *Практическая морская артиллерия*. Табл. I. СПб., 1841.

⁵⁵ Sorvali H. *Op. cit.* P. 14; Данилов А.М. *Линейные корабли и фрегаты русского парусного флота*. Минск, 996. С. 153.

⁵⁶ Кирпичников А.Н., Лебедев Г.С. Катастрофа, обнаруженная через 160 лет. С. 99; Между тем, археолог Шилик К.К., не указывая источник, считает, что на фрегате «Святой Николай» финские водолазы обнаружили либо 22, либо 26 орудий.

⁵⁷ РГА ВМФ. Ф. 201. Оп. 1. Д. 48.

⁵⁸ Ридель Карл Гейнрих.

⁵⁹ Сенявин (Синявин) Алексей Наумович (5 октября 1722 – 11 августа 1797), российский адмирал, командующий Донской и Азовской военными флотилиями. С 1794 г. «назначен присутствовать в Адмиралтейств-коллегии».

⁶⁰ Известно, что под руководством А. фон Трейлебена шведские специалисты в середине XVII в. при помощи водолазного колокола подняли на поверхность свыше 50 пушек с затонувшего корабля «Ваза».

⁶¹ Скорее всего, из-за болезни водолазы из Дании не смогли принять участие в подводных работах.

⁶² Шилик К.К. *Указ. соч.* С. 42.

⁶³ Вес ствола 18-фунтового орудия (124 пуда 30 фун.) равняется 2,043 т. См.: Куратов А.А. *Метрология России и Русского Севера*. Архангельск, 1991. С. 18.

⁶⁴ Patoharju O. *Corrosion problems in marine archaeology*. 1964. P. 4; См. также Шилик К.К. *Указ. соч.* С. 44.

⁶⁵ Шилик К.К. *Указ. соч.* С. 45.

⁶⁶ Там же. С. 57.

⁶⁷ Barkman L. *Preserving the Wasa*. Stockholm, 1975. P. 1–18.

⁶⁸ Данков М., Лапшов С. Пушки Роченсальма. Карелия. № 129 (1702) // *Военный вестник*. 15.11.2007.

⁶⁹ Dankov M. *Op. cit.* P. 136.

Я.Л. Диденко, О.В. Брель (г. Чигирин, Украина)

**ПОЛЕВОЕ ОРУДИЕ XVII ВЕКА В ЭКСПОЗИЦИИ
МУЗЕЯ БОГДАНА ХМЕЛЬНИЦКОГО
НАЦИОНАЛЬНОГО ИСТОРИКО-
КУЛЬТУРНОГО ЗАПОВЕДНИКА «ЧИГИРИН»**

АРТИЛЛЕРИЯ на территории Украины известна давно. Первое упоминание о ее использовании датируется 1399 г., когда она применялась в битве с татарами на р. Ворскла¹. И хотя в XVI в. более скорострельными были лук или арбалет (даже в XVII в. пушку заряжали 5–7 минут), все же наличие артиллерии становилось решающим фактором в военных баталиях. Очень популярными огнестрельные орудия становятся в XVI–XVII вв. В частности, документы свидетельствуют об использовании их для защиты пограничных казацких городов, замков и крепостей². Ревизия 1622 г. так описывает укрепления одного из пограничных казацких местечек, будущей гетманской столицы, Чигирина: «Над рекой Тясмин стоит замок на высокой скалистой горе. К нему [ведут] ворота, башня деревянная, а башен высоких три, возле них забор из дубового дерева сделан и хорошо подбит... Три бронзовые пушки, гаковница одна. Городок окружен частоколом, в него [ведут] двое ворот»³. В середине XVII в. Эвлия Челеби (турецкий географ, участник турецко-татарского похода в Молдавию и Украину в 1656–1658 гг.) писал о Чигирине: «Ныне это прочная крепость, имеющая три ряда стен. Расположенная на землях польских, она находится под властью гетмана Дорошенко и имеет сорок тысяч вооруженного ружьями войска. Цитадель ее стоит на крутой скале. Вокруг крепости три ряда непроходимых рвов. Стоит она слева от Днепра и справа от Тясмина, и здесь обе реки встречаются друг с другом. Крепость расположена на обширном острове, налево и направо от

него перекинута наплавные деревянные мосты. В цитадели стоят дома солдат-казаков, все крытые тесом, с огородами и садами. Там же арсенал, великолепные пушки, монастырь с колокольней, похожей на башню»⁴.

По данным исторических источников казаки были большими мастерами артиллерийского дела. Артиллерия играла чуть ли не решающую роль во время сражений – при защите лагеря, в бою дополняла своей силой огонь пехоту. Орудия были, в основном, среднего и малого калибра, что обеспечивало артиллерии большую подвижность и маневренность, а это как раз соответствовало казацкой тактике. Калибр казацких пушек колебался от 0,5 фунта до 48 фунтов – в зависимости от веса ядра⁵.

Утверждение украинского казацкого государства и его вооруженных сил требовало создания национального артиллерийского арсенала и разработки новых методов его использования на поле боя. Как сообщает казацкий летописец Самуил Величко, после битвы под Желтыми Водами (16 мая 1648) Богдан Хмельницкий провел в украинской армии реорганизацию артиллерии. 26 орудий, которые в то время были в его армии, он объединил в одно подразделение, назначил постоянную службу, а также сформировал, очевидно, штаб артиллерии со своими службами⁶.

Важным моментом обеспечения боеспособности казацкой артиллерии в ходе боевых действий была транспортировка орудий. Для этого необходимо было большое количество тягловой силы. Пушки малого калибра (фальконеты) для обеспечения маневренности и меткости огня были поставлены на двухколесные одноконные лафеты, то есть была создана полевая артиллерия. Другая часть орудий (очевидно, тяжелых) была переведена в резерв главного командования⁷.

С созданием полевой артиллерии в каждом полку (2–3 тыс. человек) украинской армии было введено по 6–7 пушек малого калибра. Таким образом, на каждую тысячу казаков приходилось по три орудия легкой полевой артиллерии. Значительный перевес полевой артиллерии в украинской армии свидетельствовал о наступательном характере ее боевых действий, что соответствовало национально-освободительной направленности военной доктрины украинского государства середины XVII в.⁸

В задачи казацкой артиллерии во время штурма вражеского лагеря входило сильным огнем разорвать его укрепления, дать

возможность пехоте ворваться туда и начать рукопашный бой; конница же отвлекала вражескую кавалерию от лагеря⁹.

Таким образом, по качеству и количеству артиллерийского вооружения, а также тактике его использования на поле боя, украинская армия, созданная Богданом Хмельницким, не уступала передовым армиям мира¹⁰.

Артиллерия Войска Запорожского, естественно, нуждалась в квалифицированном обслуживании. К большим орудиям, как правило, были приставлены по два пушкаря, к меньшим – по одному, у которых обязательно был помощник¹¹. Эрих Ляссота (австрийский дипломат, который по поручению императора в 1594 г. совершил путешествие на Запорожскую Сечь) отмечал: «Они имеют собственную артиллерию и многие из них умеют обращаться с орудиями, так что при них становится излишним нанимать и содержать особых пушкарей»¹². Командование казацкой артиллерией было сосредоточено в руках генерального обозного, при котором были хорунжий арматный и писарь арматный¹³. Обеспечению боеспособности артиллерии всегда придавалось большое значение. Так, Богдан Хмельницкий добивался, чтобы в договорных статьях с Москвой (1654) были зафиксированы требования относительно артиллерийской прислуги: «На поделку наряду войскового, и на пушкарей, и на всех работных людей, которые у наряду бывают, чтоб царское величество пожаловал изволил учинить свое царское милостивое признание, как в зиму, так и о станах, також де на обозного арматного 400 золотых, а на хорунжего арматного 50 золотых»¹⁴.

О значении артиллерии в казацкой армии свидетельствует тот факт, что орудия принадлежали к военной казне. На Запорожской Сечи незадействованные орудия хранились в Войсковой Сокровищнице в потайном месте, вместе с драгоценностями¹⁵. Гийом Левассер де Боплан (французский инженер и военный картограф, который находился на службе у Речи Посполитой) отмечал: «Рассказывают, что в Войсковой Скарбнице находится множество пушек, которые скрыты казаками в каналах, и никто из поляков не может знать этого места, ибо, кроме того, что они, т. е. поляки, никогда не бывают в этих местах, сами казаки не желают открывать этой тайны, которую знают только немногие из них. Все артиллерийские орудия, отнятые у турок, они опускают на дно реки, даже деньги прячут там и вынимают их только по мере надобности»¹⁶.

Содержание артиллерии было очень дорогостоящим – общая стоимость артиллерии Богдана Хмельницкого и ее годичного обслуживания достигала астрономической суммы – 200 тысяч польских злотых, что составляло около 4 % годового бюджета государства Богдана Хмельницкого¹⁷.

Власти принуждали жителей многих украинских городов платить повинности, связанные с содержанием артиллерии, в частности предоставлять порох и свинец. Иногда прибегали и к реквизициям изготовленной в имениях шляхты и магнатов селитры – одного из важных ингредиентов при изготовлении пороха¹⁸.



Фото 1. Орудие XVII в. в экспозиции музея Богдана Хмельницкого Национального историко-культурного заповедника «Чигирин»

В экспозиции музея Богдана Хмельницкого Национального историко-культурного заповедника «Чигирин» представлено бронзовое орудие малого калибра (фальконет) – 1-фунтовое (54 мм) (рис. 1). В 2004 г. оно было передано в дар заповеднику премьер-министром Украины В.Ф. Януковичем. Орудие имеет вид трубки с глухой казенной частью и зажигательным отверстием. Длина ствола – 9 калибров. Казенная часть фальконета тяжелее дула. Цапфы в виде цилиндров, размещены ближе к казенной части. Поверхности казны и ствола рельефно-ямочные, в некоторых местах заметны следы окисления – зеленоватая патина. Орудие украшено польским гербом «Побуг» – в овальном щите, увенчанном дворянской тризубцевой короной, обрамленном лентой, перевернутая подкова с кавалерским крестом над ней. Датируется фальконет XVII в.

Изготавливалось данное орудие путем «медленной формовки», что применялась для отливки бронзовых пушек в западноевропейских государствах и Московской Руси на протяжении XV–XVII вв.¹⁹

Снарядом для подобного фальконета служила свинцовая картечь, реже свинцовые или чугунные ядра. Эффективный выстрел мог быть сделан на 100–150 м²⁰.

Цилиндрические цапфы по бокам ствола вблизи его центра тяжести позволяли крепче фиксировать ствол в желобе лафета. Кроме того, ствол мог качаться на цапфах, благодаря чему орудию можно было придать различные углы возвышения и, таким образом, произвести более точную наводку на цель ²¹.

Наибольшую ценность для атрибуции фальконета из коллекции музея Богдана Хмельницкого представляет герб на верхней части ствола. Традиция украшать орудия гербами связана с желанием польской шляхты и казацкой старшины иметь индивидуальные «титульные» орудия. Пушки с гербами и символикой не выглядели однообразно среди десятков артиллерийских стволов, не могли затеряться среди других ²².

Само по себе орудие, конечно, было мощным оружием. Но красиво украшенная пушка с гербом, пушка, за которой виднелась личность заказчика и целый ряд его героических предков, была еще и весомым политическим инструментом, который мог активно влиять на мышление современников, формировать его и главное – влиять на подсознание ²³.

Кому же мог принадлежать фальконет? Гербом «Побуг» и производными от него на территории Речи Посполитой пользовались, по разным подсчетам, от 150 до 200 шляхетских родов. Среди его обладателей род польских магнатов Конецпольских – один из самых древних родов этого герба ²⁴, а также казацкий гетман Петр Конашевич-Сагайдачный. Известны портреты гетмана с изображением его родового герба ²⁵.

Учитывая особенности помещенного на орудии герба, а именно трезубцевую корону, предпочтительнее считать его обладателем шляхтича (а не магната) или казака высокого воинского звания, имеющего достаточные для заказа подобного орудия средства ²⁶. В пользу этого свидетельствует информация о наличии таких орудий в армии П. Конашевича-Сагайдачного. Во время Хотинской битвы в 1621 г. казацкая армия Сагайдачного имела 20 медных и 3 железных пушки (тяжелая артиллерия), а также легкую полевую артиллерию из расчета 6–8 орудий на каждый полк пехоты (10 полков) ²⁷.

Данное предположение о принадлежности фальконета требует проведения дополнительных исследований и экспертиз.

- ¹ Линниченко И.А. В каком году впервые появились на Руси пушки? // Киевская старина: Ежегодный исторический журнал. 1890. Январь. С. 134.
- ² Сергійчук В.І. Армія Богдана Хмельницького. К., 1996. С. 185.
- ³ Кілессо С.К. Архітектурні та мистецькі скарби Богданового краю. К.: Техніка, 2000. С.37.
- ⁴ Челеби Э. Книга путешествий. Земли Молдавии и Украины. Том V. – Электронный ресурс: [Режим доступа]: <http://www.vostlit.info/Texts/rus8/Celebi3/text5.phtml?id=1731>
- ⁵ Пилипів Л.А. Козацьке військо Богдана Хмельницького: тактика ведення бою та організація // Дослідники козацької минувшини: Збірник тез науково-практичної конференції. Рівне, 2010. С. 69.
- ⁶ Стороженко І. С. Богдан Хмельницький і воєнне мистецтво у Визвольній війні українського народу середини XVII ст. Книга перша: Воєнні дії 1648–1652 рр.: Наукове видання. Дніпропетровськ: Видавництво ДДУ, 1996. С. 54.
- ⁷ Там же.
- ⁸ Там же. С. 55.
- ⁹ Сергійчук В.І. Армія Богдана Хмельницького... С. 190.
- ¹⁰ Стороженко І.С. Богдан Хмельницький... С. 56.
- ¹¹ Сергійчук В.І. Збройні сили Хмельниччини // Київська старовина: Історичний науково-популярний та літературний журнал. 1995. № 4. С. 87.
- ¹² Ляссота Э. Дневник. Дневник Эриха Ляссоты из Стеблева. – Электронный ресурс: [Режим доступа]: <http://www.vostlit.info/Texts/rus14/Lassota/text.phtml?id=838>
- ¹³ Сергійчук В.І. Армія Богдана Хмельницького... С. 190.
- ¹⁴ «Статьи Богдана Хмельницкого», утвержденные царем и Боярской думой, определявшие положение Украины в составе Русского государства. 1654 г. марта 21 // Страна казаков / Издание подготовил А.А. Олейников; Художественно-технический редактор: Л.И. Ильченко. К.: Радуга, 2004. С. 185.
- ¹⁵ Мицик Ю.А., Плохий С.М., Стороженко І.С. Як козаки воювали: Історичні розповіді про запорізьких козаків. – Дніпропетровськ: Січ; К.: МП «Пам'ятки України», 1991. С. 128.
- ¹⁶ Боплан Гийом Левассер де. Описание Украины от пределов Московии до границ Трансильвании // Страна казаков / Издание подготовил А.А. Олейников; Художественно-технический редактор: Л.И. Ильченко. К.: Радуга, 2004. С. 23.
- ¹⁷ Гвоздик-Прицак Л. Економічна і політична візія Богдана Хмельницького та її реалізація в державі Військо Запорозьке / Відп. ред. О. Мишанич. К.: ТОВ «Видавництво «Обереги», 1999. С. 117.
- ¹⁸ Сас П.М. Артилерія у Хотинській битві 1621 р. // Український історичний журнал. 2011. № 6. С. 29.
- ¹⁹ Бех Н.И., Васильев В.А., Гини Э.Ч., Петриченко А.М. Мир художественного литья. История технологии. – Электронный ресурс: [Режим доступа]: <http://art-con.ru/node/3379>
- ²⁰ Огнестрельная артиллерия до промышленного переворота. – Электронный ресурс: [Режим доступа]: <http://zealot.h1.ru/history/sorts/artilleryhist.html>
- ²¹ Там же.
- ²² Мальченко О. Художнє оформлення гармат часів Івана Мазепи. – Електронний ресурс: [Режим доступу]: <http://foltranslit.appspot.com/files/zb1-malchenko.pdf>

²³ Там же.

²⁴ Чернецький Є. Герб Побуг. – Електронний ресурс: [Режим доступу]: <http://www.myslenedrevo.com.ua/uk/Sci/History/Kupola/Vol04/PobugArms.html>

²⁵ Гуржій О., Корнієнко В. Доба героїчних походів гетьмана Петра Конашевича-Сагайдачного // Україна – козацька держава: наукове видання / Упорядник Недяк В.В.; Наукові редактори Щербак В.О., Федорук О.К. К.: Емма, 2004. С. 126–128.

²⁶ Лукомський В.К., Модзалевський В.Л. Малоросійський гербовник. К.: Либідь, 1993. С. 159.

²⁷ Гуржій О., Корнієнко В. Доба героїчних походів... С. 123.

Е.Е. Дроздова (Тула)

ВОЕННЫЕ ТЕХНИКИ ОРУЖЕЙНЫХ ЗАВОДОВ КАК ИНТЕЛЛЕКТУАЛЬНАЯ ЭЛИТА РОССИЙСКОГО ОФИЦЕРСТВА ВТОРОЙ ПОЛОВИНЫ XIX ВЕКА – 1920-х ГОДОВ

НА ОРУЖЕЙНЫХ заводах России – Тульском, Сестрорецком и Ижевском – было сосредоточено производство стрелкового оружия, являвшегося наиболее массовым оружием армии, что обуславливало высокую значимость этих предприятий для обороноспособности страны и, как следствие, интерес историков к прошлому данных заводов. Однако техническая администрация этих предприятий, представленная до 1914 г. преимущественно артиллерийскими офицерами, осталась за рамками исследовательских интересов. Причину этого следует искать в тенденциозности подхода к оценке роли и места офицерства в истории России, долгое время присущей отечественной исторической науке.

Ядром военно-технической администрации на оружейных заводах являлись выпускники Михайловской артиллерийской академии, которых с полным основанием можно отнести к интеллектуальной элите русского офицерского корпуса. Основанием для такого утверждения служит, прежде всего, статус данного учебного заведения, являвшегося в определенной мере центром артиллерийской науки.

Поступлению в академию предшествовал жесткий отбор наиболее способных к физико-математическим наукам учащихся на всех ступенях военного образования. Главным источником комплектования академии являлись Михайловское и Константиновское артиллерийские училища.

В третий класс артиллерийских училищ, получивший в 1894 г. название дополнительного, переводили 35 наиболее успешных юнкеров, окончивших второй – старший класс в этих училищах ¹. Остальных выпускали подпоручиками в артиллерию. Чтобы получить первый разряд при сдаче экзаменов, средний балл по всем предметам должен был быть не менее 10 при 12-балльной системе ².

Для поступления на первый курс технического отдела академии нужно было набрать не менее 9 баллов в дифференциальном исчислении, по тактике и фортификации – не менее 6, а по остальным предметам – не менее 8 ³.

Содержание экзаменов неоднократно изменялось. Например, в 1860 г. была расширена приемная программа по химии, включена тактика и пр. ⁴ Однако основное внимание было сосредоточено на выявлении знаний по математическим предметам, которые тогда являлись основой всего академического курса.

Экзамены удавалось сдать далеко не всем. Например, в 1896 г. из 32 офицеров не выдержали экзамен 5 чел., один не окончил экзаменов. Из 25 выдержавших экзамены шестеро сдавали их во второй раз ⁵. В том случае, если офицеру не удавалось успешно сдать экзамен, он имел право повторить попытку не более одного раза.

Во время обучения в академии отсеивались менее способные продолжался. Так, для перевода на практический курс технического отдела, позволявшего по его окончании претендовать на должность в технических артиллерийских заведениях, было необходимо иметь первый разряд, который присваивался тем, кто по результатам выпускных экзаменов имел средний балл не ниже 10. Все прочие выпускались на службу.

В 60-е гг. с практического курса выпускали по четырем разрядам, причем офицеры, окончившие курс по первому разряду, что предполагало средний балл не менее 11, имели право поступать в технические заведения сверх вакансий. Второй и третий разряды также давали право на поступление в технические заведения, но только при наличии вакансий. Окончившие академию по четвертому разряду, возвращались к прежнему месту службы. В конце 60-х гг. выпускать из академии стали по трем разрядам, причем имевшие третий разряд считались не окончившими курса ⁶.

Следовательно, офицеры, поступавшие на оружейные заводы, являлись лучшими выпускниками Михайловской артиллерийской

академии и отличались выдающимися математическими способностями.

Ежегодный выпуск академии был невелик. Так, в 1868–1877 гг. средний выпуск не превышал 14 чел.⁷ И в последующие годы не произошло значительного увеличения этого показателя. Вследствие этого проблема обеспечения заводов технически грамотными офицерами стояла крайне остро.

В ходе военных реформ 60–70-х гг. развитие производства артиллерийского вооружения было обозначено как одно из основных стратегических направлений. На заводы начали направлять выпускников Михайловской артиллерийской академии, окончивших это учебное заведение по первому разряду, с назначением их по гвардейской или полевой артиллерии⁸.

В 1880 г. тульский завод был осмотрен инспектором оружейных и патронных заводов. В своем рапорте инспектор отметил, что «техническая и хозяйственная части Тульского завода ведутся наличным составом 22 офицеров и других служащих с особым усердием и полною заботливостью оправдать затраты, сделанные правительством на переустройство Тульского оружейного завода»⁹. Следовательно, к концу 70-х гг. XIX в. штат технической администрации этого предприятия был полностью укомплектован военно-техническими специалистами. Однако ошибочно полагать, что их образовательный уровень был однородным.

Проблема дефицита военных техников с высшим специальным образованием продолжала существовать на оружейных заводах и в начале XX в. Подтверждением этому служит упоминание о недостатке таких специалистов в Положении о технических артиллерийских заведениях, принятом в 1909 г. Данным документом предписывалось назначать на все технические должности лиц с высшим техническим образованием, преимущественно офицеров, окончивших курс артиллерийской академии. И лишь при их недостатке на эти должности следовало назначать артиллерийских офицеров без технического образования¹⁰.

Например, на Тульском оружейном заводе в 1913 г. из 15 офицеров выпускниками академии являлись 11 чел.¹¹ Наряду со специалистами такого уровня в составе аппарата управления служили офицеры, образование которых не превышало военных училищ.

Важно отметить, что служба на оружейных заводах имела значительные преимущества по сравнению со службой в строевых

армейских частях. Прежде всего, это касалось размера содержания. Например, после повышения в 1899 г. строевым офицерам жалованья и столовых денег общий объем содержания штабс-капитана (без квартирных) составил 840 р.¹², в то время как штабс-капитан, занимавший на заводе низшую административную должность – помощника начальника мастерской, получал 977 р. жалованья и столовых денег¹³.

Полковник в должности помощника начальника завода по технической части имел оклад содержания 2000 р. и такую же сумму столовых денег, что в целом составляло 4000 р., а полковник – старший техник для заведования производствами – 1500 р. и 1500 р. соответственно, т. е. 3000 р. Для строевого полковника эта сумма равнялась 3900 р.¹⁴, однако в армейских частях дослужиться до чина полковника в те годы было крайне сложно¹⁵. Не удивительно, что лучшие выпускники военно-учебных заведений часто связывали свою карьеру с государственными заводами, находившимися в ведении Военного министерства.

Выявление преимуществ службы на оружейных заводах требует включения в их число и возможности быстрого продвижения в чине. Если строевым офицерам для получения чина полковника требовалось в среднем 24,2 года¹⁶, то военно-технические кадры оружейных заводов, имевшие высшее специальное образование, этот путь преодолевали несколько быстрее.

Например, начальнику хозяйственного отделения Ижевского оружейного завода В.И. Новикову, получившему первый офицерский чин в 1858 г., чин полковника был присвоен в 1878 г.¹⁷ Заведующий лабораторией тульского завода И.А. Крылов и начальник мастерской того же предприятия С.А. Зыбин получили чин полковника в 1904 г. по истечении 22 лет после присвоения им первого офицерского чина¹⁸.

Однако представители заводской администрации, образование которых не превышало общего военного, этот путь проходили более 30 лет. Например, член приемной комиссии Тульского оружейного завода М.И. Мосин, окончивший в 1872 г. Тифлисское пехотное юнкерское училище, получил чин полковника только в 1906 г., т. е. через 34 года¹⁹. Столько же лет затратил на достижение чина полковника в 1897 г. председатель приемной комиссии Н.Г. Рудаков, получивший образование в классе донских урядников²⁰.

Опережающее продвижение по служебной лестнице выпускников академии было в значительной мере обусловлено возможностью их назначения на более высокую должность без учета старшинства в чине. С 70-х гг. XIX в. образование приобрело решающую роль не только при назначении офицеров на ту или иную должность, но и в самом вопросе чинопроизводства, что было закреплено в обнародованном в 1874 г. уставе о всеобщей воинской повинности ²¹.

Возможность сравнительно быстрого продвижения в чине на заводах была обусловлена также и тем, что около половины всех офицерских должностей предполагали возможность повышения до штаб-офицерского чина ²².

Военные реформы, осуществленные после Русско-японской войны, значительно повысили привлекательность службы в строевых частях. В результате на заводах резко обострился дефицит военных техников. Так, в 1910 г. на одном из оружейных заводов потребность в таких специалистах приближалась к 50 % штатного состава ²³. С целью восстановления утраченного престижа службы на этих предприятиях для выпускников Михайловской артиллерийской академии было принято решение изменить структуру администрации заводов, в связи с чем был разработан проект нового штатного расписания.

В 1912 г. при обсуждении проекта штата оружейных заводов было констатировано, что изготовление заводами оружия, отвечающего требованиям времени, находится в непосредственной и тесной связи с делом государственной обороны и боеготовности армии. Для производства вооружения отличного качества необходимо принять все меры к тому, чтобы военно-технический персонал заводов стоял на должной высоте и мог успешно выполнить все задачи, возлагаемые на эти предприятия.

В проекте было отмечено, что только офицеры, окончившие полный курс Михайловской артиллерийской академии и имеющие как практическое знакомство с техническим делом, так и специальную теоретическую подготовку, способны обеспечить выполнение заводом заданий по изготовлению оружия, а главное, по разработке новых изделий и установке новых производств ²⁴.

В сложившейся ситуации было признано необходимым уравнять условия прохождения службы в строю и технических заведениях, что позволило бы офицеру при выборе места службы

руководствоваться исключительно своим личным призванием²⁵. Одним из способов привлечения выпускников академии на заводы военного ведомства стало увеличение оплаты труда таких специалистов²⁶.

В результате динамика пополнения состава заводской администрации военно-техническими специалистами с высшим образованием была восстановлена. К 1914 г. выпускники Михайловской артиллерийской академии составили около 70 % всех военных техников оружейных заводов²⁷.

Существенно расширить характеристику инженерно-технического состава оружейных заводов позволяет введение в круг рассматриваемых вопросов внеслужебной деятельности заводских офицеров. Прежде всего, это деятельность литературная. Среди авторов статей, размещаемых на страницах журнала «Оружейный сборник», нередко встречаются офицеры оружейных заводов. Тематика этих публикаций преимущественно ограничена вопросами технологии производства²⁸.

Интересы авторов статей могли выходить за пределы заводской тематики. Заведующий «техно-химической» лабораторией тульского завода капитан И.А. Крылов одну из своих работ посвятил изготовлению медицинских инструментов в России²⁹. Обращение к этой теме объясняется смежностью данной проблемы, находящейся в рамках вопросов металловедения.

Однако предметом большинства статей, не связанных с производством, являлось оружие, а именно новые модели, их конструкция и особенности применения. В ряду таких публикаций особого внимания достойна работа офицера тульского завода А.А. Кубасова «Самозарядная пехотная винтовка», в которой автор представил личное видение проблемы разработки нового тогда вида оружия³⁰.

Наиболее активно публиковавшимся автором из числа офицеров оружейных заводов являлся С.А. Зыбин. Кроме работ, посвященных вопросам производства, он написал несколько учебников для заводских учебных заведений³¹.

В своих публикациях он уделял немало внимания необходимости развития местных кустарных промыслов, видя в этом возможность сохранения рабочих кадров в периоды сокращения нарядов. Одну из них – «Очерк кустарной промышленности в России» – он целиком посвятил данному вопросу³².

При написании статей об охотничьем оружии С.А. Зыбин, используя обширный материал, собранный в местах его производства за рубежом, убедительно обосновывал возможность российских оружейных заводов наладить массовый выпуск такого оружия³³.

С.А. Зыбиным была написана история Тульского оружейного завода, изданная к 200-летию юбилею этого предприятия³⁴. Специально для рабочих он опубликовал сокращенный вариант своего объемного труда³⁵. Прошлому тульскому оружейному производству была посвящена и его работа «Происхождение оружейничьей легенды о тульском косом Левше»³⁶.

Еще одной стороной внеслужебной деятельности офицеров, в определенной мере характеризующей эту социально-профессиональную группу, является общественно-полезная активность. Особенно это относится к тем ее видам, которые носили научно-просветительский характер. Например, в офицерском собрании завода военные техники регулярно делали сообщения научного характера по тематике, родственной оружейному производству.

В Ижевске получили большое распространение выступления офицеров с рефератами по своей специальности, а также с обзорами технических журналов, как российских, так и иностранных. Организация выступлений была достаточно четкой. Офицеры были разделены на 4 группы, каждая из которых выступала в порядке очередности по понедельникам.

Офицерское собрание ижевского завода, открытое в 1890 г., являлось важнейшим культурным и научно-просветительским центром не только завода, но и всего города. Здесь читали научные лекции приезжие специалисты, проходили камерные концерты, в 1902 г. состоялся первый в Ижевске киносеанс³⁷.

В Туле, городе значительно более крупном и, соответственно, располагавшем более широкими возможностями как в плане просветительских мероприятий, так и развлечений, офицерское собрание оружейного завода не имело равного значения. В качестве подтверждения этого можно рассматривать приказ начальника тульского завода 1908 г., требовавший обязательной явки членов собрания. Отсутствие допускалось только по уважительной причине, о которой следовало уведомить председателя письменно³⁸.

Значительная часть внеслужебных занятий офицеров была направлена на улучшение положения рабочих. Так, просветительская активность офицеров оружейных заводов играла значительную

роль в профессиональной подготовке рабочих кадров. Они способствовали открытию заводских школ, преподавали в них, читали лекции для взрослых рабочих.

На заводах не подвергали сомнению, что для культурно развитого рабочего характерно стремление к профессиональному росту³⁹. Созданные усилиями заводской администрации библиотеки, театры, музыкальные коллективы являлись действенными мерами массового приобщения оружейников к культуре.

Интересен опыт работы школы хорового пения и оркестровой музыки ижевского завода, открытой в 1902 г. для создания при заводе хора и оркестра. С участием этих коллективов устраивались музыкальные вечера, спектакли и другие развлечения «для служащих в заводах и их семейств с целью способствовать их духовному развитию». Школа находилась в ведении начальника завода под управлением особого комитета, в состав которого входили представители заводской администрации⁴⁰.

Офицеры работали в различных комиссиях и комитетах, создаваемых на заводах, таких как Комиссия для выдачи пособий мастерам и рабочим, Комиссия по заведованию офицерским заемным капиталом, Комитет по сооружению памятника Императору Александру II в память освобождения 14 апреля 1864 г. тульских оружейников от обязательного труда и др.⁴¹ Они прилагали немалые усилия для развития кустарных промыслов, организуя выставки и музеи, иллюстрирующие достижения, имевшиеся в этой области⁴². В Туле офицер, заведовавший ремесленной школой, руководил одновременно заводской богадельней⁴³. Председатель хозяйственного комитета тульского завода полковник Н.Т. Калита являлся товарищем (заместителем) председателя правления Тульского дома трудолюбия⁴⁴. Начальник ижевского завода генерал-майор Я.И. Попов возглавлял местное Общество трезвости⁴⁵. Другой начальник ижевского завода Н.Г. Дмитриев-Байцуров инициировал учреждение на этом предприятии Общества трудовой помощи, призванное способствовать развитию кустарных промыслов для обеспечения занятости рабочих в период сокращения производства, и стал председателем этой организации⁴⁶.

Активная общественная деятельность представителей военнотехнической администрации оружейных заводов, направленная на решение жизненно важных проблем рабочих, позволяет значительно обогатить портрет этой социально-профессиональной группы.

К числу характеризующих ее сущностных черт, как то: высокий уровень культуры и образования, стремление служить отечеству, – следует также отнести личную нравственность и духовность. Это дает веские основания рассматривать военно-технический персонал оружейных заводов не только как интеллектуальную, но и как нравственную элиту русского офицерского корпуса.

С началом Первой мировой войны процесс накопления на оружейных заводах специалистов с высшим военно-техническим образованием утратил положительную динамику. Интенсификация производства потребовала увеличения численного состава заводской администрации. На заводы были прикомандированы выпускники и студенты высших и средних гражданских технических учебных заведений, произведенных в офицерский чин в связи с войной⁴⁷.

Революционные события 1917 г. противопоставили дворянскую часть заводской администрации разночинной, а именно, технических руководителей из числа кадровых военных выпускникам гражданских учебных заведений. Если к последним рабочие были настроены лояльно, то в отношении к кадровым офицерам обозначилось нарастающее противодействие.

Факты тесного взаимодействия заводской администрации и рабочих в решении проблем организации быта и образования оружейников содержат свидетельства уважения, которым пользовались представители заводской военно-технической администрации в рабочей среде. Однако возможность оказывать давление на своих непосредственных начальников, появившаяся у оружейников в 1917 г. в результате создания на заводах органов самоуправления, способствовала выражению рабочими недовольства в отношении устоявшихся организационных решений различных сторон заводской деятельности. Причины претензий к технической администрации вначале были незначительными и не выходили за пределы отдельных мастерских⁴⁸.

Постепенное завоевание рабочими позиций в заводской администрации происходило путем последовательного вытеснения военных техников из состава органов управления производством. Реакция офицеров на притеснения со стороны рабочих и канцелярских служащих нашла отражение в протоколах совместных собраний Центрального заводского комитета и администрации завода. «Служба штатных лиц, занимающих ответственные должности

и руководящих делом (т. е. военных техников. – *Е. Д.*), не может быть в зависимости от того или другого решения лиц безответственных и руководимых, работа которых в большинстве шаблонная»⁴⁹.

20 апреля 1918 г. приказом № 286 Народного комиссариата по военным делам заводским офицерам, окончившим полный курс Михайловской артиллерийской академии по первому разряду, было присвоено звание «военный инженер-технолог». Заработок специалистов этого уровня был установлен значительно ниже заработка большинства рабочих, в связи с чем в Главном артиллерийском управлении обсуждался вопрос о том, чтобы увеличить оклады представителей администрации до размера оплаты труда мастеров и конторщиков⁵⁰.

В 20-е гг. XX в. военные техники были отстранены от руководства производством и сосредоточены в заводских подразделениях, призванных решать узкоспециальные технологические и конструкторские задачи⁵¹. В результате военно-техническая администрация оружейных заводов утратила признаки социально-профессиональной группы, что допустимо рассматривать как завершающий этап истории данной элиты российского общества.

¹ Михайловская артиллерийская академия и училище в годовщину их 75-летия. Краткие исторические сведения и личный состав. СПб., 1896. С. 2.

² Гродский Г. Михайловское артиллерийское училище и академия в XIX столетии. Исторический очерк их деятельности как артиллерийских учебных заведений. Ч. 1. 1820–1881 гг. СПб., 1905. С. 105.

³ Машкин Н.А. Высшая военная школа российской империи XIX – начала XX века. М.: Академия, 1997. С. 116.

⁴ Объявление от Михайловской артиллерийской академии // Артиллерийский журн. 1861. № 2. Отд. 1. С. 53–54.

⁵ Михайловская артиллерийская академия и училище в годовщину... С. 104.

⁶ Гродский Г. Указ. соч. С. 183–186, 271.

⁷ Там же. С. 389.

⁸ О назначении управляющему Тульским оружейным заводом двух офицеров для особых поручений // ПСЗ. Собр. 2. Т. 40. № 41654.

⁹ Архив Военно-исторического музея артиллерии, инженерных войск и войск связи (далее – Архив ВИМАИВиВС). Ф. 6. Оп. 63/2. Д. 110. Л. 14.

¹⁰ Государственное архивное учреждение Тульской области «Государственный архив» (далее – ГАУ ТО «Государственный архив»). Ф. 187. Оп. 2. Д. 152. Л. 404–405.

¹¹ Там же. Д. 321. Л. 26, 35–36.

- ¹² Волков С.В. Русский офицерский корпус. М.: Воениздат, 1993. С. 347.
- ¹³ Положение и штаты Императорского Тульского, Сестрорецкого и Ижевских оружейных и сталелитейных заводов // Оружейный сб. 1900. № 2. Отдел официальный. С. 10.
- ¹⁴ ГАУ ТО «Государственный архив». Ф. 187. Оп. 2. Д. 321. Л. 1; Волков С.В. Указ. соч. С. 347.
- ¹⁵ Шепелев Л.Е. Чиновный мир России XVIII – начала XX в. СПб.: Искусство, 1999. С. 159–160.
- ¹⁶ Режепо П.А. Статистика полковников. СПб., 1903. С. 10, 25.
- ¹⁷ Российский государственный военно-исторический архив (далее – РГВИА). Ф. 400. Оп. 9. Д. 27499. Л. 2–3.
- ¹⁸ Архив ВИМАИВиВС. Ф. 25. Оп. 102. Д. 112. Л. 166–174; ГАУ ТО «Государственный архив». Ф. 3439. Оп. 1. Д. 1. Л. 21.
- ¹⁹ РГВИА. Ф. 409. Оп. 1. Д. 133795. Л. 276–284.
- ²⁰ ГАУ ТО «Государственный архив». Ф. 187. Оп. 2. Д. 64. Л. 39.
- ²¹ Зайончковский П.А. Подготовка военной реформы 1874 г. // Исторические записки. 1949. Т. 27. / Отв. ред. акад. Б.Д. Греков. Изд-во Акад. Наук СССР. С. 200.
- ²² О разрешении иметь одну половину начальников мастерских и членов приемных комиссий всех технических артиллерийских заведений в штаб-офицерских чинах: Приказ по военному ведомству от 7 сентября 1902 г. № 146 // Оружейный сб. 1903. № 4. Правительство. распоряжения. С. 7–9.
- ²³ Маниковский А.А. Боевое снабжение русской армии в мировую войну. М., Л.: Гос. изд-во, 1930. С. 67–68.
- ²⁴ Архив ВИМАИВиВС. Ф. 3. Оп. 5/2. Д. 1346. Л. 1.
- ²⁵ Наша артиллерийская техника // Русский инвалид. 1912. № 76. С. 4–5.
- ²⁶ Архив ВИМАИВиВС. Ф. 3. Оп. 5/2. Д. 1346. Л. 1, 8, 14.
- ²⁷ Дроздова Е.Е. Подготовка кадров оружейных заводов военного ведомства России во второй половине XIX в. – 1914 г.: дис. ... д-ра ист. наук. Тула, 2009. С. 305.
- ²⁸ Дженьев М. Разработка запирающего механизма скорострельной игольчатой винтовки на Ижевском оружейном заводе // Оружейный сб. 1869. № 2. Отд. 2. С. 158–170; Дружинин И.А. Машинное изготовление малокалиберных винтовок в Императорском Тульском оружейном заводе // Оружейный сб. 1875. № 3. Отд. 2. С. 1–27; Описание разработок, употребляющихся на Сестрорецком оружейном заводе для изготовления замочных частей нашей 6 лин. винтовки // Оружейный сб. 1869. № 1. Отд. 2. С. 23–40.
- ²⁹ Крылов И. Изготовление врачебного инструмента в России. М., 1904.
- ³⁰ Кубасов А.А. Самозарядная пехотная винтовка (Требования к самозарядной винтовке на основании требований в Англии и Франции). СПб., 1913. С. 2–14.
- ³¹ См., например, Зыбин С.А. Астрономия. Объяснения к приборам и рис. Общеобразовательного музея Тульского городского комитета попечительства о народной трезвости. Тула, 1906; Его же. Практическая технология [металлов]. Курс для ремесленного училища. Ч. 1. Тула, 1901.
- ³² Зыбин С.А. Очерк кустарной промышленности в России. Тула, 1896.
- ³³ Отзыв В. Хартулари на статьи Зыбина // Оружейный сб. 1903. № 1. Библиография. С. 15–17.
- ³⁴ Зыбин С.А. История Тульского Императора Петра Великого оружейного завода. М., 1912.

- ³⁵ Зыбин С.А. Краткая история Тульского Императора Петра Великого оружейного завода. М., 1912.
- ³⁶ Зыбин С.А. Происхождение оружейничьей легенды о тульском косом Левше // Оружейный сб. 1905. № 1. Отд. 2. С. 1–58.
- ³⁷ Шумилов Е.Ф. Город оружейников. 1807–1917. Ижевск: Удмуртский университет, 2002. Т. 1. С. 296, 362.
- ³⁸ ГАУ ТО «Государственный архив». Ф. 187. Оп. 2. Д. 89. Л. 332.
- ³⁹ Зыбин С.А. Льеж и Тула. Тула, 1903.
- ⁴⁰ Об учреждении при Ижевских оружейном и сталелитейном заводах школы хорового пения и оркестровой музыки. Положение об этой школе: Приказ по военному ведомству от 21 ноября 1902 г. № 422 // Приказы по военному ведомству. 1902. СПб., 1902.
- ⁴¹ Архив ВИМАИВиВС. Ф. 6. Оп. 59. Д. 5. Л. 41; ГАУ ТО «Государственный архив». Ф. 187. Оп. 2. Д. 152. Л. 100, 170.
- ⁴² Архив ВИМАИВиВС. Ф. 25. Оп. 102. Д. 112. Л. 166–174; ГАУ ТО «Государственный архив». Ф. 187. Оп. 2. Д. 64. Л. 44.
- ⁴³ ГАУ ТО «Государственный архив». Ф. 187. Оп. 1. Д. 9456. Л. 28, 52.
- ⁴⁴ Там же. Оп. 4. Д. 2. Л. 158–159.
- ⁴⁵ Шумилов Е.Ф. Указ. соч. С. 289–290.
- ⁴⁶ Центральный государственный архив Удмуртской республики. Ф. 4. Оп. 1. Д. 3561. Л. 68, 77.
- ⁴⁷ ГАУ ТО «Государственный архив». Ф. Р 220. Оп. 1. Д. 61. Л. 3, 16–54; Д. 22. Л. 260, 261; Д. 2. Л. 195; Ф. 187. Оп. 2. Д. 666. Л. 20 об.–23.
- ⁴⁸ Там же. Ф. Р 220. Оп. 1. Д. 15. Л. 229, 230, 264, 290.
- ⁴⁹ Там же. Л. 436.
- ⁵⁰ Там же. Д. 5. Т. 3. Л. 779–780.
- ⁵¹ Там же. Д. 244. Л. 677 об., 681.

А.М. Егоров (Псков)

**МЕСТО ПСКОВА В ИСТОРИИ РАЗВИТИЯ
РУССКОЙ АРМИИ И АРТИЛЛЕРИИ
В ЭПОХУ «СЕВЕРНЫХ ВОЙН»
КОНЦА XVI – НАЧАЛА XVIII ВЕКОВ**

У КРЕПЛЕНИЕ централизованных государств, окружавших Балтийское море, и распад средневековой Ливонской конфедерации, создали на заре Нового времени геополитический вакуум, втянувший соседние страны в активную борьбу за Восточную Прибалтику. Особое значение эта борьба имела для Польши, Литвы, Швеции и России. В самом эпицентре международных противоречий между этими странами оказался Псков, являвшийся в XVI–XVII вв. главным оплотом российского государства в данном районе. Иностранцы в свою очередь высоко оценивали как оборонительный, так и наступательный потенциал Пскова: «Россия считала его вернейшим оплотом против Лифляндии, а Польша и Швеция постоянно желали приобрести его, как внешнюю ограду против этой страны»¹.

Стратегическое значение Пскова чрезвычайно ярко проявилось в целой череде так называемых «северных» войн, происходивших с 1558 по 1721 гг. и направленных на установление их участниками собственной гегемонии в бассейне Балтийского моря (*dominium maris Baltici*).

Псковская крепость была одним из крупнейших оборонительных сооружений в Восточной Европе. Длина ее стен в XVI в. составляла 9 км, причем их расширили и укрепили; построены были также монументальные башни – Покровская, Гремячая и другие. Один из участников польской осады Пскова в 1581 г. восхищался его масштабами: «Любуемся Псковом. Господи, какой большой

город! Точно Париж! Помоги нам Боже с ним справиться»². Выдающиеся качества псковской цитадели признаются и современными зарубежными экспертами (например, британским военным историком Робертом Фростом)³.

В период Ливонской войны 1558–1583 гг. героическая оборона Пскова сорвала захватнические планы польского короля Стефана Батория. Эти события хорошо известны, давно получили должную оценку как в отечественной, так и в зарубежной историографии, и не требуют дополнительных комментариев в рамках данной статьи. Достаточно вспомнить замечание Н.М. Карамзина, считавшего, что своей героической обороной Псков «спас Россию от величайшей опасности, и память сей важной заслуги не изгладится в нашей истории, доколе мы не утратим любви к отечеству и своего имени»⁴.

Не прошло и двадцати лет после окончания Ливонской войны, как у самого порога Пскова вспыхнул новый военный конфликт. Его катализатором снова стала Прибалтика, поделенная между Речью Посполитой и Швецией. При этом первая владела Лифляндией с Ригой и Тарту, а вторая – Эстляндией с Ревелем и Нарвой. Однако обе стороны были не прочь расширить свои владения за счет соседа. Положение усугублялось их династическими противоречиями.

В 1592 г. король Польско-Литовского государства Сигизмунд III Ваза унаследовал и шведский трон. Но его негибкая политика и ярый католицизм вызвали сопротивление протестантского населения Швеции, и Сигизмунду III пришлось вернуться в Польшу. В 1599 г. шведский риксдаг избрал новым правителем дядю короля, Седерманландского герцога Карла, который короновался в 1604 г. под именем Карла IX. Противоречия между Речью Посполитой и Швецией продолжали нарастать.

Первыми военные действия начали шведы, использовав в качестве предлога претензии Сигизмунда III на Северную Эстонию. В 1600 г. тогда еще герцог Карл во главе войска вступил в Таллин. Несмотря на то что основные военные силы Речи Посполитой были заняты в войне с турками, шведы понесли значительные потери под Цесисом и Кокнесе. Неудачей завершилась и шведская осада Риги. Осенью 1601 г. в Ливонское Задвинье прибыл со своими войсками сам король Сигизмунд III, и к концу года польско-литовским силам удалось вытеснить шведов со всей территории современной Латвии.



Псковский кремль

В 1604 г. при осаде Риги шведов вновь постигла неудача. Город Рига, получавший доход от торговли с Белоруссией и Литвой, был заинтересован в сохранении добрых отношений с Речью Посполитой. В благодарность за верность город потребовал от польского короля новых привилегий. Шведы предприняли рейд вглубь Курляндского герцогства, однако в 1605 г. потерпели крупное поражение у Кирхгольма, где войска Речи Посполитой под предводительством гетмана Яна Ходкевича разбили превосходящие силы противника. Карлу IX едва удалось избежать плена.

На Руси в это время бушевала смута, что крайне осложняло положение Пскова перед лицом воинственных соседей. Правда, новый шведский король Карл IX первоначально демонстрировал московским властям показное дружелюбие и пытался заключить с ними союз против агрессивных поляков. В 1608 г. популярный русский полководец М.В. Скопин-Шуйский заключил на состоявшейся в Новгороде встрече со шведским послом М. Мортенссоном предварительное соглашение о предоставлении Швецией правительству царя Василия Шуйского военной помощи для борьбы с его противниками. Это соглашение было подтверждено в 1609 г. Выборгским договором, который предусматривал передачу в распоряжение Москвы вспомогательного

шведского контингента численностью в 5 тыс. солдат под началом Якоба Делагарди.

Союз между Россией и Швецией, заключенный в 1609 г., вызвал недовольство польского короля. Воспользовавшись внутривнутриполитическими проблемами России, Сигизмунд III в том же году официально объявил ей войну.

Выборгский договор действовал только до середины 1610 г., то есть до поражения русско-шведской армии под Клушиным у Смоленска. В этой битве победили поляки, а шведские наемники Делагарди за обещание сохранять нейтралитет организованно отступили на север, тем самым предав своих союзников. Войска Речи Посполитой взяли Москву. После долгой осады в июне 1611 г. пал Смоленск.

Удостоверившись в бедственном положении России, шведское военное руководство вероломно развернуло против нее необъявленную интервенцию. Оно намеревалось отторгнуть в пользу Швеции все побережье Финского залива, прежде всего Ижорскую землю (Ингрию) и Карелию. Для укрепления своей власти шведы ввели войска в такие древнерусские города, как Корела (Кексгольм), Орешек (Нотебург), Ям (Ямбург), Ладога, Копорье, Ивангород. Более того, летом 1611 г. Делагарди подошел к Новгороду, встал лагерем у Хутынского монастыря, а затем пошел на штурм и сумел захватить Софийскую сторону. Это сразу сделало шведов хозяевами положения и побудило часть новгородцев присягнуть на верность их королю. До 1617 г. шведские оккупанты удерживали весь русский север от Лапландии до Старой Руссы.

В данных условиях только Псков, героически оборонявшийся в условиях практически полной изоляции от остальной территории страны, предотвратил окончательную аннексию Северо-Западной Руси в пользу шведской короны. Положение усугублялось присутствием в соседней Лифляндии другого опасного врага псковичей – польско-литовских агрессоров. Весной 1611 г. литовский гетман Лифляндии Ян Ходкевич, находившийся в тот момент в Тарту, напал на Печоры и в течение шести недель осаждал этот монастырь-крепость. Своевременная помощь из Пскова спасла его западный форпост⁵. В конечном итоге, вспыхнувшая в России народная освободительная война заставила поляков отступить окончательно. Но с севера и востока городу продолжали угрожать шведские интервенты. Начиная с 1611 г., шведы и их новгородские

союзники пять раз пытались овладеть Псковом. Особой остроты борьба за город достигла в 1615 г.

Основная опасность Пскову угрожала со стороны принадлежавшей шведам Нарвы. Однако на их пути лежал непокоренный псковский пригород Гдов. В реализации шведских планов возникли и другие заминки. 30 октября 1611 г. Карл IX скоропостижно скончался, и шведским королем стал его семнадцатилетний сын Густав II Адольф.

В 1611–1613 гг. вспыхнула скоротечная Кальмарская война между Швецией и Данией, потребовавшая личного присутствия нового монарха. Тем не менее, как только позволила обстановка, молодой шведский король обратил свое внимание на псковскую границу. В письме Якобу Делагарди, датированном 1613 г., Густав Адольф написал: «Представляется весьма полезным напасть на Псков и попытать там счастья по той причине, что Псков является большим торговым городом, откуда потом Швеция и ее жители могут вести большую торговлю, если он перейдет в наши руки»⁶.

В 1614 г. Густав Адольф лично отправился на будущий театр военных действий через столицу шведской Финляндии Або (Турку), Выборг и Нарву. Королю удалось взять Гдов, после чего он отплыл в Швецию с намерением продолжить наступление на Псков в следующем году.

В самом начале 1615 г. шведы провели против Пскова разведку боем, но были отброшены его защитниками. Затем летом того же года к стенам города подступили войска шведского командующего новгородским гарнизоном Эверта Горна. Наконец, 30 июля 1615 г. с севера по Гдовской дороге к Пскову подошли основные силы шведов во главе с самим королем. Ставка Густава Адольфа была устроена в Снетогорском монастыре.

В тот же день псковичи предприняли неожиданную вылазку против врага. В результате шведские отряды понесли существенный урон, сам король Густав Адольф по слухам был ранен, а фельдмаршал Горн убит. Псковская летопись особо отметила гибель именитого шведского военачальника: «Чудо бысть преславно. Милостью Святой Троицы и Пречистой Богородицы и святых чудотворцев псковских невидимою силой убиен бысть злой варвар храбрый их воевода Евергорн яко же древний Голиаф»⁷.

Эти первые столкновения сразу показали шведам, что им придется преодолевать оборону не деморализованного смутой населения,

как они рассчитывали, а хорошо организованное сопротивление опытных и привычных к войне людей.

Шведы предприняли попытку взять Псков хитростью. В ночь на 15 августа их небольшой отряд совместно с «малороссийскими» казаками-перебежчиками совершил диверсию, попробовав проникнуть в крепость обманом под видом беженцев. Однако бдительная стража их не пропустила. Тогда они взорвали Взвозские ворота недалеко от Нижних решеток и, прорвавшись внутрь крепостной ограды Запсковья, устремились к Варлаамским воротам, напротив которых стояли главные силы шведов. Ситуация была критическая, но псковский гарнизон и местные жители оказались на высоте. В результате ожесточенного уличного боя псковичам удалось выбить захватчиков из города и запереть Взвозские ворота.

Ночной штурм сорвался, и Густаву Адольфу пришлось возобновить планомерную осаду города, которая продолжалась около двух месяцев. По периметру крепостных стен были возведены шведские укрепленные батареи (так называемые горки). 9 октября 1615 г. шведы начали генеральный штурм с северной стороны Пскова. Этому предшествовала трехдневная бомбардировка, в результате которой были повреждены башни Кутекрома и Смердя в кремле, а также угловая Варлаамская на Запсковье⁸. Шведский король направил свои основные силы на приступ Варлаамских ворот. Кроме того, шведы форсировали реку Великую и нанесли вспомогательный удар от Ивановского монастыря в направлении Нижних решеток. Однако все эти операции закончились для шведов неудачей.

После того как псковичи отбили штурм, Густав Адольф окончательно снял осаду и 17 октября отдал приказ на отступление. Пытаясь парализовать нормальную жизнь города, интервенты возвели в устье Великой укрепленный форт, гарнизон которого предполагалось снабжать из Нарвы по Псковско-Чудскому озеру. Шведский король рассчитывал использовать этот острог в качестве пристани для своих гребных судов и плацдарма в случае возобновления кампании против Пскова в следующем году.

Псковичи хорошо поняли замысел шведов и не оставили им шанса для его реализации. Как свидетельствует псковская летопись, «псковстии же мужи сами своими головами обседоша градец их, голодом изморивше и взяша»⁹. В начале 1616 г. они очистили от оккупантов дельту Великой, восстановив тем самым возможность

нормального судоходства и сообщение Пскова со своими северными пригородами и Прибалтикой.

Весть об окончательном разгроме шведов на берегах Великой застала Густава Адольфа в Гельсингфорсе (современный Хельсинки), где в январе 1616 г. начались заседания сословного собрания королевства. События под Псковом негативно повлияли на настроения его депутатов, высказывавших королю претензии в том смысле, что «русская война ведется более из жадности к чужой земле, чем по необходимости»¹⁰. Таким образом, Псков стал первым среди немногочисленных военных и политических фиаско Густава Адольфа.

Тяжелейшее, разгромное поражение шведов под Псковом заставило их умерить свои великодержавные амбиции при подписании Столбовского договора 1617 г., согласно которому русскому государству возвращалось ядро новгородских земель. Однако полностью восстановить довоенный статус-кво не удалось, в результате чего от России оказалось отрезано все принадлежавшее ей побережье Финского залива. При этом псковская граница осталась в неприкосновенности.

В 1654 г. началась война между Россией и Речью Посполитой из-за Украины. Вмешательство Швеции в польские дела не входило в планы России. Столкновение их интересов в Прибалтике привело к началу войны между двумя государствами. Война началась с конфликта шведских и русских войск из-за Даугавпилса. Летом 1656 г. московские войска, возглавляемые самим царем Алексеем Михайловичем, отбили у шведов Даугавпилс и Кокенгаузен. Им удалось дойти даже до Риги, однако сил для того, чтобы взять осажденный город, уже не хватило, что вызвало крайнее разочарование и раздражение царя.

Успешнее развивалось наступление русских войск со стороны Пскова. Шведский гарнизон в Дерпте (Тарту) был осажден войсками воеводы князя А.Н. Трубецкого, а на Ревельской и Нарвской дорогах их прикрывали отряды И.И. Сунбулова и Л.К. Шеховского. Укрывшиеся в Лаисе шведы не смогли оказать помощь осажденным, и в октябре 1656 г. Тарту капитулировал¹¹. В это же время в Латгалии под власть русских перешел и Мариенбург (Алуксне).

В начале 1657 г. шведы совершили набег на окрестности Псковско-Печорского монастыря и осадили Гдов. Однако войска

И.А. Хованского заставили противника отойти к Нарве, которая еще не была обнесена цепью бастионов и была близка к падению. Русские овладели шведской крепостью Ниеншанц на Неве, а казаки, снаряженные патриархом Никоном, даже смогли взять на абордаж шведский парусник у острова Котлин. Однако ключевые пункты Ижорской земли – Орешек и Ям – остались за шведами.

В 1658 г. в селении Валиесари на полпути между Сыренском и Нарвой представители Швеции и России заключили перемирие сроком на три года.

Однако мирный договор между Швецией и Речью Посполитой, заключенный после смерти Карла X в Оливе, близ Данцига, осложнил положение России. В 1661 г. польско-литовские войска перешли в наступление, в том числе захватив Себеж на южных рубежах Псковской земли.

В результате Кардисский мирный договор 1661 г. восстановил между Швецией и Россией довоенное положение на условиях Столбовского мира 1617 г. Таким образом, Россия вновь оказалась отрезана от Балтийского моря.

При этом в Стокгольме не забывали о своих старинных планах по установлению контроля над Северо-Западом России. Мартом 1674 год датирован анонимный документ с выразительным названием: «Невнятный прожект, коим образом надлежит с Московией воевать»¹².

Неизвестный автор проекта настоятельно советовал шведскому королю поддерживать самые доверительные отношения с Польшей, чтобы в случае нужды вместе выступить против русских. По его мнению, Швеции необходимо было сблизиться и с Османской империей, и с Крымским ханством, и с Персией, чтобы иметь в их лице союзников на случай войны с Россией.

Далее следовало описание российских земель с военно-стратегической точки зрения, намечались направления ударов шведских войск во время предполагаемых зимних и летних кампаний. Шла речь и о том, какой флот и какие силы следовало держать наготове в Белом море, чтобы овладеть Каргополом, Архангельском и их окрестностями. Приводились данные о морских глубинах, фарватерах, гаванях, островах и т.д. После овладения Архангельском шведам предлагалось продвинуться по Оби вглубь Сибири и овладеть ее столицей Тобольском. Основные оккупационные силы рекомендовалось послать на территорию между Каргополом, Белым

морем, Северной Двиной и Вологдой, с тем, чтобы навечно закрепить их за шведским королевством.

Особое место в этих планах отводилось Пскову и Новгороду. Их окрестности предполагалось использовать как основную прифронтовую базу для содержания шведской армии, а новые границы укрепить дополнительными крепостями и мобильными воинскими отрядами.

Новая так называемая Великая Северная война началась в феврале 1700 г. броском саксонцев на шведскую Ригу. Однако захватить город им не удалось. В марте в войну вступила Дания, а через несколько месяцев после нее – и Россия.

Неожиданно для союзников молодой шведский король Карл XII оказался достаточно энергичным полководцем. Уже в августе он разбил датчан и вынудил их пойти на заключение мирного договора. Однако царское правительство еще не знало этого и готовилось к продолжению войны. В ноябре 1700 г. осаждавшие Нарву русские войска потерпели поражение от неожиданно подошедшей экспедиционной армии Карла XII.

Потери русских были велики. Достаточно вспомнить о том, что русская армия под Нарвой потеряла практически всю свою полевую артиллерию – 135 орудий. Вместе с тем, данная неудача не стала фатальной для русской стороны и ущерб от нее не следует преувеличивать. «Нарвскую конфузию» 1700 г. можно сравнить с «псковской конфузией» шведов в 1615 г., так как подобно Густаву Адольфу Петр I смог извлечь урок из этого поражения и мобилизовать все силы для восстановления и укрепления боеспособности своей армии.

Даже факт реквизиции церковных колоколов для восстановления потерянной под Нарвой артиллерии, используемый некоторыми историками в качестве иллюстрации всей глубины испытанного русской армией фиаско, был, конечно, вынужденной мерой, но не настолько экстраординарной, как обычно представляется неспециалистам. В Европе так называемое «право на колокола» в это время являлось обычной практикой. В английском манускрипте XVII в., устанавливавшем обязанности начальника военной полиции, сказано, что «артиллеристы и их помощники имеют право на лучший колокол в завоеванном месте». В 1807 г. генерал-майор Бломфильд писал, что «было неизменной традицией в нашей службе, когда какой-нибудь город капитулирует, позволять офицеру

королевской артиллерии требовать колокола в городе и зависимых местностях». Grand Maître des Arbalétriers французской армии мог требовать пушки, колокола и медную или бронзовую утварь во всех завоеванных городах. В испанской армии существовал такой же обычай. Одно время в Англии колокола, конфискованные из монастырей, были главным источником оружейного металла¹³.

В этот сложный для петровской армии период неприступная псковская крепость, оцетинившаяся 200 орудиями, позволила русским прийти в себя, переформироваться и вновь обрести боеспособность для борьбы со стоящим практически на пороге врагом. До 1705 г. Псков превратился в главную базу для действующей армии, переданной под командование Б.П. Шереметева. Штаб псковского корпуса располагался в палатах Постниковых на Запсковье («дом-мешок»), здесь была и комендатура.

Во всех пограничных пунктах псковского края были усилены гарнизоны. Вокруг старых стен самого Пскова по указанию Петра I спешно возводились земляные укрепления, ставшие прообразом нового типа фортификационных сооружений будущей Российской империи. Царь не раз лично инспектировал данные работы. Большую роль в подготовке города к обороне сыграл псковский воевода В.Б. Бухвостов и его помощники – дьяки Л. Клишин и Л. Вальков.

Некоторую передышку, необходимую для укрепления псковской границы, русским обеспечили их союзники-саксонцы, вновь угрожавшие столице шведской Лифляндии – Риге. Однако в июле 1701 г. в состоявшемся на берегу Западной Двины Спилвеском сражении шведы разбили саксонское войско. После этой победы Карл XII увлекся преследованием польского короля и двинулся в противоположном от Пскова юго-западном направлении.

Специально занимавшийся этим вопросом А.Г. Захаренко предполагал, что на отказ шведского короля штурмовать северо-западную границу Российского государства могло повлиять именно нахождение на его пути такой мощной крепости, как Псков¹⁴. Вполне возможно, что Карл XII действительно не пожелал испытывать судьбу там, где потерпел неудачу его великий предшественник – Густав Адольф.

Это не означает, что шведы забыли о Пскове. Против него в Восточной Лифляндии был сосредоточен десятитысячный корпус

Шлипенбаха, который постоянно угрожал псковским рубежам. Осенью 1701 г. сын командующего Шереметева – Михаил Борисович – разбил шведов, шедших к Печорам, а затем, перейдя реку Выбовку (Выханду) под мызами Резвою и Озерецкою, напал на отряд майора Розена и почти полностью его уничтожил. Из 600 шведов спаслись только один прапорщик и майор с 80 солдатами. Русские захватили в качестве трофеев шведский обоз, две пушки и три штандарта неприятеля.

В декабре 1701 г. в поход против корпуса Шлипенбаха из Пскова выступили основные силы Шереметева. Они двигались по льду реки Великой и Псковского озера. Выдвижение русских войск на шведскую территорию заняло три дневных перехода. Первый привал был устроен у церкви Николы с Устья на левом берегу дельты Великой. Вторую остановку войска сделали около села Лисье, недалеко от устья речки Пимжы на западном берегу Псковского озера. На исходе третьего дня отряды Шереметева, наконец, вышли на эстонский берег и разбили лагерь на берегу реки Выбовки (Выханду) в районе Ряпина. Оставив в последнем стане обоз, псковский корпус по глубокому снегу скрытно выдвинулся к Эрестферу, где находились зимние квартиры ничего не подозревавшего Шлипенбаха.

29 декабря 1701 г. при Эрестфере произошло полевое сражение, завершившееся первой по-настоящему крупной победой русских в этой войне. Солдаты неприятеля бежали, преследуемые русскими полками, которые не дошли до Тарту только около 10 верст. Тем не менее, его гарнизон сам выжег в панике посады города. Эта победа громко праздновалась и в Пскове, и в Москве. В награду за нее Б.П. Шереметеву было присвоено звание фельдмаршала.

18 июля 1702 г. при Гуммельсгофе псковский корпус Шереметева одержал новую победу над шведами, после которой регион был практически очищен от шведских полевых частей. В августе того же года пала крепость Мариенбург (Алуксне). Среди захваченных здесь пленников была и Марта Скавронская – будущая супруга Петра I, более известная под именем Екатерины I.

Псковский корпус принял активное участие и в отвоевании Ижорской земли в конце 1702–1703 гг. Под непосредственным командованием Шереметева его соединения штурмовали Орешек (Нотебург), Ниеншанц и Копорье¹⁵. В то же время отряд генерала фон Вердена, действовавший самостоятельно, нанес удар из

Пскова на север вдоль восточного побережья Чудского озера и захватил Ямбург (современный Кингисепп), поставив завершающую точку в отвоевании Ингрии¹⁶. Путь в Эстляндию и Лифляндию был открыт.

Молниеносное присоединение южного побережья Финского залива между устьем Невы и Нарвой было достигнуто за счет концентрации на этом направлении наиболее боеспособных подразделений русской армии, чьи тылы надежно прикрывались от возможного нападения основной армии Карла XII укреплениями Пскова.

В конце 1700 – начале 1701 г. в Пскове был развернут первый в России полк полевой артиллерии, канониров которого одели в униформу символического цвета «дыма и пламени» – короткий, до колен, красный кафтан с синей отделкой и медными пуговицами, красный камзол, синие чулки и низкие тупоносые башмаки с пряжками. Выбор дислокации артиллерийского полка, возможно, объяснялся не только приближенностью Пскова к театру военных действий, но и наличием необходимой инфраструктуры.

В Пскове впервые в европейской военной истории (раньше чем в западноевропейских армиях) была создана конная артиллерия, что подтверждается рядом достоверных фактов. Так, в боях под Гуммельсгофом в 1702 г. прислуга длинных гаубиц была посажена на лошадей; при драгунских полках имелась своя мобильная артиллерия; сохранился указ «Об уборе артиллеристов конными», предусматривавший снабжение их лошадьми и принадлежностями для верховой езды. Специалисты в данной области обоснованно утверждают, что именно в первые годы Северной войны русская армия начала использовать полевую артиллерию в таких масштабах, которые до этого не были известны артиллерийскому делу Европы¹⁷.

Реорганизация русской артиллерии, начатая в Пскове, благотворно сказалась на последующих кампаниях. Так, при осаде Копорья войсками Шереметева в 1703 г. шведы капитулировали на следующий день после начатого артобстрела, несмотря на предшествовавшее бахвальство коменданта крепости, ответившего на стандартное предложение о сдаче: «Сами не уйдете». В отчете Петру I русский фельдмаршал по этому поводу отметил: «Слава Богу, музыка твоя, государь, – мортиры бомбами – хорошо играет: шведы горазды танцевать и фортеции отдавать; а если бы не бомбы, бог знает, что бы делать»¹⁸.

В июле 1704 г. при осаде псковским корпусом Тарту решающему штурму города предшествовала настолько интенсивная артиллерийская бомбардировка, что Петр I назвал данный тактический прием «огненным пиром». В августе того же года царь даже организовал здесь своеобразные командно-штабные сборы для своих генералов и министров, разъясняя на месте нюансы проведенного псковскими артиллеристами «огненного пира»¹⁹. Данная тактика активно использовалась русскими войсками в их продвижении по Прибалтике и позднее. Например, угроза массированной бомбардировки способствовала относительно бескровной капитуляции Риги, которая в то время превосходила по своим размерам Стокгольм. Известный исследователь Северной войны академик Е.В. Тарле справедливо отметил по этому поводу, что «одним из элементов русской окончательной победы и шведского разгрома была быстро возрастающая сила русской полевой и осадной артиллерии и параллельно происходивший упадок артиллерии шведской»²⁰.

Псков времен Северной войны стал также местом рождения первых в русской армии отдельных понтонного, минерного и инженерного подразделений²¹. Важную, хотя, к сожалению, малоизвестную сейчас, роль сыграл Псков и на первоначальном этапе становления отечественного военного флота.

Еще в 1667 г. по инициативе знаменитого псковича и государственного деятеля А.Л. Ордин-Нащокина, который являлся энтузиастом отечественного судостроения, и с соизволения царя Алексея Михайловича на Оке был заложен первый морской военный корабль «Орел»²². Весной 1669 г. построенный корабль перевели в Астрахань для охраны судоходства на Каспийском море, где впоследствии он был уничтожен в ходе разинского восстания²³. Тем не менее, позднее Петр I в книге «Устав морской...» заметил по поводу этого проекта Ордин-Нащокина: «От начинания того, аки от доброго семени, произошло нынешнее дело морское».

Сам по себе Псков являлся не только мощным арсеналом для сухопутной армии, нацеленной на шведов в Лифляндии и Эстляндии, но и одной из первых военных верфей на Северо-Западе России. При этом был использован опыт Азовских походов и постройки флота в Воронеже. Лепту в создание последнего внесло, в том числе, и псковское духовенство. Так, голландский мастер построил на Дону галеру «Псковский митрополит», средства на которую предоставила, видимо, псковская епархия.

Необходимость во вспомогательных флотилиях возникла и быстро была осознана русским командованием в процессе подготовки к борьбе за Прибалтику и за выход к Балтийскому морю. Особенно активные боевые действия в начале Великой Северной войны развернулись между Финским заливом, Чудским и Ладожским озерами, где противник имел эскадры боевых кораблей, укомплектованные кадровыми моряками. Они оказывали поддержку действиям своих сухопутных войск и препятствовали продвижению русских. Шведское командование даже не предполагало встретить на воде сколько-нибудь серьезного соперника.

В начале войны шведы полностью хозяйничали на Чудском озере, прерывая водное сообщение своего противника и разоряя русские берега. Так, в 1700 г. первый трофей – псковский стяг ручной вышивки, доставленный только что прибывшему в Прибалтику Карлу XII – был захвачен именно шведской флотилией на Чудском озере, перехватившей караван судов, которые шли из Пскова с военными грузами к Нарве²⁴.

За следующие несколько лет, прошедшие после начала войны, шведская эскадра, базировавшаяся на реке Эмайыги в окрестностях Тарту, увеличилась с шести до четырнадцати единиц. Заметно усилилась и ее огневая мощь. Больше других пушек (14) имело судно «Вахтмейстер», флагманский корабль «Карлоус» и «Карлскрон» несли по 12 орудий соответственно, «Ульрика» – 10, «Нарва» и «Шютте» – по 8, «Виктория», «Виват» и «Элефант» – по 6, «Штремфельд» – 5, «Нумерс», «Шлипенбах» и «Хорн» – по 4 пушки. Во флотилию входило также судно «Дорпат», которое по каким-то причинам в основном оставалось на приколе в Тарту²⁵.

Шведы стремились запереть русские суда, стоявшие на рейде реки Великой, в пределах Псковского озера и не пропустить их в акваторию Чудского озера. Командование русских войск в Пскове, напротив, считало своей задачей прорвать установленную шведской флотилией блокаду. Разведка боем против озерной эскадры врага была проведена в 1701 г., когда вышедший из устья Великой «псковитин» Иван Степанов с казаками вступил в бой со шведами, отбил у них 56 фузейных ружей и утопил две чугунные пушки.

Зимой 1702 г. в Пскове было построено около 200 «малых галер», в итоге надежно прикрывших Псковское и Чудское озера от шведов. Для выполнения данной задачи напротив Стефановской церкви Мирожского монастыря была организована настоящая

верфь и мобилизованы местные ремесленники. В народной былине того периода сохранилась память об этих событиях: «С Талабских островов да с Чудского озера многих корабельных мастеров и подручных в город пригнали, чтобы на лугу, на Великой реке, близ церкви Степана корабли против шведов готовить».

В мае 1702 г. военнослужащие псковского гарнизона на стругах и баркасах двинулись в наступление на север и через дельту реки Великой вышли на оперативный простор. В узком проливе, соединяющим Чудское озеро с Псковским, отряд полковника Ф.С. Толбухина был встречен шведской эскадрой под командованием вице-адмирала Лешерна. В результате между шведскими и русскими судами завязался упорный бой, продолжавшийся почти непрерывно в течение трех суток²⁶.

Шведские корабли имели преимущество в артиллерийском вооружении и осыпали русских градом снарядов. Их залпами было разбито и потоплено несколько псковских карбасов. Однако в ответ наши солдаты применили тактику абордажа, мужественно сближаясь с противником под непрерывным огнем и вынуждая его вступать в рукопашные схватки. В результате ожесточенной баталии шведы вынуждены были оставить выгодную позицию, а псковские суда, сломившие сопротивление врага, прорвались в акваторию Чудского озера. 31 мая здесь произошел новый бой между отрядом Толбухина и пятью кораблями из эскадры Лешерна.

Наконец, в июле 1702 г. четыре шведских корабля Лешерна были атакованы близ устья реки Амовжи (Эмбах, ныне Эмайыга) отрядом русских карбасов генерал-майора Гулица, вышедшего из Пскова за несколько дней до этого. Попутно десант Гулица разорил шведское укрепление в устье Амовжи.

Во всех развернувшихся в 1702 г. на Псковско-Чудском озере схватках шведы понесли ощутимые потери. В первом столкновении псковскими воинами была захвачена яхта «Вахтмейстер», а второе и третье завершились пленением еще двух шведских шкут – «Флундран» и «Виват»²⁷. Эти события стали прелюдией к формированию подразделений русской морской пехоты на Балтике. В боях на Чудском озере получил крещение в качестве командира морского солдатского полка Федот Семенович Толбухин, прославившийся в июне-июле 1705 г. героической обороной острова Котлин, которая спасла строившийся Санкт-Петербург от массовой атаки шведского военно-морского флота²⁸.

Псковский опыт борьбы с лучше вооруженными шведскими кораблями был повторен месяцем позже на Ладожском озере, где неприятель держал эскадру под командованием вице-адмирала Нумерса. 27 июня 1702 г. тридцать русских карбасов напали на него поблизости от Кексгольма, причинив шведам серьезный ущерб. В итоге Нумерс не рискнул оставаться в Ладожском озере и отвел свои корабли по реке Неве в Финский залив, что создало благоприятные предпосылки для успешной осады русскими войсками Нотебурга – древней новгородской крепости Орешек. Взятие последнего открывало русским дорогу к Балтийскому морю вниз по течению Невы, к устью которой армия Шереметева и вышла весной 1703 г. Здесь в мае того же года отряд лодок под командованием самого Петра I и Меншикова взял на абордаж два шведских корабля – «Гедан» и «Астрильд», которые неосторожно отделились от эскадры Нумерса, продолжавшей курсировать в Финском заливе.

Одним из наиболее важных результатов прорыва псковской флотилии в акваторию Чудского озера стал захват русскими замка Сыренска (Нейшлосса) – мощного берегового укрепления на его северо-восточном берегу у истока Наровы²⁹. Руины этой крепости, виднеющиеся на эстонской стороне в черте поселка Васкарнава, до сих производят сильное впечатление своей монументальностью. Гавань Нейшлосса являлась удобным пунктом для приема военных грузов из Пскова, необходимых для обеспечения боевых действий на нарвском операционном направлении. Действуя с данного плацдарма, русские отряды получили возможность делать набег на окрестности Нарвы и Ивангорода.

Однако основные силы шведской эскадры, укрывавшиеся на Эмайгы, еще представляли серьезную опасность, угрожая с фланга русским коммуникациям между Псковом и Сыренском. В 1703 г. шведы напомнили о том, что их рано сбрасывать со счетов, совершив диверсию на Талабские острова в Псковском озере. Однако закрепиться здесь они не могли и, уничтожив монастырь на острове Верхнем, отплыли к Тарту.

Окончательно со шведской угрозой на псковско-чудском водоеме было покончено следующим летом. Имеется в виду масштабная операция русских против шведской флотилии на реке Эмайгы.

Клетней кампании 1704 г. активно готовились по обе стороны псковско-свейского рубежа. Шведы опасались большого наступления

русских войск со стороны Пскова и хотели максимально спутать их планы. Поэтому было решено вывести суда в Чудское озеро как можно раньше. 16 апреля генерал-майор Шлиппенбах послал тартускому коменданту следующее указание: «Надо полагать, Чудское озеро к данному моменту уже полностью освободилось ото льда, так что флотилия может отплыть с насиженного места. Ситуация такова, что ее бездеятельность для Тарту далее просто нетерпима»³⁰. После этого началось лихорадочное оснащение шведских кораблей к походу. Однако русское командование в Пскове смогло переиграть противника.

Ставка русских войск в Пскове приняла решение запретить шведов в устье Эмайыги и вообще не выпустить их в озеро. 30 апреля командующий шведской флотилией Карл Густав Лешерн фон Герцфельд, получивший выучку в Голландии, доложил тартускому коменданту, что при попутном ветре его корабли готовы поднять паруса. Но к этому времени в гонке за то, кто первым спустит суда на воду, верх одержали псковичи. Уже 26 апреля генерал-майор Николай фон Верден во главе 7066 солдат и стрельцов с восемнадцатью пушками в придачу отплыл из Пскова в устье Эмайыги. Поднявшись вверх по реке, русский отряд 3 мая высадился на берег в нескольких милях от селения Кастре. Как раз на следующее утро 4 мая 1704 г. шведская эскадра, наконец, двинулась от Тарту в сторону Чудского озера.

После короткой остановки у деревни Луунья Лошер фон Герцфельд узнал от местных рыбаков, возвращавшихся в Тарту, что к устью Эмайыги подходит до сотни русских плавсредств и велел прибавить ходу. Шведские корабли подняли якоря и тремя группами, под развернутыми парусами понеслись вниз по течению навстречу собственной гибели.

К этому времени псковский десант успел устроить шведам ловушку. У деревни Кастре река была перегорожена связанными между собой баркасами, а перед ними, чуть выше по течению, сооружена преграда из бревен. Часть пехотинцев и два полка стрельцов засели на своих кораблях, а остальные солдаты залегли по берегам реки. Таким образом, получился своеобразный «мешок», в который между семью и восемью часами утра на полном ходу и влетела шведская эскадра.

Бой продолжался около трех часов. Долше всех держался на флагмане «Карлоус» сам Лошер фон Герцфельд. Но, видя безнадежность

своего положения и не желая сдаваться в плен, шведский адмирал бросил горящий факел в пороховой погреб и погиб вместе со своим взорвавшимся кораблем. У шведов 142 человека попали в плен, около 190 человек погибли или дезертировали, более 240 офицеров и солдат, находившихся в хвосте эскадры, прыгнули на берег и сумели возвратиться под защиту крепостных стен Тарту. С русской стороны погибли подполковник, майор и 56 солдат, 162 человека получили ранения. В качестве трофеев победителям достались двенадцать кораблей с 86 орудиями. Часть пушек шведы успели утопить в реке, но русские солдаты сумели их поднять.

Отбитые у шведов корабли с большим триумфом перегнали в Псков. Затем их использовали в военных действиях против Тарту и для транспортировки материалов, необходимых при повторной осаде Нарвы. В результате этой победы шведы понесли тяжелый стратегический урон, а судоходство на Чудском озере полностью перешло под контроль России. Водный путь из Пскова на Тарту и Нарву, чрезвычайно удобный для перевозки военных грузов, необходимых для развертывания наступления в Прибалтике, наконец, оказался открытым для российских войск.

В Петербурге, в только что возведенной Петропавловской церкви, состоялся благодарственный молебен в честь «пресчастливой» победы под Кастре. Царь на радостях написал фельдмаршалу Шереметеву в Псков, что остается только от всего сердца благодарить Господа Бога, ибо «таковые случаи Ему единому приписывать достоин». Голландец Адриан Шхонебек посвятил этому событию свою гравюру «Панорама сражения на реке Амовже при впадении ее в Чудское озеро 4 мая 1704 г.», ставшую первой в ряду отечественных произведений живописи, изображающих выдающиеся военно-морские победы России.

Вскоре после этой победы из Пскова в направлении Тарту выступили основные силы фельдмаршала Шереметева и обложили этот опорный пункт шведской власти над восточной Лифляндией. Русские корабли, подошедшие с озера, оказывали помощь своим войскам, бомбардируя Тарту с реки Эмайыги. 3 июля под Тарту через Чудское озеро на яхте, отбитой у шведов, от осажденной Нарвы прибыл сам царь.

14 июля 1704 г. в результате ожесточенного штурма город был, наконец, взят. В пятом часу пополудни фельдмаршал Шереметев поставил свою подпись под договором о капитуляции Тарту.

В качестве военных трофеев победители получили 97 пушек, 18 мортир, 6 гаубиц, около 500 тыс. мушкетных пуль, более 1500 пушечных ядер, 500 бомб. Внушительными были и захваченные у неприятеля продовольственные припасы. Эта победа развязала русской армии руки для взятия Нарвы, во время которой псковский корпус осуществлял ее прикрытие от возможной контратаки шведов со стороны Ревеля.

Реванш под Нарвой имел большое значение для подъема морального духа русской армии. Но именно победа псковского корпуса под Тарту стала поворотным пунктом, с которого началось окончательное вытеснение шведов из Прибалтики.

Потенциальная угроза шведского наступления на Псков сохранялась еще несколько лет, но на практике дело ограничилось мелкими диверсиями со стороны противника. В ноябре 1705 г. полуторатысячный отряд драгун шведского полковника Германа Брокгаузена совершил рейд по Рижской дороге в направлении русских позиций под Псковом и Тарту. В январе 1706 г. в направлении Печор сделал набег отряд из трехсот шведских драгун под командованием майора Фрейденфельда. Заметного вреда псковским землям шведы нанести не смогли. Но отступив от старой границы, они всю зиму блокировали Тарту и сожгли в районе селения Луунья стоявшие там русские корабли и запасы сена.

3 января 1707 г. был издан приказ о создании между русскими и шведскими армиями мертвой зоны в двухсоткилометровой приграничной полосе, начиная от Пскова, через Смоленск до Черкасс, длиной 1400 км по прямой линии. В Пскове формировалось народное ополчение.

Разгром шведской королевской армии под Полтавой способствовал успешному наступлению русских войск в Прибалтике, что окончательно отвело угрозу боевых действий от Пскова. В июле 1710 г. перед армией фельдмаршала Шереметева открыла свои ворота Рига, в августе того же года пала крепость Пярну, а в сентябре – Ревель (современный Таллин)³¹. Эти победы закрепили Прибалтику за Россией сначала де-факто, а в конечном счете и де-юре.

После окончательной капитуляции Лифляндии и Эстляндии Псков утратил роль главного оплота российских интересов в прибалтийском регионе. Однако его потенциальное стратегическое значение для обеспечения геополитических позиций русской государственности на Северо-Западе продолжало сохраняться, что и

доказали события 20–30-х и 90-х гг. XX в. После присоединения на рубеже XX–XXI вв. стран Балтии к Европейскому союзу, Псков вновь, как и в рассматривавшийся выше период, превратился в ближайшие сухопутные ворота России на Запад.

¹ См.: Псков – город воинской славы: статьи и документы / Сост. Н.Ф. Левин. Псков, 2010. С. 302.

² Осада Пскова глазами иностранцев: Дневники походов Батория на Россию (1580–1581 гг.) / Вступ. Ст. и коммент. д.и.н. А.А. Михайлова; Биогр. очерк Н.Ф. Левина. Псков, 2005. С. 3.

³ Robert I. Frost The Northern wars. War, State and Northeastern Europe, 1558–1721. Harlow, 2000. P. 83.

⁴ Карамзин Н.М. История государства Российского. Т. IX–XII. Калуга, 1993. С. 142.

⁵ Псковские летописи. Полное собрание русских летописей. Т. V. Вып. 1. М., 2003. С. 120.

⁶ См.: Коваленко Г. Русские и шведы от Рюрика до Ленина. Контакты и конфликты. М., 2010. С. 75.

⁷ Псковские летописи. С. 120.

⁸ Бологов А.А. Псков. Л., 1979. С. 220.

⁹ Псковские летописи. С. 118.

¹⁰ Коваленко Г. Указ. соч. С. 77.

¹¹ Бабулин И.Б. Князь Семен Пожарский и Конотопская битва. СПб., 2009. С. 37.

¹² Лайдре М. Северная война и Эстония. Тарту в годину испытаний (1700–1708). Таллинн, 2010. С. 34.

¹³ См.: Чиполла К. Артиллерия и парусный флот. Описание и технология вооружения XV–XVIII веков. М., 2007. С. 20.

¹⁴ Захаренко А.Г. Создание оборонительных сооружений вокруг каменных стен Новгорода, Пскова и Печорского монастыря в начале XVIII века // Новгородский исторический сборник. Вып. 9. Новгород, 1959. С. 188.

¹⁵ См.: Заозерский А.И. Фельдмаршал Б.П. Шереметев. М., 1989. С. 64–65.

¹⁶ Анисимов Е.В. Время петровских реформ. Л., 1989. С. 167.

¹⁷ Тарле Е.В. Северная война: Северная война и шведское нашествие на Россию. Русский флот и внешняя политика Петра I. М., 2009. С. 73.

¹⁸ Павленко Н.И. Птенцы гнезда Петрова. М.: Мысль, 1988. С. 41.

¹⁹ Павленко Н.И. Петр I. М., 2007. С. 103.

²⁰ Тарле Е.В. Указ. соч. С. 71.

²¹ Псков – город воинской славы: статьи и документы. С. 314.

²² Митрофанов В.П., Митрофанов П.С. Школы под парусами: Учебный парусный флот XVIII–XX вв. Л., 1989. С. 9.

²³ Скрицкий Н.В. Корсары России. М., 2007. С. 24; Висковатов А. Обзор морских походов русских. IX–XVII столетия. М., 1946. С. 71.

²⁴ Григорьев Б.Н. Карл XII, или Пять пуль для короля. М., 2006. С. 90.

²⁵ Лайдре М. Указ. соч. С. 106.

²⁶ Зверев Б.И. Страницы военно-морской летописи России. М., 1981. С. 34.

²⁷ Елагин С. Утверждение России на Балтийском побережье // Морской сборник. 1866. № 1. С. 118–119.

²⁸ См.: Зверев Б.И. Указ. соч. С. 38–40.

²⁹ Полевой Н.А. Русские полководцы, или Жизнь и подвиги российских полководцев от времен Императора Петра Великого до царствования Императора Николая Первого / Н.А. Полевой; предисл. Б.П. Уткина – Перепеч. изд. 1845 г. с испр. СПб.: «Русская симфония», 2006. С. 82.

³⁰ Лайдре М. Указ. соч. С. 107.

³¹ См.: Всемирная история войн. М.-Минск, 2008. С. 203.

С.В. Ефимов (Санкт-Петербург)

ХОЛОДНАЯ КРАСОТА. ДОСПЕХИ ВЕЛИКИХ ЕВРОПЕЙСКИХ ОРУЖЕЙНИКОВ XVI ВЕКА В СОБРАНИИ ВОЕННО-ИСТОРИЧЕСКОГО МУЗЕЯ АРТИЛЛЕРИИ, ИНЖЕНЕРНЫХ ВОЙСК И ВОЙСК СВЯЗИ

ДОСПЕХИ были частью мира вещей эпохи Средневековья и Ренессанса. Они свидетельствовали о положении человека в обществе, о его заслугах, состоянии и личной власти. Доспехи королей и полководцев богато украшались чеканкой или гравировкой по металлу с травлением и покрывались золотом, а иногда, но очень редко, эмалью. Существовали доспехи для турниров и боевые доспехи, доспехи для парадов и пышных процессий. Были и такие дорогостоящие доспехи, которые причислялись к произведениям искусства, они украшали правителей и аристократию. Эти доспехи делали в специальных мастерских, предназначенных для нужд королевских дворов. Расходы на их украшение зачастую превышали затраты на их изготовление.

В XVI в. европейские мастера доспешного дела (нем. *plattner*) достигли вершины своего мастерства. Именно в это время были созданы самые известные и богато украшенные латы. Следует отметить, что доспехи работы известных мастеров стоили весьма крупных денежных сумм, а подчас и целых состояний. Сохранилось большое количество счетов и расценок за доспехи знаменитых бронников XVI в. В качестве примера приведем лишь одну запись из расходной книги испанского двора за 1550 г.: «Кольману, аугсбургскому броннику – 2000 дукатов в счет 3000 за сделанный доспех». Тут же, рядом, запись: «Тициану Вечелли, художнику, вознаграждение 200 дукатов». Таким образом работа мастера-доспешника ценилась во много раз выше, чем великого художника эпохи Возрождения ¹.

В то же время существовали мастерские, которые поставляли военное снаряжение, оружие и доспехи для целых армий, особенно во время многочисленных войн эпохи. Различия в изготовлении доспехов для знати и для солдат были небольшими, но все же сочетать оба процесса (штучную работу и массовое производство) «под одной крышей» было тяжело.

Тем не менее, подобные мастерские находились недалеко друг от друга, как правило в черте одного и того же города, и были разбросаны по многим торгово-экономическим центрам Европы – от Англии до Польши и от Фландрии до Италии. Обычно они располагались там, где условия для производства были наиболее благоприятными. Этими условиями являлись: запасы древесины для угля, водные ресурсы для приведения в движение молотов и полировальных колес и, разумеется, близкое расположение от поставщиков железа и стали. Также очень важны были торговые артерии – водные и сухопутные пути для перевозки сырья и уже готовой продукции. И, безусловно, нельзя было обойтись без заказчиков, и заказчиков, желательного, постоянных. Немалый доход приносили заказы двора и рыцарство. Однако и государственные заказы на массовое производство оружия для войск имели большое значение для экономического развития мастерских.

В собрании Военно-исторического музея артиллерии, инженерных войск и войск связи представлена уникальная коллекция доспехов, занимающая по своему качеству и количеству третье место среди отечественных музеев, наряду с Арсеналом Государственного Эрмитажа и Оружейной палатой Московского Кремля.

Наряду со строевым рыцарскими и пехотными доспехами, а также их отдельными частями в собрании представлены латы, изготовленные великими европейскими мастерами XVI в. Холодная красота линий и сияние полированного металла, украшенного чеканкой и позолотой, производит неизгладимое впечатление даже спустя почти пять веков. Этим мастерам и их шедеврам и посвящена настоящая статья.

Помпео делла Къеза

В последней четверти XVI в. Северная Италия стала одним из производителей изысканных декорированных доспехов, отличавшихся высокохудожественной гравировкой, выполненной в стиле богатых итальянских тканей (*i motivi a tessuto*). Такие доспехи,

изготовленные в технике чернения или золочения, были покрыты узорами, напоминавшими лучшие текстильные образцы. Пальмовые ветви, военная арматура, трофеи с элементами оружия искусно сочетались с выгравированными орнаментами, изображениями аллегорических фигур и мифологических персонажей, владельческих гербов и девизов.

Одним из крупнейших европейских мастеров защитного вооружения, работавшим в этом стиле, был миланский оружейник Помпео делла Кьеза (*Pompeo della Cesa*). Он выполнял заказы своих высоких покровителей, среди которых находились испанский король Филипп II Габсбург (1556–1598), герцог Пармы и Пьяченцы Алессандро Фернезе (1586–1592), мантуанский герцог Винченцо I Гонзага (1587–1612), великий герцог тосканский Франческо I Медичи (1574–1587) и многие другие.

Первые документальные упоминания о деятельности Помпео делла Кьеза относятся к 1571 г. и содержатся в одном из писем герцога Эммануэля-Филиберта Савойского (1553–1580). Доспех, выполненный для русского царя Дмитрия Иоанновича – Лжедмитрия I (1605–1606) – считается последней работой великого мастера. Тем не менее, по некоторым сведениям, с 1593 г. Помпео делла Кьеза, будучи уже престарелым человеком, сам не работал над заказами, но по-прежнему контролировал работу своей мастерской, в которой трудились его ученики ².

Мастерская оружейника находилась в резиденции миланских герцогов – замке Сфорца (итал. *Castello Sforzesco*), что несомненно говорило о высоком положении мастера. С начала XVI в. Милан был завоеван испанцами и находился под властью испанских Габсбургов.

Мастер подписывал свои доспехи монограммой РОМРЕО (или как варианты РОМРЕ, РОМР). Как правило, этот «автограф» вписывался в картуш с каким-либо изображением или гербом на одной из центральных деталей доспеха (например, кирасе). Следует отметить, что вскоре многие северо-итальянские мастера скопировали этот способ клеймения доспехов.

В настоящее время известно около трех десятков доспехов, изготовленных Помпео делла Кьеза. Оружиеведы Б. Томас и О. Гамкбер выявили и описали двадцать четыре доспеха работы Помпео ³. Джон Хейвард в аукционном каталоге коллекции лорда Астора Хивера опубликовал еще один документально подтвержденный



Части доспеха (оплечья, наручи и набедренники) Лжедмитрия I. 1605–1606 гг. ВИМАИВиВС. Инв. № 0137/36

Массачусетс, США) также имеется доспех работы Помпео делла Къеза. Однако он включает в себя несколько отреставрированных деталей ⁸.

В Военно-историческом музее в Праге хранится великолепный шлем, датируемый 1595–1600 гг., выполненный в технике чернения и золочения, работы великого мастера ⁹. В оружейной палате чешского замка Конопинште, принадлежавшего наследнику австро-венгерского престола, эрцгерцогу Францу Фердинанду (1863–1914), находится турнирный доспех, изготовленный в 1594 г. в мастерской Помпео делла Къеза для феррарского аристократа Карло Джезуальдо да Веноса (1566–1613) ¹⁰.

Доспехи, сделанные Помпео делла Къеза, крайне редко появляются на европейских аукционах. В 2009 г. в Галерее Фишера

доспех работы миланского оружейника ⁴. Известный оружейвед А.-В.Б. Норман, соглашаясь с принадлежностью этого доспеха Помпео дела Къеза, датировал его 1585–1595 гг. ⁵ Леонид Тарасюк в каталоге к Чикагской выставке дополнил список кирасой из собрания Чикагского института искусств ⁶.

Полные доспехи и их отдельные части, изготовленные Помпео, хранятся в различных коллекциях мира. Так, например, судя по описанию миланской коллекции Польди-Пеццолли (*Museo Poldi Pezzoli*), сделанному Л.Г. Боккиа и Ж. Годоем, там хранится шлем, сделанный в 1585–1590 гг. мастером для местного аристократа Ренато I Боромео (ум. 1608) ⁷.

В оружейном собрании Хиггинса в Ворчестере (штат

(Швейцария) был продан за 532 000 полудоспех со шлемом-кабассетом из коллекции фон Шульгесса. В 1983 г. доспех из коллекции лорда Астора Хивера приобрел американский миллионер Барри Трупин за £ 50 600. Весной 2012 г. этот доспех был выставлен «The Trupin Family Trust» на аукцион со стартовой ценой в €300 000.

В богатейшем оружейном собрании Военно-исторического музея артиллерии, инженерных войск и войск связи хранится еще один из доспехов, выполненных в мастерской Помпео делла Кьеза для русского царя-самозванца Лжедмитрия I. История этого доспеха очень интересна.

В 1870 г. камер-юнкер Александр Петрович Базилевский (1830–1899) преподнес императору Александру II, находившемуся на водах в Эмсе, набедренники и оплечья рыцарского доспеха с великолепной художественной отделкой. Эти уникальные предметы были

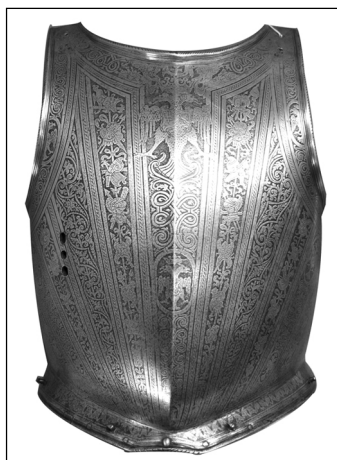

**Части доспеха
(грудная и спинная части
кирасы) Лжедмитрия I.
1605–1606 гг.
Собрание Института
искусств в Чикаго**





**Портрет Лжедмитрия I.
Неизвестный художник. 1604 г.**

найлены «случайным образом в Париже» хранителем Царско-сельского арсенала Е.А. Кеммерером в 1868 г. Он сообщил о них Базилевскому, и тот, вероятно, осознавая их огромную ценность для отечественной истории, приобрел доспехи у антиквара для подарка государю.

А.П. Базилевский в 1861–1863 гг. состоял на дипломатической службе при русском посольстве в Вене, за-

тем вышел в отставку и поселился в Париже. С конца 1850-х гг. стал заниматься коллекционированием произведений искусства и художественного ремесла эпохи Средних веков и Возрождения. Свою коллекцию он пополнял покупками в Европе на распродажах крупнейших коллекций Фулда, Каstellани, Алеса и др. Базилевский оказал большое содействие в создании исторических отделов Всемирных выставок в Париже в 1865 и 1878 гг.¹¹

К началу 1880-х гг. его коллекция в Париже насчитывала более 600 великолепных памятников (от раннего христианства и Византии до Ренессанса). В 1885 г. из-за личных обстоятельств А.П. Базилевский вынужден был продать коллекцию. При посредничестве и содействии художника А.П. Боголюбова и председателя Русского императорского исторического общества А.А. Половцова коллекцию (в том числе 54 единицы старинного оружия) на собственные средства приобрел император Александр III и затем передал Эрмитажу. В 1930-е гг. доспех Лжедмитрия был передан из Эрмитажа первоначально на временное, а затем и на постоянное хранение в Артиллерийский исторический музей¹².

Части парадного доспеха состоят из двух наручей (*brassards*) и двух длинных набедренников (*cuissards*), каждый из 14 пластин.

Они изготовлены из железа и украшены травленным и золоченым растительным орнаментом, изображениями воинской арматуры и овальных медальонов с царскими двуглавыми орлами, увенчанными каждый одной открытой короной с пятью концами и крестом. На груди орлов – щитки с изображениями Георгия Победоносца («ездеца») – московского герба. Прикрытие коленного сгиба (*genouillères*) и налокотники (*cubitières*) украшены теми же царскими орлами.

Большие оплечья в виде опахала (*épaulières en éventail*) с продолжением на спинном прикрытии декорированы с обеих сторон большими кругами с царским двуглавым орлом того же типа. Кроме того, вокруг каждого из них расположены по тринадцать маленьких кружков. В верхнем изображен длинный греческий крест, по сторонам которого видны орудия страданий Иисуса Христа. В других кружках – гербы царств и земель, упоминаемых в царском титуле: Новгородский, Казанский, Астраханский, Псковской, Смоленский, Тверской, Югорский, Пермский, Вятский, Болгарский, Нижегородский и Черниговский.

На иноземное происхождение мастеров указывает то, что геральдические эмблемы некоторых областей Московского государства, входящие в состав печати и изображающие зверей, переделаны на западноевропейский манер. Так, например, вместо северного оленя изображена дикая коза.

Особый интерес этому замечательному образцу вооружения придают царские орлы и государственные гербы, которыми он украшен. Аналогичные геральдические эмблемы имеются на лицевой стороне Большой царской печати царя Ивана IV Грозного (1533–1584), которая приложена к двум договорным грамотам 1583 и 1584 гг., хранящимся в Королевском архиве в Стокгольме. Известно, что последующие правители российского государства Федор Иоаннович, Борис и Федор Годуновы и Лжедмитрий I употребляли для официальных сношений лицевую сторону Большой царской печати Ивана Грозного. Сочетание государственного герба с изображением государственной печати, несомненно, указывает на принадлежность доспеха одному из русских государей конца XVI – начала XVII вв.

Судя по рисунку царского орла, который увенчан лишь одною короною и не держит еще в лапах ни скипетра, ни державы, доспехи изготовлены до 1613 г., когда на московский престол взошел

Михаил Романов. С этого времени двуглавый орел все чаще изображается с тремя коронами и держащим всегда в лапах скипетр и державу. Именно так орел воспроизведен на броне, принадлежавшей царю Михаилу Федоровичу и хранящейся в московской Оружейной палате. На ней сохранилась надпись, согласно которой следует, что этот доспех был изготовлен в царской мастерской палате по приказу кравчего Михаила Михайловича Салтыкова мастером Дмитрием Коноваловым «в 29 день июля 7124 (1616) года».

Единственным монархом, который мог носить подобный доспех, украшенные государственной символикой, в начале XVII в. мог быть только мнимый сын царя Ивана Грозного – Дмитрий Иванович (Лжедмитрий I). Первым это предположение высказал хранитель Царскосельского арсенала Е.А. Кеммерер. Такой же точки зрения придерживался оружейвед и хранитель эрмитажного собрания оружия Э. Ленц¹³.

Версия о том, что доспех был изготовлен для наследника польского престола Владислава – старшего сына короля Сигизмунда III Вазы – не выдерживает критики. На момент гибели Лжедмитрия королевичу было всего 10 лет, и доспех был бы ему просто велик. Кроме того, Владислава избрали московским царем только в августе 1610 г., когда Помпео делла Кьеза, скорее всего, уже скончался.

В пользу Лжедмитрия I как потенциального владельца доспеха говорят и его размеры. Броня сделана для широкоплечего мужчины среднего или ниже среднего роста худощавого телосложения, что вполне соответствует описаниям роста Самозванца. (Борис Годунов и Василий Шуйский были людьми дородными, да и вряд ли бы стали надевать «поганую», с точки зрения православного человека, броню).

Судя по сохранившимся портретам и описаниям современников, Лжедмитрий действительно был невысок, но при этом непропорционально широк в плечах, имел короткую «бычью» шею, руки разной длины. Голландский купец Исаак Масса писал о царе Дмитрие: «Он был мужчина крепкий и коренастый, без бороды, широкоплечий... обладал большой силой в руках»¹⁴. Другой иностранный наблюдатель пишет о Лжедмитрии как о человеке среднего роста¹⁵.

По словам французского капитана Жака Маржарета, служившего в Москве начальником одного из отрядов царских телохранителей, Дмитрию «было около 25 лет; бороды совсем не имел,

был роста среднего с сильными и жилистыми членами»¹⁶. Другой иностранный наблюдатель поляк Станислав Немоевский, прибывший в Москву в свите Марины Мнишек, писал, что царь «роста скорее был малого, чем среднего, с круглым и смуглым лицом, с угрюмым взглядом, с малыми глазами, русыми волосами без усов и бороды; правда он был молод..., к военному делу имел большую любовь, и разговор о нем имел самый любезный»¹⁷.

Шведский очевидец событий Смутного времени в России Петр Петрей в «Истории о Великом княжестве Московском» писал, что самозванный царь не был чужд забав, присущих западноевропейским рыцарям, хотя и в несколько «русифицированной» форме. «Князья и бояре несколько времени вели себя смиренно и сдержанно, – писал иностранный наблюдатель, – были благоговейны и почтительны, как будто не имели на сердце ничего злого, чтобы царь был еще беспечнее и ничего не боялся. Они ездили с ним гулять, вместе охотились, забавлялись на турнирах и каруселях, чтобы он никак не мог опасаться измены и предательства. Потому он и стал казаться веселее и беспечнее прежнего и однажды уехал даже за шесть миль от Москвы, в монастырь Вязому, со своими думными боярами и всею придворною челядью: с ним было 300 телохранителей и три роты польских всадников; он хотел там учить и упражнять своих москвитян и посмотреть, на что они годны; велел на одном месте сделать укрепление из снега, в котором, для обороны его, посадил москвитян, поставил начальника, который бы распоряжался ими и защищался от неприятеля, чтобы этот не мог взять крепости или овладеть ею приступом. Неприателем их был Дмитрий и с ним 300 телохранителей: он должен был подступать к укреплению, всеми силами стараться со своими телохранителями взять его и выгнать оттуда москвитян, а эти защищать оное и отражать его. Когда все было устроено и сделано для обеих сторон столько комьев из снега, что, по-видимому, было достаточно, Дмитрий со своими людьми пошел на приступ к укреплению, прогнал москвитян и овладел этой снежной крепостью, потому что его воины прибавили в снежки песку, льду и других вещей, отчего русские и получили себе множество синяков, были взяты в плен и связаны. Дмитрия очень радовало и забавляло, что он протурировал своих москвитян: он велел подать им разных напитков, пива, меду и водки и в другой раз готовиться к такой же потехе. Но русским не так-то хотелось того, они сердились и злобились, что

достали себе такие ужасные синяки, и надумали другим образом принять Димитрия с его телохранителями, чего бы то ни стоило. Один из русских тотчас же открыл это Димитрию, просил его бросить эту забаву, потому что русские сердятся на немцев за синяки, хотят отплатить им за это во что бы то ни стало: пусть же он подумает, что между ними много изменников, а доброжелателей ему немного. Каждый боярин и дворянин носит под кафтаном длинный и острый нож, а он и его телохранители, сняв с себя верхнее и нижнее вооружение, пойдут на приступ с одними снежками: тогда, пожалуй, случится большая беда. Великий князь одумался и оставил это, воротился в Москву и вскоре потом узнал, что если бы он в другой раз напал со своими телохранителями на русских, они и вправду сделали бы этот приступ последним и перерезали бы ему горло»¹⁸.

Носил ли этот доспех Лжедмитрий? Скорее всего, нет. На изготовление подобного доспеха требовалось длительное время. Мастер должен был получить размеры заказчика, рисунки требуемых изображений на доспехе (в данном случае оттиск или прорисовку Большой государственной печати Московского государства, гербов и т. д.). Требовалось время и на то, чтобы доставить доспех в далекую от Северной Италии Россию. Как известно, Самозванец царствовал меньше года (с 1 июня 1605 по 17 мая 1606 г.) и вряд ли смог получить заказанный доспех.

Долгое время считалось, что доспех в связи с гибелью Самозванца в Москве 17 мая 1606 г. так и не был закончен и от него сохранились лишь отдельные детали. Однако известный отечественный оружейвед Л.И. Тарасюк, эмигрировавший в 1972 г. в США и работавший в Музее Метрополитен в отделе оружия, опубликовал информацию о хранящейся в музее при Чикагском институте искусств кирасе от этого доспеха¹⁹.

Кираса поступила в музей в составе большого собрания оружия и доспехов, принадлежавшего известному американскому миллионеру Джорджу Ф. Хардингу (Младшему). Он собирал ее с 1920–1930-х гг. К сожалению, точных сведений о том, когда и где была приобретена кираса, не сохранилось. Специалисты чикагского музея полагают, что она была приобретена во время одной из нескольких распродаж арсенала польско-литовских магнатов Радзивиллов.

Кираса украшена богатым орнаментом в виде воинской арматуры, совпадающим в мельчайших деталях с декором остальных

частей доспеха. На нагруднике кирасы, в ее верхней части изображен двуглавый орел под царской короной, одиннадцать двуглавых орлов, помещенных в картуши, присутствуют как на грудной, так и на спинной части кирасы. Кираса частично реставрирована, а позолота из-за многочисленных чисток практически утрачена. Однако стиль и декор кирасы, изображения двуглавых орлов полностью совпадают с частями доспеха из собрания ВИМАИВиВС.

Хельмшмидты

Крупнейшими центрами по производству защитного вооружения были южногерманские города Аугсбург и Нюрнберг. Среди аугсбургских оружейников особое место занимает семейство Кольманов (*Colman*), получивших прозвище Хельмшмидтов (*Helmschmidt*; по-немецки буквально «шлемные кузнецы», «шлемники»), ставшее с течением времени фамилией семейства, деятельность которого можно проследить до 1440-х гг.²⁰ Семейное дело основал Георг Кольман (ум. 1495/1496). Ему наследовал сын – Лоренц Кольман (1450/1451–1516), он работал на императора Фридриха III, а затем был назначен (с 1491 г.) придворным доспешником Максимилиана I. Считается, что именно он в 1480 г. изобрел «гарнитур» – набор взаимозаменяемых элементов, которые в разных комбинациях образовывали доспехи с различными функциями: для войны или турнира, для конной схватки или пешего боя. В 1490 г. Лоренц участвовал в разработке знаменитого элегантного стиля, получившего позднее у специалистов-оружиеведов название «максимилиановского»²¹.

Его сын Коломан Кольман (1470/1471–1532, годы работы: 1476–1532) наряду с остальными членами семьи принял имя Хельмшмидт. Этот факт создает некоторые трудности при изучении документов, особенно в случае с Коломаном, чье имя – *Soloman* – иногда пишется с «С», а иногда с «К». Первое упоминание о Коломане в документальных источниках встречается в 1507 г. После 1512 г. он поступил на службу к Максимилиану I Габсбургу. В 1516 г. Максимилиан заказал ему «серебряные доспехи» (посеребренная сталь), однако в 1519 г. эти доспехи, судя по всему, еще не были закончены, возможно, по причине задержки оплаты заказа. Как известно, император Священной Римской империи постоянно нуждался в денежных средствах, за что получил у современников прозвище «Максимилиан без гроша». Это хроническое безденежье

часто становилось причиной несвоевременной выдачи заказов не только у оружейников, но и у иных ремесленников. Коломан нанял известных граверов – отца и сына Бургмайров, чтобы те украсили доспехи. В 1519 г. император умер, так и не успев получить заказанные доспехи.

Следует отметить, что с Коломаном тесно сотрудничал известный гравер Йорг (Георг) Сорг, женатый на его дочери – Катерине. Он выполнял гравировки позолотой на доспехах.

Несмотря на то что внук Максимилиана – император Карл V – неоднократно приглашал Коломана для работы в Испанию, многочисленные заказы, которыми засыпали его на родине, мешали оружейнику покинуть Аугсбург. В 1525 г. Коломан, по всей видимости, процветал, поскольку купил «дом на Каролин-штрассе» у вдовы Томаса Бургмайра. География его клиентуры простиралась до Италии. В 1511 г. он написал письмо маркизе Франческе Мантуанской, в котором поделился своими мыслями по созданию конских доспехов, которые закрывали бы голову, корпус и ноги лошади. На картине в Цойгхаусе, в Вене, изображен всадник верхом на лошади, облаченной в доспехи такого рода. Часть этих доспехов хранится в брюссельском музее Порте де Хал. Изделия, несущие на себе клеймо Коломана Кольмана или приписываемые ему на основании документальных свидетельств, можно увидеть в музеях Вены, Мадрида, Дрездена и в Собрании Уоллеса²².

Дезидериус Хельмшмидт (1513–1578) был сыном Коломана Кольмана. В 1532 г. он унаследовал мастерские в Аугсбурге, которые его отец делил с семьей Бургмайр. Сначала Дезидериус работал вместе с оружейником Лутценбергером, который женился на мачехе Дезидериуса в 1545 г. Спустя пять лет он стал членом городского совета, а в 1556 г. – придворным оружейником Карла V. Впоследствии он служил на этом же посту у императора Максимилиана II²³. Судя по всему, Дезидериус использовал то же клеймо, что и его отец, отсюда некоторая путаница между этими двумя ремесленниками. Заметим, что эта путаница порой приводит к забавным недоразумениям. Так, например, готический доспех из собрания Государственного Эрмитажа с клеймами Хельмшмидтов и Аугсбурга справедливо приписывается Лоренцу Кольману. Однако даты жизни его указываются – 1470–1580 гг., т. е. мастер жил 110 лет. Таким образом, Лоренцу были приписаны годы жизни его сына и внука²⁴.

Доспехи его работы находятся в Мадриде — это великолепный парадный доспех, изготовленный для Филиппа II, который подписан и датирован 1550 г. Доспех богато украшен чеканкой, в дополнение к нему имеется круглый щит с гравировкой, который также датирован — 15 апреля 1552 г.

Именно на этом щите Хельмшmidt отразил свое соперничество с семьей знаменитых итальянских оружейников Негроли.

В собрании Военно-исторического музея артиллерии, инженерных войск и войск связи хранится шлем-бургиньот телохранителей императора Священной Римской империи Карла V Габсбурга. Стальной шлем увенчан тремя волнистыми гребнями, центральный из них выше боковых. В тыльной части шлема имеются повреждения и сквозные отверстия. На козырьке клеймо мастера Коломана Хельмшmidtа (турнирный шлем со звездой над ним). Второе клеймо — «шишка пинии» — цеховое клеймо города Аугсбурга.

Такие шлемы изготавливали для телохранителей императора в Аугсбурге около 1530 г. мастер Коломан Кольман и его сын Дезидериус. Известно, что Коломан получил заказ на изготовление серии



**Мастер Коломан Хельмшmidt
с супругой Агнессой Брей. 1500–1505 гг.**



**Бургиньот телохранителей
императора Карла V. Аугсбург.
Около 1530 г. ВИМАИВиВС.
Инв. № 0137/274**



**Клеймо мастера Хельмшмидта
(турнирный шлем со звездой)
на козырьке шлема.**

Рядом клеймо города Аугсбурга

два трехребневых бургиньота. Оба они относятся к 1540-м гг. Один из них входил в комплект защитного вооружения ландскнехта и сверху обтянут тканью. Второй не имеет козырька, гребни на нем небольшой высоты и все одинакового размера. В собрании Стиберта во Флоренции также имеется шлем с тремя гребнями, богато украшенный гравировкой и изготовленный в Северной Италии в 1450–1550 гг.²⁵

шлемов для телохранителей императора. Несколько образцов сохранилось в музеях Испании, Австрии и Германии. Все они отличаются изяществом линий и высококачественной технологией изготовления.

Следует отметить, что трехребневые шлемы пользовались в это время популярностью. В Баварском национальном музее в Мюнхене сохранились

Антон Пеффенгаузер

Еще один аугсбургский доспешник Антон Пеффенгаузер (*Anton Peffenhauser*, 1525–1603) был одним из лучших мастеров эпохи позднего Ренессанса. Он проработал более 50 лет (с 1545 по 1603 гг.). По сравнению с другими его современниками, до нас дошло больше всего сделанных им доспехов²⁶.

Антон Пеффенгаузер трудился в городе Аугсбурге – старинном немецком центре по производству доспехов, оружия, ювелирных изделий и предметов роскоши. В городе существовал целый ряд крупных неспециализированных мастерских, принадлежавших известным семьям, занимающимся производством вооружения. Между ними шла постоянная конкуренция. Мастера изготавливали, в основном, дорогие доспехи для знати, при этом их деятельность до 1562 г. не ограничивалась цеховым уставом. Ученики должны были обучаться изготовлять доспехи от начала и до конца. Обучение занимало четыре года, а потом они работали еще столько

же, но как наемные подмастерья, и лишь затем становились квалифицированными мастерами. Исключение составляли сыновья мастера или второй муж вдовы мастера.

Цеховая гильдия назначала специальную комиссию (до четырех лучших мастеров) для контроля за качеством продукции. Она ставила клеймо Аугсбурга в виде «пиниевой шишки» (иногда его называют «сосновой шишкой» или «еловой шишкой») на тех частях доспехов, которые прошли проверку. Зеленая шишка пинии (итальянской кедровой сосны) на золотой капители, помещенная на красно-серебряном раздвоенном щите, была городским гербом вольного имперского города Аугсбурга с начала XVI в. и называлась «штадтпир». На средневековых печатях, где изображен аугсбургский городской герб, использовался образ дерева жизни или стилизованной винной ягоды. В эпоху Ренессанса, с расцветом гуманизма, вдохновленного античностью, этот знак получил новое значение. Находимые во множестве шишки пинии первоначально служили навершиями древнеримских надгробий и воспринимались как символ жизни. Около 1500 г. в Аугсбурге утвердилось мнение, что шишка пинии – герб столицы провинции *Augusta Vindelicum* (как назывался в античные времена Аугсбург). По мнению аугсбургцев, она являлась гордым символом несокрушимого и восходящего к древнеримским традициям города. В этом символе горожане видели также особое положение Аугсбурга как вольного города, находящегося под защитой императора и империи²⁷.

Однако гильдия была не настолько влиятельной, чтобы навязывать свои правила тем, кто не желал принимать их во внимание. Антон Пеффенгаузер, известный своими изящными и высокохудожественными доспехами, разбогател и приобрел столь большой вес в обществе, что гильдия при всем желании не могла его контролировать. Во время жесткой конкуренции между производителями он закупал в Нюрнберге для перепродажи готовые доспехи, чтобы выполнить крупные заказы, что противоречило уставу цеха. Тем не менее, мастер занимал высокую должность и в гильдии, и в городском совете.

С 1582 г. Антон Пеффенгаузер стал работать на саксонский двор. Для курфюрстов Августа, Христиана I и Христиана II он выполнил 32 доспеха, из которых в дрезденском собрании сохранились восемнадцать. Кроме того, заказчиками доспешника были португальский, испанский, польский и шведский короли, баварский герцог

Вильгельм V и другие владетельные особы. Известно, что хорошая броня для турнира от этого мастера стоила не менее 200–300 талеров, в то время как обычный доспех для рядового воина стоил 6–10 талеров.

В Музее Коррера (*Museo Civico Correr*) в Венеции сохранилась металлическая пластинка, бывшая нижней частью эпитафии из фамильного погребения Пеффенгаузеров в аугсбургском соборе. На ней изображен сам мастер и трое из его четырнадцати детей. Это достаточно редкое изображение доспешника эпохи Позднего Ренессанса. Антон Пеффенгаузер представлен коленопреклоненным, в коротком «испанском» плаще с высоким воротником, он коротко подстрижен, с аккуратной бородкой клинышком и усами. Рядом



Изображение Антона Пеффенгаузера и его детей на эпитафии из фамильного погребения в Аугсбурге. Фрагмент. Начало XVII в.

с ним находится фамильный герб, ставший и клеймом Пеффенгаузера — так называемый трискелион (трискель, трискел, от греческого *τρῑσκελῆς* — трёхногий). Этот знак в виде трех бегущих ног (у Пеффенгаузера ноги закованы в поножи и сабоны), выходящих из одной точки, был древним символом бесконечности.

По стилистике доспехи Пеффенгаузера варьируются от богато украшенных до очень простых. Его клеймо носит один из наиболее известных рельефных доспехов, по преданию принадлежавший португальскому королю Себастьяну (1554–1578) погибшему в сражении при Эль-Ксар-Эль-Кебире в Марокко. В настоящее время доспех хранится в Королевской Оружейной палате (Real Armeria) в Мадриде²⁸.

Известно, например, что другой гравированный доспех из того же собрания, некогда принадлежавший королю Филиппу II Испанскому (1527–1598), был изготовлен мастером Дезидериусом Хельмшмидтом в 1549–1550 гг. и украшен ювелиром Йоргом (Георгом) Зигманом (Jorg Sigman), конечно, под наблюдением самого Хельмшмидта. По конструкции и внешнему виду эти доспехи так похожи, что можно сделать вывод, что один послужил прототипом для другого, вероятнее всего доспех короля Себастьяна для доспеха короля Филиппа. Но гравировка на доспехе работы Пеффенгаузера достигает намного большего уровня художественности и утонченности, чем на доспехе Хельмшмидта. Ее пластика более энергичная, игра света и тени богаче, более яркая, украшенные поверхности выполнены в едином стиле.

По мнению историка оружия и искусствоведа барона Александра фон Райтценштайна сам Пеффенгаузер делал только «белый» доспех, а его украшением занимался уже другой мастер. «Как бы ни была хороша работа Йорга Зигмана, — писал историк, — он был ювелиром, в то время как создатель гравировки на доспехе Пеффенгаузера явно был скульптором или художником. Тем не менее, украшение поверхности, столь высокосложное и трудоемкое, все равно было вторично и всецело зависело от самого декорируемого доспеха. Даже если убрать все украшения, останется прекрасная скульптура самого доспеха, самостоятельный шедевр искусства»²⁹.

На самом деле только некоторые доспехи так богато гравировались. Этот вид декорирования был достаточно редким и дорогим. Намного более широко распространенной техникой в XVI в. было

травление кислотой. Как правило, эту работу тоже выполнял не мастер-доспешник. Однако он сам разрабатывал дизайн и тщательно подходил к вопросам «организации пространства».

Один из роскошных турнирных доспехов был заказан у Пеффенгаузера курфюрстом Августом Саксонским примерно в 1585 г. для своего сына Христиана. Сделанный из светлого железа, он украшен травлеными и позолоченными полосами. Доспех состоит из ожерелья, кирасы, защиты рук, длинных ташек и наголенников. У кольчужных саботонов есть цельнокованные оконечности. Закрытый шлем с гребнем с забралом с прорезями и двумя перекрывающимися пластинами для защиты горла и шеи. Полунаголовье и защищенное седло также сохранились. Узор состоит из невысоко рифленых квадратов и рамок в шахматной расцветке вместе с черными травлеными линиями, окруженными узкими полосами



Шлем турнирный.
Германия. Аугсбург. 1590 г.
Мастер Антон
Пеффенгаузер.
ВИМАИВиВС.
Инв. № 0137/2



Нагрудная часть кирасы.
Германия. Аугсбург. 1590 г.
Мастер Антон Пеффенгаузер.
ВИМАИВиВС. Инв. № 0137/93

с завивающейся листвой. На нагруднике и на спине есть клеймо Аугсбурга. Этот доспех и до настоящего времени является настоящим украшением Оружейной палаты в Дрездене ³⁰.

В Военно-историческом музее артиллерии, инженерных войск и войск связи хранятся части турнирного полудоспеха (шлем и кираса) работы Антона Пеффенгаузера ³¹.



Клеймо г. Аугсбурга на шлеме

Декор доспеха в деталях повторяет известные работы, украшенные Йоргом Соргом Младшим. Известно, что он работал вместе с Антоном Пеффенгаузером. В пользу того что доспех выполнен в мастерской именно этого мастера, свидетельствует и сохранившееся на шлеме и верхней части нагрудника цеховое клеймо Аугсбурга – «шишка пинии».

Доспех был сделан в технике травления по оксидированному в синий цвет («воронова крыла») металлу и покрыт позолотой. К сожалению, синение металла из-за ржавчины и последующих чисток утрачено. Однако позолота в углубленных в металл частях рисунка неплохо сохранилась (прежде всего, на шлеме и нагруднике кирасы). Вытравленный рисунок состоит из больших растительных «усов», завивающихся от центрального ствола, с вытравленными линиями и с позолоченным тонким узором из листьев внутри. Сине-золотая тема использовалась мастером для того, чтобы подчеркнуть фронтальное ребро нагрудника.

В очень похожем стиле Пеффенгаузером около 1590 г. выполнен большой гарнитур, куда входили строевые и турнирные доспехи для герцога Саксен-Альтенбургского Фридриха Вильгельма I (1562–1602). На доспехе также стоит клеймо Аугсбурга, но отсутствует клеймо самого мастера. Большая часть доспеха хранится в Оружейной палате лондонского Тауэра, однако отдельные части гарнитура попали в Германский национальный музей в Нюрнберге и оружейное собрание замка Кобург ³².

Латы из собрания Военно-исторического музея артиллерии, инженерных войск и войск связи – части одного из двенадцати турнирных полудоспехов, которые были заказаны в подарок саксонскому курфюрсту Христиану (Кристиану) I (1560–1591) его супругой Софией Бранденбургской (1568–1622) из рода Гогенцоллернов.



Доспехи работы Антона Пейффенгаузера из собрания Царскосельского арсенала. Хромофотография Рокштуля из альбома Царскосельской коллекции. Париж. 1835–1852 гг.

Доспехи предназначались для пешего поединка на турнире 1590 г., посвященном Рождеству³³. Христиан был единственный оставшийся в живых из десяти сыновей курфюрста Августа Саксонского. Он вступил на престол в 1586 г. и в отличие от своего отца был человеком слабым телом и духом, однако любившим придворные празднества и развлечения.

Из «рождественского» комплекта доспехов сохранились отдельные полные экземпляры, а также части доспехов. Они представлены в собраниях Государственного Эрмитажа, а также в музеях Вены, Дрездена, Мадрида, Нью-Йорка и Детройта.

Валентин Зибенбюргер

Наряду с Миланом и Аугсбургом одним из крупнейших центров по производству доспехов был Нюрнберг. Он находился на пути, по которому товары, прибывающие с востока, переправлялись на север, а также из Италии в Центральную Европу. Поэтому для мастеров-оружейников не возникало проблем с подвозом железа из Амберга и Шульцбаха и отправкой готовой продукции на запад и восток. Изготовители доспехов в Нюрнберге были обязаны строжайшим образом выполнять требования уставов гильдий. Здесь осуществлялись не только регулярные проверки качества продукции перед продажей, но и велся постоянный контроль за тем, как проходит обучение учеников и подмастерьев.

Подмастерья в нюрнбергских мастерских обучались четыре года. Экзаменовали их ежегодно и выдавали при этом лицензию на изготовление определенной части доспехов. Обучение было долгим и дорогим, поэтому большинство учеников заканчивало свою подготовку, научившись делать лишь две-три детали, что вело к узкой специализации. Цеховым мастерам было разрешено иметь только двух подмастерьев, а с 1507 г. их количество разрешили увеличить до четырех и одного ученика. Все, что они производили, должно было быть проверено специальной комиссией цеха на качество, которая ставила клеймо гильдии. После 1499 г. к нему стали добавлять клеймо с гербом Нюрнберга (*der Hable Adler*), представлявшим собой геральдический щит, основное поле которого разделено на две части. Слева – поверх золотого поля изображена половина черного орла с высунутым языком и когтями. Орел – символ свободного имперского города. В правой части герба изображены чередующиеся бело-красные косые полосы. Этот знак, как правило,

стоит рядом с клеймами всех известных нюрнбергских мастеров XVI в.

В результате цеховых ограничений мастерским, которые были очень маленькие и специализированные, приходилось сотрудничать друг с другом. Тем не менее, в Нюрнберге это было не временное партнерство, а скорее постоянное. Опыт совместной работы вел к сплоченности мастерских и отстаиванию общецеховых интересов. Браки среди семей, занимавшихся вооружением, и династическое наследование мастерских были обычным явлением.

Нюрнбержцы успешно поставляли свою продукцию в австрийскую, венгерскую и польскую армии, которые противостояли турецкому продвижению в Центральную Европу. На запад они экспортировали свои товары через Кельн, также процветающий центр массового производства оружия и доспехов. Оружейники не чужались и поставок туркам, изготавливая при этом доспехи и оружие в восточном стиле. Наметившееся уже разделение труда способствовало массовому производству, но, тем не менее, в Нюрнберге появлялись такие яркие индивидуальности, как известные мастера Вормсы (отец и сын), Валентин Зибенбюргер и Лохнеры (отец и сын). Специализация ограничивала сферу деятельности



**Доспехи бранденбургского курфюрста Иоахима I Нестора
или Иоахима II Гектора. Германия. Нюрнберг. 1525–1564 гг.
Инв. № 0137/75**

одного мастера, но это не помешало развитию характерного нюрнбергского стиля³⁴.

Одним из самых известных нюрнбергских доспешников был Валентин Зибенбюргер (*Valentin Siebenbürger*, 1510–1564), работавший с 1530 (или с 1531 г.). Традиционно считается, что он умер после 1547 г.³⁵ Однако специалисты из Музея Уоллеса (Wallace collection, Лондон) датой его смерти называют 1564 г. К сожалению, сведений о жизни этого мастера сохранилось крайне мало. Доспехи работы Зибенбюргера представлены в музеях Вены, Берлина, Парижа, Лондона и др.

В Военно-историческом музее артиллерии, инженерных войск и войск связи экспонируется сильно поврежденный реставрациями XIX – начала XX вв. доспех работы Зибенбюргера. Латы покрыты великолепной золоченой гравировкой, выполненной в стиле Северного Возрождения. Верхняя часть кирасы



Клеймо мастера Валентина Зибенбюргера и клеймо города Нюрнберга на кирасе

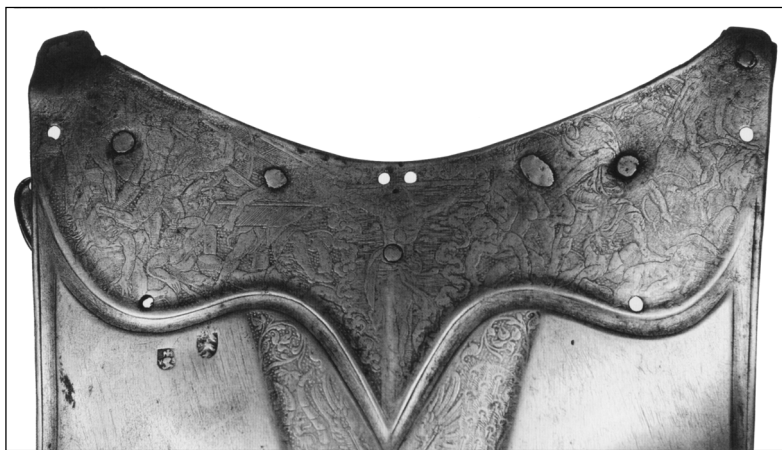

Изображение подвигов Самсона на нагрудной части кирасы

украшена изображением распятого Иисуса Христа. По бокам от Распятия расположены два сюжета, заимствованных из «Книги Судей» Ветхого Завета и повествующих о подвигах библейского богатыря Самсона. Согласно преданию он так верил в свои силы, что в одиночку ходил в филистимские города... Однажды Самсон остался ночевать в Газе. С наступлением вечера городские ворота закрыли и поставили возле них стражей, которым было приказано под утро внезапно напасть на Самсона и убить его. Но тот догадался о засаде, убил стражей, а тяжелые городские ворота высадил, взвалил на плечи и отнес на вершину горы, на пути к Хеврону. Этот подвиг, свидетельствующий не только о необычайной силе Самсона, но и о его небывалом хитроумии, содействовал его славе. На доспехе богатырь изображен выносящим на плечах городские ворота. Ногами он попирает поверженных филистимлян и одновременно отбивается от наседающих с копьями врагов.

Второй сюжет связан с победой Самсона в войне, которую он в одиночку вел против филистимлян, войска которых вторглись в Иудею. Чтобы спасти страну от разорения, иудеи решили выдать богатыря врагу. Самсон равнодушно сносил все оскорбления, которыми филистимляне встретили его, но потом рассвирепел и, разорвав веревки, в бешенстве накинулся на своих мучителей (Книга Судей. Гл. 15: 9–17). Тема подвигов Самсона была популярна в искусстве Северного Возрождения. Так, например, для императора Максимилиана I был изготовлен парадный конский доспех с вычеканенными изображениями подвигов Самсона и Геракла. Подвиги Самсона представлены в графике немецких художников Альбрехта Дюрера и Лукаса Кранаха.

На грудной части кирасы изображен герб, сделанный в виде геральдического щита, разделенного на части, в которых помещены гербовые эмблемы. Красный орел в серебряном поле – герб маркграфства Бранденбургского; черный лев в золотом поле, с каймой из красных и серебряных отрезков – бургграфства Нюрнбергского; грифоны – герцогств Померанского, Штеттинского, Кошубского и Вендского, княжества Вендского (Росток); черный лев в золотом поле, выступающий по пояс из каменной кладки – острова Рюген; черный орел в золотом или серебряном поле – Кросена (северная часть Силезии, присоединенная к Бранденбургу в 1482 г.) или Пруссии (после упразднения Тевтонского ордена в 1525 г. превращенная в герцогство); серебряный дракон в красном поле – Узедома

(остров в устье р. Одера); выходящий до половины из шахматного поля (голубое с серебром) красный гриф – герцогства Вольгаст (часть Померании); крестообразно разделенное на четыре части (черные и серебряные) поле – герцогства Гогенцоллерн; два древесных ствола, сложенные в виде Андреевского креста и четыре красных розы в золотом поле – герцогства Гуцков в Померании; белый орел в красном поле – графства Руппин (в северной части Бранденбурга).

В центральной части геральдического щита находится едва различимое изображение золотого скипетра на голубом поле. Эта эмблема обозначала должность курфюрста-камерария – хранителя скипетра императора Священной Римской империи. В XVI в. она принадлежала курфюрстам бранденбургским. Щит венчают три шлема с геральдическими нашлемниками, соответствующими главнейшим из помещенных на щите эмблем. Средний (главный) шлем имеет в качестве нашлемника два голубых крыла, с помещенным над каждым из них золотым императорским скипетром, что также указывает на должность курфюрста. Один из боковых шлемов (геральдически правый) имеет в нашлемнике два буйволиных рога, состоящих из красных и серебряных отрезков. Между ними сидит черный лев, что соответствует бургграфству Нюрнбергскому. Геральдически левый шлем украшен павлиньим хвостом, что символизирует, по-видимому, Померанию. Все приведенные сочетания эмблем не оставляют сомнения в принадлежности его одному из курфюрстов бранденбургских из рода графов Гогенцоллернов, бывших с 1200 по 1417 г. бургграфами нюрнбергскими, а с 1415 г. сделавшихся маркграфами и курфюрстами бранденбургскими. В 1507 г. они были окончательно утверждены императором Максимилианом I в должности наследных курфюрстов-камерариев. При этом эмблема герба графов Гогенцоллернов составляет так называемый «родовой герб» владельцев Бранденбурга, а эмблема бургграфства Нюрнбергского с соответствующим ей нашлемником считается в их гербе «памятным гербом», или «гербом воспоминаний». Гербовые эмблемы, относящиеся к Померании, можно рассматривать как так называемые «гербы притязаний», поскольку род вассальных герцогов померанских угас лишь в XVII в. Бранденбургские курфюрсты претендовали на эти ленные земли, действительно вошедшие большей своей частью по договору между Георгом Вильгельмом, герцогом Пруссии и курфюрстом бранденбургским

(годы правления 1619–1640), и последним померанским герцогом Богуславом XIV (ум. 1637) в состав бранденбургских владений.

Герб бранденбургских курфюрстов усложнялся по мере приобретения ими новых земель. К середине XVII в. он состоял уже из 24-х частей. Таким образом, герб, вне всякого сомнения, указывает на принадлежность доспеха одному из бранденбургских курфюрстов, правивших в XVI в. Более точно его принадлежность можно определить благодаря клейму мастера, которое находится на правой верхней части кирасы и левом плече. Это характерное клеймо Валентина Зибенбюргера – рыцарский шлем с литерами V и S по бокам. Клеймо мастера на бранденбургском доспехе сопровождается клеймом Нюрнберга. Если взять крайние даты деятельности Валентина Зибенбюргера – с 1525 по 1564 гг., то в этот период укладываются годы правления двух бранденбургских курфюрстов: Иоахима I Нестора и Иоахима II Гектора. Таким образом, можно предположить, что доспех принадлежал одному из этих правителей³⁶.

Кунц Лохнер

В числе самых известных доспешников XVI в. нельзя не назвать еще одного нюрнбергского мастера – Кунца (Конрада) Лохнера (*Kunz (Konrad) Lochner*, 1510–1567). Он по праву считался «королем доспешников» и выполнял заказы европейских государей и крупных владетельных князей.

В 1544 г. Кунц Лохнер был придворным плакировщиком племянника императора Карла V герцога Максимилиана (будущего императора) с первоначальным гонораром 14 флоринов 10 крон. В 1547 г. Максимилиан установил оружейнику постоянное ежегодное жалованье. В 1551 г. Лохнер, вероятно, вышел в отставку, поскольку начиная с этого года придворным оружейником числится уже Ганс Зиферт. Лохнер родился в Нюрнберге, где его отец был доспешником. Известно, что вместе с Кунцем работали два его брата, но их имена в имперских документах не упоминаются. Расцвет деятельности мастера приходится на 1540-е гг.

На своих работах Лохнер ставил личное клеймо в виде фигуры «вздыбленного льва» («шествующего льва»). Его, как правило, дополняло цеховое клеймо с гербом Нюрнберга.

Среди клиентов доспешного мастера были не только члены императорской фамилии, но и испанский королевский дом, немецкие курфюрсты и владетельные князья, а также польско-литовские

магнаты. Как и многие коллеги, Кунц Лохнер часто испытывал финансовые затруднения, прежде всего из-за задержки выплат гонораров коронованными особами. Так, в числе злостных «неплательщиков» оказался польский король³⁷.

Один из современников мастера, математик, художник-каллиграф Иоганн Нейедорфер (1497–1563) в своих записках (1545 г.) назвал Лохнера «высокохвальным в его искусстве», а его гравюры по стали на доспехах – совершенными и похожими на ювелирную работу по серебру³⁸.

Изделия этого оружейника можно увидеть в Берлине, Париже, Мадриде, Дрездене, Вене, Стокгольме. В качестве элемента орнамента при декорировании доспехов Лохнер часто изображал тритонов и морских чудовищ.

В Метрополитен музее хранится доспех, сделанный Кунцем Лохнером в 1549 г. для короля Венгрии и Богемии, будущего императора Священной Римской империи Фердинанда I (1503–1564). В собрании Королевской оружейной палаты в Стокгольме находится рыцарский и конский доспех работы того же мастера, изготовленный для польского короля Сигизмунда Августа в 1550-е гг.

Одна из работ Кунца Лохнера хранится в Оружейной палате Московского Кремля. Этот конский и рыцарский доспех в 1584 г. был подарен польским королем Стефаном Баторием русскому царю Федору Иоанновичу. Доспех украшен выпуклыми медальонами с чеканными изображениями мифологических фигур и полосами некогда золоченого орнамента, где чередуются изображения воинских трофеев и музыкальных инструментов.

Заказчиком доспеха также называют польского короля Стефана Батория. Однако, судя по времени изготовления доспеха, Баторий мог быть лишь одним из его владельцев. Это отмечал один из первых исследователей доспеха В. Арндт. По мнению оружейоведа, Лохнер создал доспех в 1545–1555 гг. для маркграфа Альбрехта Бранденбургского. Следующим владельцем стал дядя Альбрехта – польский король Сигизмунд I Старый (1506–1548). По наследству доспех достался его сыну, королю Сигизмунду II Августу (1530–1572), страстному любителю и собирателю оружия. После его смерти доспех перешел во владение сестры покойного Анны Ягеллонки (1575–1596), которая вышла замуж за Стефана Батория. И только тогда доспех был отправлен в качестве дипломатического дара московскому государю³⁹.



Тяжелые конские доспехи, изготовленные в 1552 г. мастером Кунцем Лохнером для саксен-готского герцога Иоганна Фридриха II и его брата саксен-веймарского герцога Иоганна Вильгельма. Сборная композиция. ВИМАИВиВС. Инв. № 0137/278

В Военно-историческом музее артиллерии, инженерных войск и войск связи также имеются доспехи работы Лохнера. Тяжелые конские доспехи (W.-G.-I.-№ 4164 – здесь и далее даны инвентарные номера Оружейной палаты Вартбургского замка, где они хранились до 1945 г.) представлены пейтралью (защитой груди лошади), которая состоит из трех пластин. Ее усилением служат две выпуклые львиные головы. Между ними – рельефные изображения Адама и Евы у дерева Познания, обвитого змеем. На правой

стороне пейтрали изображена Беллона (древнеримская богиня войны, мать или сестра Марса) с пушечным стволом, а на левой стороне – Юстиция (богиня правосудия) с весами и мечом в руках. Вес пейтрали – 5,12 кг (общий вес доспеха составлял – 46,1 кг). Эти доспехи принадлежали саксен-готскому герцогу Иоганну Фридриху II и были изготовлены в 1552 г. На них сохранились клейма г. Нюрнберга и мастера Кунца Лохнера⁴⁰.



Пейтраль конского доспеха с изображением Адама и Евы

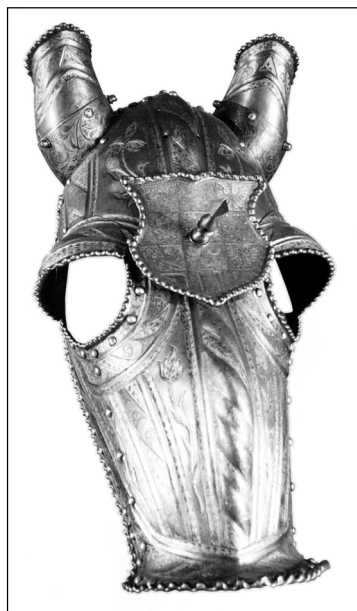

Шафрон с изображением саксонского герба

Кроме того, в экспозиции музея представлена большая часть тяжелого конского доспеха (W.-G.-I. № 4158) работы того же мастера. Основной особенностью его орнаментального украшения являются сдвоенные полосы примерно по 1 см шириной, одна из которых украшена позолоченными изящными веточками, а другая – в виде желобка. С помощью этих полос формируются узкие и широкие поля на плоскостях доспеха. Узкие поля украшены полосками, проходящими наискосок с вытравленными и позолоченными веточками и чешуйчатой лентой. Последняя выполнена методом травления, а не выколоткой. Чешуйки чередуются с гладкими полосками, украшенными веточкой. Поля с изображениями покрыты



**Вверху: клеймо мастера
Кунца Лохнера. Внизу: клеймо
мастера Кунца Лохнера (слева)
и клеймо г. Нюрнберга**

вытравленными точками. На внешних краях деталей – выпуклые ободки.

От доспеха сохранился шафрон (защита головы лошади) с вертикальным ребром жесткости и наушами, прикрытия для глаз сделаны в форме полусфер. Край нижней части шафрона заострен и загнут вверх. Украшение состоит из лент с позолотой и чернением и изящных ветвей. Посередине шафрона с помощью треугольного болта прикреплен геральдический щиток с изображением саксонского герцогского герба. В этом виде герб отчеканен на талерах и вырезан на печатях сыновей саксонского курфюрста Иоганна Фридриха I Великодушного – Иоганна

Фридриха Среднего, Иоганна Вильгельма и Иоганна-Фридриха Младшего. Все они использовали этот герб с 1551 по 1559 гг.

Кринет (часть защиты шеи лошади) состоял сверху из 10, а внизу из 8 элементов. Верхняя и нижняя часть с усиленными элементами, которые украшены красным бархатом и соединяются между собой четырьмя латунными скобами с каждой стороны. Кринет украшен чередующимися орнаментами из полосок и ветвей.

Наспинник (защита хребта и крупа лошади) состоит из 12 частей. Вдоль хребта проходит достаточно высокий гребень, который у хвоста заканчивается полукруглой пластиной.

Передняя лука бронированного седла в середине довольно плоская и имеет слегка закругленные углы. Невысокая задняя лука имеет изгиб, как спинка стула. Сзади имеется пластина на шарнире для крепления к шпильке на спине. Седло декорировано красным бархатом. Края загнуты и украшены позолотой, серебром и чернением.

Вес шафрона – 2,895 кг, кринета – 8,1 кг, наспинника – 13,35 кг, седла – 12,7 кг. Общий вес доспеха составлял 46,245 кг⁴¹.

Эти доспехи приписывают саксен-веймарскому герцогу Иоганну Вильгельму, который, как и его брат Иоганн Фридрих II, использовал герб, изображенный на шафроне. В Мадриде в Королевском арсенале находится очень похожий экземпляр (инвентарный номер по новому каталогу – А243). Доспехи также были изготовлены Кунцем Лохнером, о чем свидетельствует клеймо мастера. По принципу построения они полностью идентичны и имеют одинаково обработанные края. Незначительные различия имеются в декоре. Например, чешуйки на мадридском доспехе шире и более выпуклые, а в остальном доспехи одинаковы.

Еще одни полные тяжелые конские доспехи (W.-G.-I. № 4161) работы Лохнера украшены металлической лентой шириной примерно 5 см, которая обрамляет отдельные части доспеха и разделяет их на поля. Лента имеет декоративные элементы в форме буквы S, расположенные на ней с равными промежутками. S-образный элемент позолочен и украшен вытравленной веточкой и точками. Такие же ветви на позолоченном фоне имеются на вогнутых полосках, которые окантовывают их с обеих сторон. Поля между полосок украшены вытравленным орнаментом из заостренных листьев с позолотой.

К сожалению, от этого великолепного доспеха сохранилась лишь нижняя часть кринета, которая состоит из 8 пластин. Верхняя и нижняя часть соединялись с помощью ремней с пряжками, которые украшены маленькими розетками. Украшение отдельных частей – чередование позолоченного S-образного элемента с орнаментом из заостренных листьев. Вес кринета – 7,95 кг при общем весе доспеха в 44,73 кг.

Основные части этого доспеха имели клейма г. Нюрнберга и Кунца Лохнера, который изготовил гарнитур в 1550–1560 гг. для герцога Иоганна Фридриха II⁴².

К сожалению, судьба как недостающих частей конских, так и входивших в гарнитуры рыцарских доспехов, до настоящего времени остается неизвестной. По сведениям американских исследователей, Оружейная палата Вартбургского замка (более 800 предметов) была вывезена 8 февраля 1946 г. советской военной командой в неизвестном направлении. Следы ее теряются на территории Советского Союза. Предполагают, что большая ее часть хранится

в спецхранилище одного из исторических музеев на территории какой-то из бывших республик СССР, возможно Украины⁴³.

История собрания западноевропейского защитного вооружения Военно-исторического музея артиллерии, инженерных войск и войск связи еще требует тщательного изучения. Возможно, со временем наши знания о мастерах прошлых столетий пополнятся новыми и более точными сведениями, благодаря которым мы сможем в полной мере оценить красоту и изящество их шедевров в металле.

¹ Etat de dépenses de la maison de don Philippe d'Autriche (1549–1551) // Gazette des Beaux-Arts. 1869. Vol. 1. P. 86–87.

² Fliegel St. Arms & Armor: The Cleveland Museum of Art. Harry N Abrams, 1999. P. 94.

³ Thomas B., Camber O. L'arte milanese dell'armatura // Storia di Milano. Milano, 1958. T. XI. P. 697–841.

⁴ The Lord Astor of Hever. Sotheby's, The Hever Castle Collection. Vol. I, Arms and Armour, 5th May 1983.

⁵ Norman A.V.B. Wallace Collection Catalogues: European Arms and Armour Supplement. London, 1986. P. 111.

⁶ Tarassuk L. Italian Armor for Princely Court. Chicago, 1986. P. 21–22. No. 13.

⁷ Boccia L.G. & Godoy J.A. Museo Poldi-Pezzoli, Armeria I. 1985. P. 87–88. Ill. 42–44; p. 196–197.

⁸ Karcheski W.J. An Armour by Pompeo della Cesa, in the Higgis Armory Museum, Worcester, in The Journal of the Arms & Armour Society (London). Vol. XII. No. 6. September 1988. P. 394–401.

⁹ Hrbatý St. Chladná krása. Plátové zbroje. Plátová zbroj z 15. až 17. století. Ze sbírek muzeí a památkových objektů České republiky. Hradec Králové. 2006. S. 128. № 36.

¹⁰ Брозовский М. Замок Конопиште. Прага, 1995. С. 37.

¹¹ Крыжановская М. 1) Западноевропейское прикладное искусство средних веков и эпохи Возрождения из коллекции А.П. Базилевского // Сообщения Государственного Эрмитажа. СПб., 1991. Вып. 55. С. 71–72; 2) Сенсационное приобретение Александра III в Париже // Государственный Эрмитаж. № 3. Зима 2004–2005.

¹² Ефимов С.В., Рымша С.С. Доспех и штуцер Лжедмитрия I // Antiq. Info. 2008. № 69. Май. С. 66–70.

¹³ Кеммерер Е.А. Вооружение, приписываемое Лжедмитрию I, хранящееся в Царскосельском Его Величества арсенале // Русская старина. 1872. Т. 5. № 2. С. 330–334; Ленц Э. Императорский Эрмитаж. Указатель Отделения Средних веков и эпохи Возрождения. Ч. 1 (Собрание оружия). СПб., 1908. С. 283.

¹⁴ Масса И. Краткое известие о Московии // О начале войн и смут в Московии. М., 1997. С. 120.

- ¹⁵ Воскобойник Н.И. Английский источник о правлении и гибели Лжедмитрия // Исследования по источниковедению истории СССР дооктябрьского периода. М., 1991. С. 56.
- ¹⁶ Россия начала XVII в. Записки капитана Маржерета / Пер. Т.И. Шаскольской. М., 1982. С. 203.
- ¹⁷ Записки Станислава Немоевского (1606–1608 гг.). М., 1907. С. 118.
- ¹⁸ Петрей П. История о Великом княжестве Московском // О начале войн и смут в Московии. М., 1997. С. 302
- ¹⁹ Tarassuk L. Op. cit. P. 142–143.
- ²⁰ Reitzenstein A.F. von. Kolman // Neue Deutsche Biographie. Bd. 8. Berlin: Duncker & Humblot, 1969. S. 505.
- ²¹ Idem. Helmschmied Lorenz // Neue Deutsche Biographie. Bd. 8. S. 506.
- ²² Böheim W. Meister der Waffenschmiedekunst vom XIV. bis ins XVIII. Jahrhundert. Berlin, 1897. S. 38; Reitzenstein A. von. 1) Die Augsburger Plattnersippe der Helmschmid // Münchner Jahrbuch der bildenden Kunst, 3. Bd. 2. 1951. P. 179–194; 2) Die beiden Jörg Sorg // Waffen- und Kostümkunde. 1966. S. 81–86.
- ²³ Reitzenstein A.F. von. Helmschmied Desiderius // Neue Deutsche Biographie. Bd. 8. S. 505.
- ²⁴ Художественное оружие из собрания Государственного Эрмитажа. Каталог выставки. СПб., 2010. С. 206.
- ²⁵ Laking G.F. A Record of European Armour and Arms. London, 1921. Vol. IV. P. 167–169.
- ²⁶ Reitzenstein F.A. von. Anton Peffenhauser, Last of the Great Armorers // Arms and Armor Annual. Vol. 1. Digest Books, Inc., Northfield, Illinois. 1973. P. 72–77.
- ²⁷ Вольный имперский город Аугсбург. Столетия величия. Каталог выставки. М., 2009. С. 248.
- ²⁸ Фолкс Ч. Средневековые доспехи. Мастера оружейного дела: пер. с англ. Т.Е. Любовской. М., 2005. С. 177. Илл. XIV.
- ²⁹ Reitzenstein A.F. von. Anton Peffenhauser, Last of the Great Armorers. P. 73.
- ³⁰ Bäuml J. The Dresden Armory. Dresden, 2004. P. 75.
- ³¹ В научно-инвентарной карточке отмечено, что шлем (инв. № 0137/2. Кн. № 17382) поступил в музей в 1937 г., покрытый ржавчиной. В 2006 г. он был отреставрирован, были восполнены утраты (крепления забрала). Кираса поступила в 1938 г. из музея при Доме Красной армии в Одессе. Заметим, что, возможно, откуда же поступил и шлем.
- ³² Сокровища Тауэра в Кремле. Каталог выставки. М., 1997. С. 146–149.
- ³³ Schöbel J. Prunkwaffen. Waffen und Rüstungen aus dem Historischen Museum Dresden. Leipzig, 1973. S. 29; Bäuml J. The Dresden Armory. P. 94.
- ³⁴ Ефимов С.В., Рымша С.С. Оружие Западной Европы XV–XVII вв. СПб., 2009. Кн. I. С. 156–159.
- ³⁵ Бехайм В. Энциклопедия оружия. СПб., 1995. С. 494.
- ³⁶ Ефимов С.В. Доспехи бранденбургских курфюрстов в собрании Военно-исторического музея артиллерии, инженерных войск и войск связи // Сборник исследований и материалов Военно-исторического музея артиллерии, инженерных войск и войск связи. Вып. IX. СПб., 2010. С. 283–294.
- ³⁷ Фолкс Ч. Указ соч. С. 171.
- ³⁸ Lochner G.W.K, ed. Das Johann Neudörfer Nachrichten von Künstlern und Werkeuten zu Nürnberg 1547 // Quellenschriften zur Kunstgeschichte und

Kunsttechnik des Mittelalters und der Renaissance, hg. von R. Eitelberger von Edelberg. Bd. X. Wien, 1875. S. 143.

³⁹ Арндт В.В. Конный доспех из собрания Оружейной палаты // Архив Военно-исторического музея артиллерии, инженерных войск и войск связи. Ф. Зр. Оп. 2. Ед. хр. 234. Л. 1–17.

⁴⁰ Diener-Schönberg A. Die Waffen der Wartburg. Berlin, 1912. S. 39–40. Tf. 21.

⁴¹ Ibid. S. 41–42. Tf. 23.

⁴² Ibid. S. 43. Tf. 24, 25.

⁴³ Ефимов С.В. Трофейная команда Артиллерийского исторического музея в Германии (1945–1946 гг.) // Война и оружие. Новые исследования и материалы. Межд. науч.-практ. конф. СПб., 2010. Ч. I. С. 267–270.

С.В. Ефимов (Санкт-Петербург)

ДЬЯКИ АРТИЛЛЕРИЙСКОГО ПРИКАЗА В НАЧАЛЕ XVIII ВЕКА

С ИСТЕМА артиллерийского управления в России является благодатной темой для исторического исследования. Огромный и компактно отложившийся комплекс архивных документов в Военно-историческом музее артиллерии, инженерных войск и войск связи (ВИМАИВиВС) позволяет осветить самые различные направления деятельности этого важного для Российского государства ведомства.

В последние годы появился ряд исследований, посвященных жизни и деятельности Александра Арчиловича, царевича Имеретинского, и Якова Вилимовича Брюса – первого и второго генерал-фельдцейхмейстеров. Тем не менее, люди «второго плана», а именно дьяки и подьячие Артиллерийского приказа, по-прежнему остаются в тени «больших персон». «О значении... дьяков в системе приказного управления прямых указаний не имеется, но это были ближайшие помощники последнего (т. е. начальника артиллерии. – С. Е.), заведовавшие общим делопроизводством», – писал известный военный историк Н.Е. Бранденбург¹. К сожалению, наши знания об этих важных приказных чинах и до настоящего времени остаются весьма скромными.

Известно, что во главе Приказа артиллерии в начале XVIII в. (с 1702 г.) находились два дьяка – Н.И. Павлов и И.П. Козлов.

Дьяк Никита Иванович Павлов был выходцем из дворянского рода Павловых, разделившегося к XVII в. на восемь самостоятельных ветвей. По преданию, Павловы происходят от выехавшего из Литвы к великому князю московскому Василию Дмитриевичу некоего Прокофия Андреевича Федорова. Его потомки до конца

XVI в., от имени правнука его Андрея Павловича, писались Андреевыми, а позднее стали именоваться Павловыми. Из них Петр Федорович Андреев был полковым воеводой в Чернигове в 1596 г. Его сын Родион Петрович Федоров-Павлов был воеводой в Пронске и Ряжске (1611–

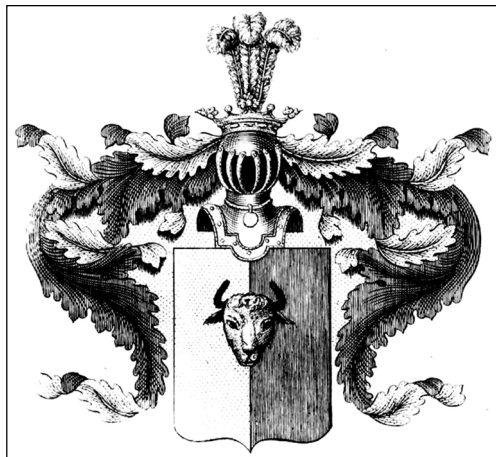

Герб рода Павловых

дьяка Артиллерийского приказа был Павел Гаврилов сын Павлов, который в 1683 г. за службу был жалован поместьями. Как и многие дворянские отпрыски, выбравшие службу на бюрократическом поприще, Никита Павлов поступил на службу в приказ, вероятно,



В приказе московских времен.
Художник С.В. Иванов. Конец XIX в.

в весьма раннем возрасте. В XVII в. на службу определяли в возрасте 10–12 лет. Например, будущий цейхдиректор М.П. Авраамов был отдан в Посольский приказ десятилетним мальчишкой³. Малолетние «бюрократы» выполняли различные мелкие поручения, служили

Отцом будущего

«на посылках», постепенно осваивали чиновническую службу. Продвигаться по служебной лестнице помогали не только семейные и корпоративные связи, но и личные данные. Заметим, что даже в 1718 г. в Приказе артиллерии числились «малолетние» подьячие, ранее, кстати, не упоминавшиеся в служебной документации⁴.

В 1673–1674 гг. Павлов служил подьячим в приказе Большого прихода, в 1674–1677 гг. – в Галицкой четверти, в 1678–1679 гг. – в Новгородском приказе. Однако денежным окладом в 8 рублей был поверстан только лишь в октябре 1679 г.

С ноября 1682 по 1689 гг. Никита Павлов был уже старшим подьячим приказа Большой казны. Повышение по службе благоотворно сказалось и на денежном жалованье чиновника. Если с 1682 по 1685 гг. его годовой оклад составлял 20 рублей, то в 1687/1688 гг. он получал уже 27 рублей, а в 1689/1690 гг. – 35 рублей⁵.

29 октября 1690 г. его пожаловали в дьяки и отправили во Псков, где он состоял при воеводе Петре Матвеевиче Апраксине по крайней мере до 1692 г.⁶ С 1692 по 1699 гг. он был дьяком на Житном дворе. Известно, что в 1693 г. он принимал в «государеву житницу» стрелецкий хлеб с крестьянских дворов с. Покровское Муромского уезда владения Гаврилы Григорьевя сына Борисова⁷. 17 декабря 1696 г. Никита Павлов был послан в Воронеж «для разводу лесов»⁸. В сентябре 1702 г. был назначен дьяком Артиллерийского приказа⁹.

По его сказке 1700 г. в Преображенском приказе имел земли в Зубцовском (4 двора) и Владимирском (1 двор) уездах¹⁰.

Его коллега – второй дьяк Артиллерийского приказа Иван Поликарпович Козлов происходил из старинного дворянского рода, также разделившегося к XVII в. на несколько ветвей. К сожалению, к какой ветви принадлежал И.П. Козлов, установить не представляется возможным¹¹.

Он начал свою служебную деятельность в начале 1670-х гг. Известно, что в 1673–1677 и 1678–1683 гг. он был подьячим в Сибирском приказе, однако в 1677–1678 гг. некоторое время состоял в том же звании при Ямском приказе. Жалованье его за эти годы возросло с 7 рублей (1674/1676 гг.) до 26 рублей и поместного оклада в 250 четей в 1682 г. В следующем году И.П. Козлов получал уже на 4 рубля больше и прибавил к поместному окладу 50 четей.



Гербы родов дворян Козловых

15 сентября 1686 г. он был пожалован из подьячих в дьяки и определен в приказ Новгородского дворца. В октябре 1689 г. Козлов вместе с думным дворянином И.С. Ларионовым был у переписи и продажи «животов» боярина князя В.В. Голицына – фактического главы павшего правительства царевны Софьи Алексеевны¹².

В 1696/1697 гг. дьяк был послан на службу в Киев, а 3 мая 1697 г. ему было указано сидеть в Поместном приказе¹³. С 1702 г. он числился в Приказе артиллерии.

Сохранились сведения, что в 1700 г. дьяк Козлов владел помещьем в Угличе¹⁴.

В компетенции дьяков Приказа артиллерии находилось пороховое и арсенальное дело, материальная часть (отливка

стволов, изготовление лафетов, перевозочных средств и прочего) и личный состав артиллерии (пушкарки, воротники, мастера разных «художеств» и другие), иноземные служащие (инженеры, артиллеристы, понтонные, колесные, станочные и прочие мастера). Дьяки занимались обмундированием чинов артиллерийского

ведомства, снабжением войск огнестрельными припасами. В ведении приказного руководства было городовое и колокольное дело, перевозочные средства, гражданская типография, артиллерийские школы, судопроизводство над подведомственными чинами и многое другое.

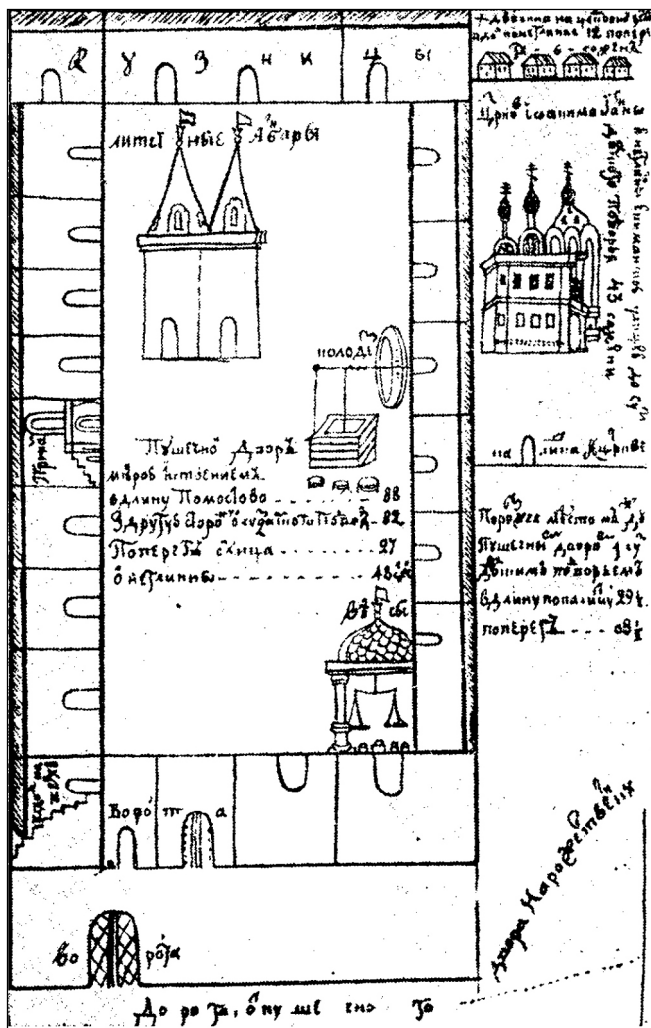

Пушечный двор в Москве во второй половине XVII в. Чертеж

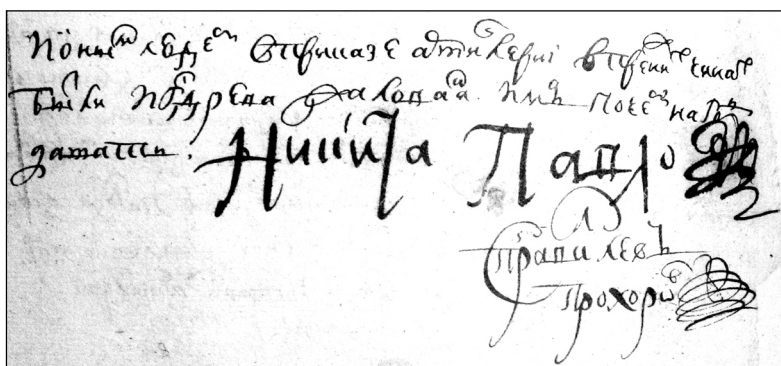

Понимая, что вступая в артиллерию вступил в мир
были поручены Павлова. Ничего не было
замечено. Ничего Павлова
Льва Прохорова

Автограф дьяка Н.П. Павлова.
Ниже – скрепа подьячего Льва Прохорова

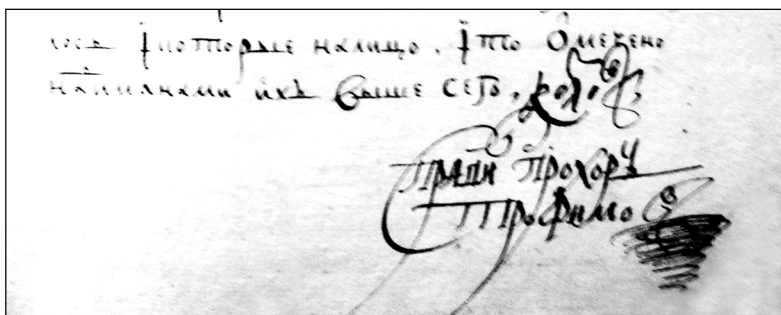

Итого Омежено
ваше дело, Прохорова
Льва Прохорова
Трофимова

Автограф дьяка И.П. Козлова.
Ниже – скрепа подьячего Прохорова Трофимова

В небольшой статье невозможно рассмотреть все аспекты деятельности приказных дьяков, которые явствуют из их переписки с руководителем артиллерийского ведомства Я.В. Брюсом. Осветим лишь некоторые, чтобы обрисовать широкий круг проблем, в решении которых участвовали руководители приказа.

Особо остро в начале Северной войны стоял вопрос снабжения артиллерии пригодными для стрельбы боеприпасами. 3 июля 1705 г. Брюс писал в Приказ артиллерии, что из доставленных в Полоцк 600 двухпудовых бомб только 40 оказались годными для стрельбы. В письме он отдал распоряжение об осмотре всех бомб и ядер, находившихся на Пушечном дворе в Москве, и отборе их строго по кружалам¹⁵.

22 июля Брюс опять обращает внимание дьяка приказа Н.И. Павлова, что привезенные ядра к 3-, 6- и 12-фунтовым пушкам не пригодны, «по свидетельству» многие слишком маленькие, а «иные велики и в пушки не годятся». В этом же письме начальник артиллерии отдает распоряжение отобрать по чертежам и кружалам образцовые ядра, держать их в приказе и принимать партии снарядов с заводов строго по этим образцам¹⁶. На железные заводы посылаются не только чертежи снарядов, но и деревянные шаблоны¹⁷.

Брюс требовал, чтобы приказные дьяки предъявляли жесткие требования к заводам-изготовителям. В случае отливки бомб и ядер, не соответствующих чертежу, они «взяты будут на государя безденежно»¹⁸. Узнав, что с частных заводов в Приказ артиллерии присылаются некачественные боеприпасы, а дьяки их принимают и выдают деньги, Брюс распорядился, «за артиллерные припасы, которые принимаются с железных заводов Льва Кирилловича (Нарышкина. – С. Е.) и Вахромея Меллера не отписываясь ко мне денежной дачи до указа никому не давать»¹⁹. Напомним, что Л.К. Нарышкин (хотя и умерший к тому времени) был дядей царя.

Я.В. Брюс неоднократно вынужден был посылать в Артиллерийский приказ напоминания о проверке качества не только боеприпасов, но и всей поставляемой продукции. Он даже распорядился «объявить подрядчикам образцовые припасы, против которых им ставить..., запечатав образцовые припасы государевой печатью и дьячиею, и беречь до моего приезду; и подрядчикам клеймить припасы своим клеймом, наипаче смотреть за веревками и за железными припасы, чтоб были сделаны прочно, а не против того образца никаких припасов не принимать; и взять у подрядчиков сказки, что им против образцов те припасы готовить, а когда ж явятся припасы ху[ды] образцом обратно, тогда им быть лишенными припасов»²⁰.

Надо сказать, что Брюс предпринимал немало усилий для обеспечения артиллерии необходимыми боеприпасами, но не все его распоряжения были полностью реализованы. Это была объективно трудная задача. Вопрос производства качественных боеприпасов был решен только к 1707–1708 гг.

Одной из важных проблем, с которой постоянно сталкивались в действующей армии, было плохое качество поставляемого пороха. Иностраннный наблюдатель, современник описываемых событий

отмечал, что «порох делают в Москве сильный и хороший, кроме тех случаев, когда должностные лица в личных интересах смотрят сквозь пальцы на нарушения в процессе его изготовления»²¹.

Я.В. Брюс приказывал дьяку Н.П. Павлову принимать изготовленный пороховыми уговорщиками порох согласно образцам («у подрядчиков в приеме пороха смотреть накрепко, чтоб оной порох в приемных во всех бочках сходен был з первым опытом, которой есть в Приказе артиллерии»), а также самому, по возможности, присутствовать у его приемки²². Глава артиллерийского ведомства предостерегал приказного дьяка от злоупотреблений: «Також слышно здесь, что ты сам долю в подрядах имеешь, о чем тебе паки подтверждаю опасность имети. И, ежели доподлинно сыщется, что ты в подрядах пай имеешь, и тебе всеконечно бедство будет»²³.

Начальник артиллерии был возмущен низким качеством пушек, отлитых мастерами Тимофеевым и М. Арпольтом, которые оказались «зело внутри криво вылиты»²⁴. Присланные в армию гранаты и пушечные ядра тоже явились «худого литья»²⁵.

Чтобы повысить ответственность мастеров и приемщиков, Брюс вынужден был прибегнуть к жестким мерам. Он приказал переливать испорченные орудия за счет литцов, а у приемщиков, принимающих бракованные ядра, гранаты и бомбы, вычитать из жалованья, а в особых случаях бить их «долгой плетью»²⁶.

Я.В. Брюса как начальника артиллерии волновало состояние лафетов. Многочисленные справедливые нарекания военачальников на их плохое качество заставили Брюса предъявить более высокие требования к изготовлению станков и лафетов на Пушечном дворе. В письмах-распоряжениях к Павлову и Козлову он неоднократно напоминает, что лафеты к пушкам должны делаться по образцам, присланным из Киева еще в конце 1706 г., а не по чертежу капитана Бомбардирской роты лейб-гвардии Преображенского полка В.Д. Корчмина, на котором колеса значительно ниже²⁷.

Одним из важнейших вопросов, входивших в компетенцию дьяков, было финансовое обеспечение деятельности приказа. Проблемы с получением необходимых для деятельности приказа денежных средств существовали на протяжении всей Северной войны.

Особенно сложная ситуация сложилась в 1708 г. Государево жалование и кормовые деньги мастеровым задерживались на три-четыре месяца и более. Начиная с января 1708 г. дьяки Приказа артиллерии И.П. Козлов и Н.П. Павлов доносили Брюсу, что из-за

отсутствия денег, которые не получены из Сибирского приказа, мастеровые люди «живут без денег по месяцу и по два, отчего уже многие дела на Пушечном дворе остановились». Дьяки выражали опасение, что если оплата не последует, то и остальные «работники и кузнецы могут отойти от дел»²⁸.

Брюс тут же пишет московскому обер-коменданту князю М.П. Гагарину, что из-за невыплаты кормовых денег в течение двух месяцев «чего преж век не бывало», мастеровые люди «хотят разбрестись, понеж не имеют себе и женам инаго пропитания, кроме того корму. Того ради прошу вашей милости, пожалуйте, не извольте в сем остановки чинить, дабы за тем дело государево не остановилось»²⁹. М.П. Гагарин никак не отреагировал на просьбу Брюса. И тогда в апреле Яков Вилимович вынужден был послать ему довольно резкое письмо по поводу задержки оплаты мастерам: «Есть мне жалоба, что оным не изволите того корму отпускать уже месяца за три. И за тем на Пушечном дворе во всяких артиллерийских делах есть великая остановка». Брюс просит срочно выдать кормовые деньги, в противном случае он «принужден» будет жаловаться царскому величеству³⁰. В мае на очередные сообщения дьяков об отсутствии денег, которые так и не поступили ни из Сибирского приказа, ни из Ратуши, Брюс отвечал им, что он сам писал «множды к господину князю Гагарину», а кроме того об этом «писано к нему и от его сиятельства господина князя Меншикова»³¹.

Но положение не менялось к лучшему. А в июле обстановка еще более обострилась. Мало того, что за четыре месяца (с марта по июнь) «не отпущено ни единой деньги» кормовых денег, а из Монастырского приказа и Ратуши не выданы деньги на государево жалованье³², с 1 июля по распоряжению князя М.П. Гагарина «всякого чина артиллерийских служителей и мастеровых людей самих и жен и детей и которые в армии и в гварнизонах на службах и в посылках, матерей их, вдов, жен и детей таскают к городовому делу. И у артиллерийских дел работать и на карауле стоять некому... А з драгунских, государь, и з солдатских дворов на работу никого не берут»³³, – докладывали начальнику артиллерии дьяки Козлов и Павлов.

Брюс пытался вразумить князя Гагарина, что артиллеристов и мастеровых, находящихся в Москве, нельзя забирать на городское строительство, так как они обязаны готовить различные артиллерийские припасы для армии³⁴. Но это, вероятно, не имело успеха,

поскольку дьяки продолжали жаловаться, что работать на Пушечном дворе некому. В конце концов Брюс возложил всю ответственность за неприготовленные припасы на лиц, которые продолжали отрывать артиллерийских служителей от их непосредственных обязанностей. Он писал дьякам в Приказ артиллерии: «Что на Пушечном дворе в кузнечных и в плотничьих и иных всяких артиллерийских делах есть за мастеровыми людьми, которые взяты на работу к городской крепости, остановка. И ежели какие припасы впредь спросятца, а за оным да не будет управлено, и в том отвечать будет тому, хто тех мастеровых людей к городовому делу побрал»³⁵.

Чтобы избежать злоупотреблений при распределении денежно-го довольствия и выдачи жалованья, Я.В. Брюс требовал от дьяков составить подробные списки на всех артиллерийских служителей, то есть на артиллеристов, которые находятся в полевой артиллерии, в гарнизонах и в Москве. Причем на офицеров следовало составить именные, более подробные списки. Подобные «ведомости» должны были высылаться начальнику артиллерии раз в три месяца, а на личный состав, находившийся в Москве, раз в месяц³⁶. Брюс требовал от подчиненных строгого учета всех артиллерийских служителей, вплоть до дворян, фурлейтов и извозчиков, которые находились при артиллерийских лошадях. Ведомости, составленные «с подлинным познанием», должны были содержать сведения, «хто имянны» из дворян и где они находятся в данный момент и «поскольку и сполна ль им выдано государево жалование». Списки на извозчиков должны были включать информацию об их окладах, когда и из каких мест они были взяты в артиллерию и все ли находятся налицо³⁷. Судя по письму, приказание дьякам Козлову и Павлову на составление таких ведомостей поступало неоднократно, но оно не было выполнено. И на этот раз Брюс пригрозил им: «Тое ведомость сделав, подать в походную артиллерийскую канцелярию сего марта 15 дня». А если ведомость не будет подана к этому числу, «за то у вас из окладов ваших вычтено будет на всякий день по 1-му без всякого отлагательства»³⁸. В августе Брюс требует, чтобы такие списки присылали ему регулярно каждую субботу³⁹. И уже в декабре 1708 г. в полевой походной артиллерии «служители высших и нижних чинов офицерам и капралам, и бомбардирам, и пушкарям, и мастеровым казенным и городовым людям» государево жалование выдавали по ведомостям, присланным из Приказа артиллерии⁴⁰.

Ведомости и списки, «кто имянные» из офицеров и нижних чинов получает денежное довольствие (и сколько), значительно расширяют возможности для изучения не только командного состава, но и широкой категории артиллерийских служителей вообще.

Следует отметить еще одну сферу деятельности руководителей приказа – дьяки выполняли личные поручения начальника артиллерии. Например, в конце октября 1708 г. Брюс заказывает (неизвестно, для себя или для супруги) в Москве лекарство, о чем пишет Н.П. Павлову⁴¹.

Надо полагать, что Я.В. Брюс был сведущ в лекарственных средствах. Вероятно, он порекомендовал А.Д. Меншикову, страдавшему легочной болезнью, принимать лекарственную водку и даже сам заказал ее в Москве. «При сем письме, – писал Н.П. Павлову, – посланное от меня письмо в Немецкую слободу отвези сам и отдай тетке моей по подписке неумедля. И которую лекарственную водку по оному письму она тебе отдаст, ежели похочет, заплати ей деньги, положи их в два или в три ящика, и чтоб не раздавилась склянка, сюда в поход с письмом сиятельного господина (А.Д. Меншикова. – С. Е.) пришли чрез почту. И чтоб их довести в [целости бы] положи сена, понеже оные возки надобно ко употреблению его сиятельству. А что они надобны ему, только отнюдь оного не сказывай»⁴².

Дьяк выполнил распоряжение, «обертя в пенку и учредя в деревянный ящик, послал» «водки скляночку круглую»⁴³.

В одном из писем дьяки сообщали Я.В. Брюсу: «По письмам от вашей милости послано декабря в 3 день до милости вашей с подьячим с Федором Арбузовым на ямских подводах 2 бочки ренского, 2 кожи сыромятных, пол 2 ведра уксусу ренского, 2 фунта кофе, 400 свеч немецких, 1 фунт корицы доброй, 1 фунт гвоздики, $\frac{1}{4}$ фунта мушкатного цвету, $\frac{1}{4}$ фунта шефрану, 2 фунта кардамону, 3 фунта аниса, 4 фунта перцу, 3 фунта тимона, 10 фунтов фиников, 10 фунтов миндальных ядер, шляпа, 24 попона, тож число повязок волосяных. 5 пятинок ниток не послано для того, что в памяти Унковского писано, чтоб прислать против посланного образца, а оного образца не прислан. Орехов турецких в ряде и нигде не сыскано. Да из дому милости вашей послано 10 кож бараньих, одеяло песцовое, покрытое сукном, а 3-х кож красных юхотных в доме милости вашей не сыскано. До милости вашей денщики Матвей Иванов, Савва Яковлев, Кирило Стариков посланы ж с ним же, подьячим,

и о том вашей милости известно. А вышеписанные, государь, припасы почему куплены, о том к милости вашей писал я с вышеписанным подьячим»⁴⁴.

2 февраля 1708 г. дьяки Артиллерийского приказа поздравили своего начальника с рождением дочери: «Желаем тебе, государь, от Господа Бога милости и здравия, и щастливого радостного пребывания по желанию милости твоей. Поздравляем тебя, государь, с новорожденной дщерию твоею, а нашей государыней Наталиею Яковлевной»⁴⁵.

С 1707 г. значение приказных дьяков Артиллерийского приказа постепенно умалывается. Об этом свидетельствует сокращение переписки между Я.В. Брюсом и дьяками. Главным лицом в приказе становится обер-комиссар. В декабре 1707 г. по указу великого государя Я.В. Брюс приказал «Ефиму и Алексею Зыбиным за многие их в артиллерии службы и радение, быть при артиллерии Ефиму обер-комисарием, Алексею – комисарием». Ефим Панкратьевич Зыбин был лично известен начальнику артиллерии своей энергичной службой в походах и пользовался его полным доверием. С этого времени Е.П. Зыбин становится «управителем Приказа артиллерии»⁴⁶. Задачи, стоявшие перед Зыбиным, были сформулированы в письме Я.В. Брюса: «Почтеннейший господин обер-комисарий. По отъезде моем отсель, ведать вам приказ артиллерии и смотреть как во оном, так и на пушечном дворе, дабы никакого воровства и блуден не было и ничто б без вашего ведома не токмо что приход и расход деньгам и артиллерийским всяким припасом и всяким делам делалось, но и в приказе о всяких делах памяти и прочие указы, грамоты не отпускались, а в больших делах и во всех уговорах подписывать вам самим своею рукою. А ежели хотя самые малые блудни усмотришь, о том, ничего не скрываючи, писать ко мне немедленно. Також и прошлых лет всякие дела вам у дьяков спрашивать и их смотреть и буде какую неправду увидишь, о том писать же ко мне»⁴⁷.

В виду практически постоянного отсутствия начальника артиллерии Я.В. Брюса, частых служебных командировок обер-комиссара, в Артиллерийском приказе, как и в большинстве других государственных учреждений России того времени, процветали злоупотребления и коррупция. Сохранился интересный документ, датированный 1708 г. «Ведение, что у старого каждого подьячего в повытьях каких дел ведомо и они от повытей своих кто какое

пропитание имеют»⁴⁸. Согласно этому документу, через приказ ежегодно проходили весьма крупные суммы – только на выплату жалования артиллерийским служителям и по подрядным договорам поступало до 230 000 рублей ежегодно. Подьячие получали процент с денежного оклада каждого подведомственного им чина, а также «питание» от каждого лица, имевшего какие-либо дела с приказом, что составляло солидную прибавку к жалованию. Например, подьячий Прохор Трофимов, ведавший особо доходными статьями приказного делопроизводства – подрядами, заводами, служилыми иноземцами и мастеровыми, получал всего 15 рублей в год. На самом же деле ежегодные доходы подьячего от «питания» перевалили за тысячу рублей – весьма значительную для начала XVIII в. сумму. Дьяки, в свою очередь, получали от подьячих свою долю⁴⁹. По сути дела это было узаконенное взяточничество.

Я.В. Брюс неоднократно предупреждал своих подчиненных о последствиях казнокрадства и запрещал им принимать участие и иметь долю в казенных подрядах. «Дабы никто, – строго требовал он в одном из писем, – из артиллерийских служителей и головы (т. е. начальники. – С. Е.), також нынешние и предбудущие целовальники и прочие не токмо чтоб кому в подряде и в поставке артиллерийских припасов малой доли держатись, но и с посторонними подрядчики в том отнюдь паю не иметь, под опасением смертной казни»⁵⁰. Естественно, что никакой смертной казнью напугать корыстолюбцев было невозможно. Руководящий состав приказа продолжал участвовать в весьма сомнительных подрядных делах.

Между самими дьяками, а также между ними и подьячими, существовали трения и конфликты. В марте 1708 г. дьяк Н.П. Павлов жаловался Я.В. Брюсу на Ивана Козлова, который якобы обогал его в доме начальника артиллерии. Брюс заверил своего подчиненного в том, что доверяет ему: «И ты в том не сомневайся, понеже я вас довольно знаю и никаким доношениям не поверю. Також ведаю, чтобы вы сами ко мне отписали, ежели бы какая обида вам от кого была»⁵¹.

В том же году некоторые подьячие обратились к начальнику артиллерии с анонимным письмом, где, вероятно, содержалась какая-то жалоба. Брюс писал дьяку Павлову: «Писали ко мне в прошлой почте Приказа артиллерии подьячие. А хто имяны, в том письме не объявилось. И ты скажи им, ежели они будут о чем ко мне писать впредь, и оне б в письмах своих явили имена свои. А буде

такое ж от них паисьмо впредь у меня явитца, а имян их не будет, и в том бы оне на меня не пеняли. Понеже такие письма бывают подметные»⁵².

Такая система «воровства и блуден» процветала до тех пор, пока Артиллерийский приказ не попал в жернова крупномасштабного государственного розыска, формально направленного на борьбу с хищениями «государевой казны» и коррупцией в правящей бюрократической верхушке. В розыске оказались замешаны крупные государственные деятели и ближайшие сподвижники Петра I, среди которых были А.Д. Меншиков, Ф.М. Апраксин, Г.И. Головкин и многие другие. Особую роль в этом процессе играл учрежденный в 1711 г. институт фискалов, деятельность которых была направлена на тайный надсмотр над всеми делами; слежкой за тем, не учинялся ли где-либо неправый суд, не совершалось ли незаконного «*в сборе казны и прочего*»; «*кто неправду учинит*». Обо всем этом обер-фискал получал информацию от провинциал-фискалов и доносил в Сенат. В том случае, если он действительно уличал виновного, то половина штрафа шла в пользу казны, а половина в пользу фискалов.

Летом 1713 г. настоящему фискальному налету подвергся и Приказ артиллерии. Генерал-фельдцейхмейстер Я.В. Брюс находился при действующей армии в Померании, обер-комиссар Е.П. Зыбин в это время выехал в Санкт-Петербург, и они не могли принять никаких мер по защите своего ведомства. 28 июля в приказ ворвались фискалы с солдатами, опечатали ящики с документами, амбары с материальными ценностями и арестовали практически всех «старых» подьячих. «А подьячие молодые от страха от приказа отстали, – писали руководители приказа начальнику артиллерии, – для того по вся дни фискалы с салдаты в приказ приходят и сундуки и ящики печатают и в них переискивают»⁵³.

Подьячих каждый день вызывали в Расправную палату на следствие, ставили на правез, который состоял в том, что неплатящего должника в течение известного времени ежедневно, кроме праздников, ставили перед судом или приказом, где он был обвинен, и в продолжение нескольких часов били батогами по ногам.

Заметим, что попавшие под следствие дьяки слезно молили своего начальника приехать в Москву и защитить их: «Просим у тебя, государя, милости, не дай нам от фискалов напрасно згинуть, благоволи к нам быть, к Москве, на охранение приказа, а паче ради

приказа, а также ^{раши} жемни благоважна шпавло;
 и восторог прина Дунаеве, воступад,
 Автосолной тажиративеиноу жистисадтез
 ахтрина наш в сае жств принаготу
 бривай, поведе шти шваа велез,
 вдайенч, в, еки.
 при сил рабитрой ва дело шшита павла
 Езд дн
 (Мошеви Сентяря 1712 г.)
 Ш

Подписи дьяков Артиллерийского приказа И.П. Козлова и Н.П. Павлова на письме генерал-фельдцейхмейстеру Я.В. Брюсу от 30 сентября 1712 г. о фискальном розыске

имени благородного твоего. Ни в которой приказ фискалы не вступают, а в Посольской и в Адмиралтейской не пуцают, а приказ наш паче всех приказов обруган, понеже милость твоя был в дальнем отлучении»⁵⁴.

Розыск, связанный с делом о хищениях и злоупотреблениях, продолжался то прекращаясь, то возобновляясь несколько лет. В 1714 г. дьяков Никиту Павлова и Ивана Козлова выслали в Санкт-Петербург для розбирательства. В 1716 г. последовал новый донос, написанный фискалом Мининым. Делом Артиллерийского приказа стал заниматься майор А.И. Ушаков – будущий глава Тайной розыскных дел канцелярии⁵⁵.

Однако, как часто бывает в России, пострадали не руководители приказа, а подьячие. Некоторые из них подверглись денежным

начетам и побывали на правеже, другие были понижены в чинах, третьи лишились должности. Так, например, один из подъячих – Илларион Докукин – из-за краха своей служебной карьеры стал настоящим диссидентом, открыто выступившим против лишения царевича Алексея права наследовать престол, был жестоко пытан в присутствии самого Петра I и казнен колесованием на Красной площади в Москве в феврале 1718 г.⁵⁶

Дьяки Приказа артиллерии отделались легким испугом и остались на своих должностях. Н.П. Павлов был даже включен в список сенаторов, бояр, окольничих, думных дьяков и других высших чиновников, которых указано было поселить на острове Котлин, где планировалась новая столица. «Переселенцам» разрешено было построить временные дома в Санкт-Петербурге⁵⁷. Однако никаких сведений о переезде Павлова на «берега Невы» не сохранилось. Он продолжал свою службу в приказе в Москве. Дьяк И.П. Козлов и в 1720 г. все еще числился «у дел артиллерии» в Москве⁵⁸.

Хотя оба дьяка сохранили свои номинальные посты, однако эти должности потеряли то значение, какое имели в конце XVII – первые годы XVIII вв. Слом старой приказной системы управления и замена ее коллегиальной отразились на судьбе старых российских бюрократов. Не будучи специалистами в той области, которой руководили, оставаясь в тени «больших персон», они вершили свои личные дела, обогащаясь за счет государства и частных лиц. Однако на место московской приказной бюрократии пришли уже новые лица, выдвинувшиеся благодаря петровским реформам, своим личным качествам и заслугам.

¹ Бранденбург Н.Е. Материалы для истории артиллерийского управления в России. Приказ артиллерии (1701–1720 гг.). СПб., 1876. С. 16.

² Общий Гербовник дворянских родов Всероссийской Империи. СПб., 1799. Ч. III. С. 26–27.

³ Серов Д.О. Администрация Петра I. М., 2007. С. 136, 157–158.

⁴ Бранденбург Н.Е. Указ соч. С. 7. Прим. 12.

⁵ Демидова Н.Ф. Служилая бюрократия в России XVII века (1625–1700): Биографический справочник / Отв. сост. Г.А. Иванова. М., 2011. С. 418–419.

⁶ Дьяконов М. Очерки из истории сельского населения в Московском государстве (XVI–XVII вв.). СПб., 1898. С. 341–342.

⁷ Государственный архив Ульяновской области. Опись столбцов из коллекции Симбирской Ученой Архивной Комиссии. Д. 361. Л. 300.

- ⁸ Дворцовые разряды, изданные вторым Отделением Собственной Е. И. В. канцелярии. СПб., 1855. Т. IV. Стб. 803, 1024, 1045; Летопись занятий Археологической комиссии. Вып. XII. СПб., 1901. С. 341.
- ⁹ Акты относящиеся до юридического быта древней России / Под ред. Н.В. Калачева. СПб., 1884. Т. III. № 328. С. 263.
- ¹⁰ Веселовский С.Б. Дьяки и подьячие XV–XVII вв. М., 1975. С. 393; Демидова Н.Ф. Указ. соч. С. 419.
- ¹¹ Руммель В.В., Голубцов В.В. Родословный сборник русских дворянских фамилий. СПб., 1886. Т. 1. С. 393, 418.
- ¹² Дворцовые разряды. СПб., 1855. Т. IV. Стб. 497; Веселовский С.Б. Указ соч. С. 247; Демидова Н.Ф. Указ. соч. С. 271.
- ¹³ Дворцовые разряды. Т. IV. Стб. 1054.
- ¹⁴ Акты относящиеся до юридического быта древней России / Под. ред. Н.В. Калачева. СПб., 1884. Т. II. № 178 (VI). С. 568.
- ¹⁵ Архив Военно-исторического музея артиллерии, инженерных войск и войск связи (далее: Архив ВИМАИВиВС). Ф. 2. Оп. 1. Д. 6. Л. 551–552.
- ¹⁶ Там же. Л. 563–563 об.
- ¹⁷ Там же. Л. 526 об., 533.
- ¹⁸ Там же. Л. 563 об.
- ¹⁹ Там же. Л. 624 об.
- ²⁰ Там же. Л. 225–225 об.
- ²¹ Россия в начале XVIII в. Сочинение Ч. Уитворта / Перевод Г.Г. Беспярых, статья и комментарии Ю.Н. Беспярых. М.; Л., 1988. С. 89.
- ²² Архив ВИМАИВиВС. Ф. 2. Оп. 1. Д. 33. Л. 764–764 об.
- ²³ Там же. Л. 797.
- ²⁴ Там же. Л. 755–756.
- ²⁵ Там же. Л. 752.
- ²⁶ Там же.
- ²⁷ Там же. Л. 731 об., 743–746.
- ²⁸ Там же. Д. 38. Л. 631.
- ²⁹ Там же. Л. 293.
- ³⁰ Там же. Л. 297–297 об.
- ³¹ Там же. Л. 689 об.
- ³² Там же. Л. 739, 747, 752.
- ³³ Там же. Л. 730–730 об.
- ³⁴ Там же. Л. 298
- ³⁵ Там же. Л. 742–742 об.
- ³⁶ Там же. Л. 650, 797.
- ³⁷ Там же. Л. 324.
- ³⁸ Там же. Л. 325–326 об., 651–653.
- ³⁹ Там же. Л. 503.
- ⁴⁰ Там же. Л. 340–340 об.
- ⁴¹ Там же. Л. 777.
- ⁴² Там же. Л. 762.
- ⁴³ Там же. Л. 679.
- ⁴⁴ Там же. Л. 785–786.
- ⁴⁵ Там же. Л. 635.
- ⁴⁶ Бранденбург Н.Е. Указ. соч. С. 16. Прим. 22, 24.
- ⁴⁷ Струков Д.П. Главное артиллерийское управление: Исторический очерк //

Столетие военного министерства (1802–1902 гг.). Т. VI. Ч. I. Кн. I. СПб., 1902. С. 45

⁴⁸ Там же. Приложение I. С. 1–8.

⁴⁹ Там же. С. 39–41.

⁵⁰ Там же. С. 44.

⁵¹ Архив генерал-фельдцейхмейстера Я.В. Брюса (1669–1736). Т. IV (Письма Я.В. Брюса (1708 г.) / Публ. подг. С.В. Ефимовым и Л.К. Маковской. СПб.; Щелково, 2008. № 100. С. 97.

⁵² Там же. № 125. С. 107.

⁵³ Архив ВИМАИВиВС. Ф. 2. Оп. 1. Д. 147. Л. 44–44 об.

⁵⁴ Там же. Л. 45–45 об.

⁵⁵ Струков Д.П. Архив русской артиллерии / Под ред. Н.Е. Бранденбурга. СПб., 1889. Т. I. С.182–189.

⁵⁶ См. Есипов Г.В. Подьячий Докукин // Есипов Г.В. Раскольничьи дела XVIII столетия извлеченные из дел Преображенского приказа и тайной розыскных дел канцелярии. СПб., 1861. С. 157–184.

⁵⁷ Доклады и приговоры, состоявшиеся в Правительствующем Сенате в царствование Петра Великого. СПб., 1883. Т. II. Кн. II. С. 111.

⁵⁸ Струков Д.П. Архив русской артиллерии. С. 65.

Приложение

Письмо дьяков Артиллерийского приказа И.П. Козлова и Н.П. Павлова генерал-фельдцейхмейстеру Я.В. Брюсу от 30 сентября 1713 г. о фискальном розыске

Милостивый государь, Яков Вилимович!

Желаем тебе, государь, от Господа Бога многолетнего здравия и щастливаго в радости пребывания по желанию вашей милости.

Известно тебе, государь, буди, письмо вашего благородия писаное в Риге августа в 13 день получили мы в Москве сентября 28 дня.

И по тому письму новопринятым в артиллерию афицерам – секунд-капитану Биберу с товарищи 3-м человекам государева жалования выдали по окладом их на три месяца, декабря по 1-е число.

Известуем тебе, государь, июля от 28-го числа // нынешняго 1713-го года, после отъезда в Санкт-Питербурх Еуфима Панкратьевича (Зыбина. – С. Е.) в Приказе артиллерии фискалы приходных и росходных книги 710-го, 711-го и 712-го и нынешняго

1713-го года запечатали, и ящики подьяческие – Макара Лутошкина, Ивана Салманова, Лариона Докукина и товарищей их взяли в Фискалской приказ и по се число держат, и в тех ящиках всякие письма пересматривают, а чего ищут – не ведаем, и нам не являют. Да и колоколам росходные книги взяли ж и ныне в Фискалском приказе, а приходные колокольные ж книги все запечатали.

Да осмотра вышеписанной приходной книги нынешняго года взяли тое книгу в Фискалской же приказ, и подал Алексей Нестеров (обер-фискал. – *С. Е.*) в Сенат три доношения. //

Первое, что в остатке к нынешнему году недописано денег 7000 рублей, которые деньги в споре у бурмистров у Аникеева и у Козлова. Второе, что против доезду Тимофея Федорова, да Золотопряда не внесено в приход 2400 рублей, на которые деньги по их скаске куплены золотые на милость твою. Третье, на бурмистра нынешняго года, что недописал он против приему своего в приход пятьдесят рублей, которые деньги принял из Архангелогороцкой губернии. И по тем доношения подьячие Салманов, Лутошкин и Тимофей и Золотопряда, и бурмистры Аникеев, Козлов и Смольянинов для допросов взяты в Росправную полату и допрашиваны все порознь. И отданы на росписки, что ставитца в Росправной полате по вся // дни. И от того у нас в приказе и по всем делам учинилось остановка, потому что старые подьячие и бурмистры непрестанно в Росправной полате, а подьячие молодые от страха от приказа отстали, для того по вся дни фискалы с салдаты в приказ приходят и сундуки и ящики печатают и в них переискивают.

У Тимофея Кудрявцева медной и железной и колокольной и зелейной анбары запечатаны были с полтора месяца, и ныне только распечатаны зелейной да железной, а достальные запечатаны и по се число. По требе письмам от генерала Гинтера велено прислать в армию камисара з денежною казною // на другую полгода. И по многим доношениям ис Приказа артиллерии и по указам из Санкт-Питербурха о Санате в канцелярию Правительствующего Сената об отпуске в армию того денежного жалования еще не исправлено, а затем непрестанно в Сенате прошение наше. Ныне посланы из Саната указы о даче денег к камисарам всех губерней, а камисары денег не отправляют.

А обор-камисар Еуфим Панкратьевич в Санкт-Питербурхе.

Просим у тебя, государя, милости, не дай нам от фискалов напрасно згинуть, благоволи к нам быть, к Москве, на охранение // приказа, а паче ради имени благородного твоего. Ни в которой приказ фискалы не вступают, а в Посольской и в Адмиралтейской не пуцают, а приказ наш паче всех приказов обруган, понеже милость твоя был в дальнем отлучении.

При сем рабы твои Иван Козлов Никита Павлов челом бьют.

С Москвы сентября 30 числа 1713 г.

Архив ВИМАИВиВС. Ф. 2. Оп. 1. Д. 147. Л. 43–45 об.

А.П. Жарский (Санкт-Петербург)

ПРИОРИТЕТНЫЕ НАПРАВЛЕНИЯ ГЕОСТРАТЕГИИ ЕКАТЕРИНЫ II (ПРИБАЛТИЙСКИЕ ТЕРРИТОРИИ И ПОЛЬСКИЙ ВОПРОС)

ГЛАВНЫМИ приоритетными направлениями в геостратегии Екатерины II (1762–1796) стали два направления – восточное (турецкое) и польское¹, т. е. наряду с борьбой за выход к Черному морю одной из важнейших внешнеполитических задач становится усиление северо-западных рубежей государства и распространение власти России на все восточно-славянские земли с православным населением (в первую очередь на Белоруссию и Западную Украину). Решение этих проблем потребовало не только больших дипломатических усилий, но и вооруженной борьбы, в результате которых последовали: присоединение к России Лифляндии и Курляндского герцогства и раздел Польши.

Началом наступательных действий в области внешней политики Екатерины II стало вмешательство России в курляндские дела, что явилось прологом к событиям, приведшим к разделу Польши. Еще при Петре I была сделана попытка обезопасить северо-западные рубежи государства, превратив Курляндию в нечто похожее на провинцию России. Когда Бирон был герцогом Курляндским (и фаворитом императрицы Анны Иоанновны), русское правительство не могло существенно влиять на курляндские дела. В 1740 г. Бирон пал, был сослан в Сибирь, оставаясь лишь номинально герцогом Курляндии. В 1758 г. польскому королю Августу III удалось, с согласия императрицы Елизаветы, посадить на курляндский престол своего сына Карла. То обстоятельство, что дочь Петра Велико-го не противодействовала возведению польско-саксонского принца

на курляндский престол, могло восприниматься русской общественностью как нарушение тех принципов, которыми правительство России руководствовалось в отношении Курляндии.

Екатерина II такие внешнеполитические шаги Елизаветы позднее охарактеризует следующим образом: «Говорили, что во всяком деле есть только два способа, которые следует избрать – это быть справедливым или несправедливым. Обыкновенно, корысть производит последнее. В деле о Курляндии было справедливым возвратить детям Бирона то, что им предназначалось от Бога и природы. Если же хотели бы следовать корысти, то долженствовало (признаюсь, что несправедливо) беречь Курляндию и изъять ее из-под власти Польши для присоединения к России. Кто бы после этого рассуждения сказал, что нашли третий способ, по которому учинена несправедливость без извлечения из того и тени выгоды, то есть отдали Курляндию принцу Карлу. Через это самое усиливается польский король, ... Надобно, когда уже хочешь быть несправедливым, иметь выгоду быть таковым; но в деле о Курляндии, чем более о нем думаю, тем менее нахожу там здравого смысла»².

В 1762 г. исполняющему обязанности русского посла в Польше Ржичевскому было поручено сообщить польскому правительству о решении императрицы Екатерины II восстановить на курляндском престоле Бирона. В ответ на возражения польской стороны в Курляндию были введены русские войска. О решительности и твердости намерений Екатерины в вопросе о Курляндии свидетельствует и такой факт. Когда в Москву приехал уполномоченный от Августа III ходатайствовать за сына короля, то ему не позволили ни представляться императрице, ни вступать в переговоры с канцлером или вице-канцлером. Императрица писала канцлеру Воронцову: «Можно господину Борху сказать, что оные труды лишни, что я не переменяю своих сантиментов по курляндским делам, понеже они основаны на справедливости; ... что удивительна смелость его короля, который, любя сына, нарушает правосудие и узаконения своего королевства и, что того удивительнее, везде упоминает, будто по научениям чьим-либо поступаю. Можете ему сказать, что уже приходит моему достоинству противное дело более трактовать *epavocet*³: и что твердо намерена сутенировать то, что я начала, всеми от Бога мне данными способами»⁴.

В 1764 г. Екатерина II посетила Митаву, где восстановленный Бирон принял ее «как вассал». Таким образом, исходя не столько

из интересов справедливости, сколько из интересов России, курляндский вопрос, по утверждению Екатерины, был частично решен так, «... чтобы мы в соседней земле имели герцога, не состоящего в непосредственных сношениях с польским королем, а скорее от нас зависящего».

Чтобы более отчетливо представить себе внешнеполитические шаги русского правительства в польском вопросе, обратимся к работам известного историка С.М. Соловьева, и в частности к его емкой характеристике польского государства в начале второй половины XVIII в. «Польша представляла собой обширное военное государство. Вооруженное сословие, шляхта, имея у себя исключительно все права, кормилась на счет земледельческого, рабствующего народонаселения; город не поднимался, и его народонаселение не могло сопоставить с шляхтою другую, уравнивающую силу, потому что промышленность и торговля были в руках иностранцев... Отсутствие государственных и общественных сдержек, сознание своей силы, исключительной полноправности и независимости условливали в польской шляхте крайнее развитие личности, стремление к необузданной свободе, неумение сторониться своим я перед требованиями общего блага»⁵.

Что касается государственного устройства Речи Посполитой, то это была своего рода «конституционная» монархия. Король избирался шляхтой. Шляхта, собиравшаяся на сеймики, выбирала представителя на большой сейм, давала указы и требовала отчет об их выполнении. Сейм собирался каждые два года. Для принятия на нем любого решения необходимо было полное единогласие, т. е. несогласие любого шляхтича могло парализовать работу сейма. Это был принцип «*liberum veto*»⁶. Против произвольных действий правительства могла, по закону, создаваться конфедерация, т. е. «собиралась шляхта, публиковала о своих неудовольствиях и требованиях, выбирала себе вождя, маршала конфедерации, подписывала конфедерационный акт, предъявляла его в присутственном месте, и ... восстание получало законность». В результате в политической жизни царил хаос, и государство пришло в глубокий упадок.

Вместе с тем территориально к началу второй половины XVIII в. Польша оставалась одним из самых крупных государств Европы. В этой связи, как утверждает С.М. Соловьев, после того как Россия окрепла, ей «волею-неволею, ... надобно было свести старые

счета с Польшею» (т. е. вернуть ранее отторгнутые земли западных областей Украины и Белоруссии).

В 1763 г. умер польский король Август III. Сразу после этого в государстве началась жестокая борьба между группами магнатов, отстаивавших различных кандидатов на престол. В эту борьбу вмешивались иностранные державы, стремившиеся усилить свое влияние в Польше. При поддержке России королем стал Станислав Понятовский, который в 1750-х гг. находился на дипломатической службе в Петербурге и оказался в фаворе у Екатерины, тогда еще жены наследника престола.

Накануне выборов короля в 1764 г. группа магнатов добилась, чтобы решения в сейме принимались большинством голосов. Между тем, еще при жизни Августа III, Россия и Пруссия договорились не допускать отмены «*liberum veto*».

Оказав военное давление, Россия заставила Польшу вернуться к прежнему порядку. В качестве предлога для введения войск был использован вопрос о правах диссидентов⁷. Православный епископ Белоруссии Георгий Конисский (в миру – Григорий Осипович) подал Екатерине II жалобу, где обращал ее внимание на тяжелое положение православных в Речи Посполитой и просил заступничества.

Давление, оказанное русским правительством на Польшу, возымело свое действие, и вскоре (1768) диссиденты, в соответствии с решением сейма, получили равные права с католиками. Комиссия, назначенная сеймом для окончательного решения диссидентского вопроса, постановила: «... все диссиденты шляхетского происхождения уравниваются с католической шляхтой во всех политических правах; но королем может быть только католик, и религия католическая остается господствующей»⁸. Часть шляхты не признала решение сейма и, собравшись в г. Бар (Подолія), образовала так называемую Барскую конфедерацию, и подняла восстание.

Из Франции к конфедератам прибыл генерал Дюмурье в качестве военного советника и инструктора. По настоянию французов поляки прервали переговоры и, собравшись в Эпериеше (в Венгрии), объявили короля Станислава низложенным. Барскую конфедерацию поддержал понтифик Климент XIII.

Интересно посмотреть на конфедератов глазами французского советника: «Нравы вождей конфедерации азиатские. Изумительная роскошь, безусловные издержки, длинные обеды, игра и

пляска – вот их занятия! ... Войско конфедератов простиралось от 16 до 17 тыс. человек; ... под начальством осьми или десяти независимых вождей, несогласных между собою, ... иногда дерущихся друг с другом и переманивающих друг у друга солдат.

Шляхта эта не могла сопротивляться не только линейным русским войскам, но даже и казакам...

Польская конституция есть чистая аристократия, но в которой нет народа для управления, потому что нельзя назвать народом 8–10 миллионов рабов, которых продают, покупают, меняют, как домашних животных. Польское социальное тело – это чудовище...»

Король Станислав, не имея в своем распоряжении военной силы для подавления восстания, обратился за помощью к Екатерине II, и в 1771 г. Польша фактически была очищена от конфедератов. При этом отличился Суздальский полк А.В. Суворова, который нанес поражение конфедератам под Ландскроной и Замостьем. Однако вскоре вспыхнуло восстание в Литве, где коренный гетман Огинский открыто примкнул к конфедерации. Суворов быстрым и скрытным маршем устремился в Литву и на рассвете 13-го сентября наголову разбил коронного гетмана при Столовичах. У гетмана было до 4000, у Суворова всего 820 человек. Поляки были застигнуты ночью врасплох и стремительным ударом с двух сторон выбиты из Столовичей. Наутро отряд Огинского перестал существовать как военная сила, потеряв 1000 человек и всю артиллерию (12 орудий).

Таким образом, мятеж барских конфедератов был подавлен, однако положение России осложнялось тем, что в этот период она вела войну с Турцией. Успехи русских в этой войне насторожили европейские державы. Стремясь разрушить австро-турецкий союз, русское правительство вынуждено было согласиться на раздел Польши, который давно предлагали Екатерине II Австрия и Пруссия. Императрица, в отличие от Фридриха II, не была сторонницей раздела, предпочитая сохранять единую Польшу под русским влиянием. Однако международная ситуация заставила Россию пойти на соглашение. В 1772 г. три державы разделили часть польских земель. Австрия присоединила Галицию, Пруссия – Поморье и часть Великой Польши, Россия – Восточную Белоруссию (по Двине и Днепру) и польскую часть Лифляндии. Польский сейм вынужден был согласиться с разделом. Речь Посполитая потеряла территорию в 3800 кв. миль с населением 4 млн человек.

Современники, следившие за событиями в Польше, находили, что это государство после первого раздела сделалось вполне зависимым от России. Русский посланник в Варшаве играл как бы роль наместника⁹.

После первого раздела Польша должна была выполнять следующие условия, продиктованные ей Россией, Австрией и Пруссией: «1) она должна была навсегда удержать избирательную систему правления; 2) только природный поляк (пяст) мог быть королем; 3) Польша сохраняла все свое прежнее республиканское устройство; 4) законодательная власть оставалась у Сейма...; исполнительная была у вновь учрежденного Постоянного совета, состоявшего из короля, 18 сенаторов и 18 послов сеймовых»¹⁰. Надо отметить, что диссиденты по-прежнему не могли быть избраны ни в сенат, ни в Постоянный совет. Россия в данном случае пошла на уступки, т. к. значительная часть православных Белоруссии по первому разделу была присоединена к Российской империи.

Однако через 8 лет в Польше произошли события, которые стали поводом для так называемых инсurreкционных¹¹ войн, а затем 2-го и 3-го раздела Польши. 3 мая 1791 г. сейм принял, нарушив вышеизложенные договоренности с Россией, Австрией и Пруссией, новую конституцию, в соответствии с которой устанавливалось наследственное правление (т. е. после смерти короля престол должен был передаваться наследнику) и отменялось «*liberum veto*».

Надо отметить, что на всем протяжении времени, прошедшем после первого раздела, положение дел в Польше оставалось крайне сложным. Выпады против России не прекращались. Обещали устроить «сицилийскую вечерню для всех русских в Польше»¹². Нередко вельможи осыпали короля упреками за то, что он не противодействовал замыслам трех держав, участвовавших в первом разделе.

Екатерине II часто приходилось силой оружия защищать православных в Польше против фанатизма католиков. В одном из писем к Потемкину Екатерина, жалуясь на «продерзости от поляков», требовала, чтобы «в случае наглости польской, поступаемо было с твердостью, достоинству нашему и славе воинства нашего свойственною»¹³.

Принятая в 1791 г. новая конституция шла вразрез с внешнеполитической стратегией России. В этой связи «в рескрипте от 18 (29) июля 1791 года Екатерина, сильно порицая образ действий

поляков, указала на возможность вызвать в самой Польше протесты против конституции 3 мая, покровительствовать протестующим и этим уничтожить замыслы представителей реформы; она прямо указывала на необходимость образования конфедерации»¹⁴. Такая конфедерация под наименованием Тарговицкой была образована 14 мая 1792 г.¹⁵ На Тарговицкой конфедерации было решено отменить конституцию 1791 г. и обратиться за поддержкой к русскому правительству.

Русский посол в Польше Булгаков подал польскому правительству 7 мая 1792 г. декларацию императрицы, в которой перечислялись оскорбления, нанесенные России участниками переворота: «... настаивали на удалении русских войск и магазинов из польских владений; ... Подданные императрицы, находившиеся в Польше по делам торговли, были... схвачены и брошены в тюрьмы... Жители православного греческого вероисповедания подвергались преследованию»¹⁶ и т. д.; объявлялось о необходимости ввода русских войск для восстановления «старинных прав». Королю Польши Станиславу Понятовскому было предложено присоединиться к Тарговицкой конфедерации.

В это время главное внимание других европейских держав было обращено на французскую революцию. Екатерина желала воспользоваться этим для того, чтобы свободнее действовать в Польше. «Я стараюсь, – говорила она, – втянуть берлинский и венский дворы в дела французские. У меня много предприятий неконченных, и надобно, чтобы они были заняты и мне не мешали»¹⁷.

Русские войска силами двух армий генерала Коховского (65 тыс.) и генерала Кречетникова (32 тыс.)¹⁸ вторглись одновременно со стороны Подолии и Литвы; нанесли польской армии поражение под Деревичами, Зеленце и стали стремительно продвигаться в направлении Варшавы. Видя свое безвыходное положение, король Станислав Понятовский вынужден был присоединиться к Тарговицкой конфедерации. Политическим результатом этого похода русских войск стал 2-й раздел Польши между Россией и Пруссией. К Российской империи по этому разделу отошли: Вольнь, Подолия и Минская губерния. Екатерина это событие комментировала следующим образом: «Я думала войти в Польшу к готовой конфедерации, но вместо того войска мои дошли до Варшавы... Они теперь сами не сдержали слова, и теперь беру я Украину взамен моих убытков и потери людей»¹⁹.

После 2-го раздела, в соответствии с Гродненским договором (от 25 сентября 1793), Польше было разрешено иметь вооруженную силу численностью не более 15 тыс. чел.; кроме того польское правительство не должно было, без ведома России, заключать союзы ни с каким-либо государством²⁰.

Такие условия, и особенно сокращение армии, больно ударили по самолюбию шляхты. Когда 16 марта 1794 г. было приказано осуществить сокращение войск, то в ряде частей в результате неповиновения вспыхнуло восстание. Бригада генерала Мадалинского в полном составе выдвинулась в Краков, где и был организован штаб восстания. Возглавил восстание Т. Костюшко, выходец из старинного русского волынского дворянского рода, принявший католичество²¹.

Под давлением толпы начались массовые казни лиц, «известных своей приверженностью России». Были повешены: коронный гетман Ожаровский и литовской гетман Забелло, а также епископ Масальский. В Варшаве в ночь на 6 апреля вооруженная толпа напала на русский гарнизон и частично его истребила. Остатки пробились к Ловичу.

Вести из Варшавы дошли в Петербург в несколько преувеличенном виде и вызвали у правительства большую тревогу.

И вскоре судьба Польши была решена. Отличились войска под командованием Суворова. 4 сентября он с ходу взял Кобрин, 5-го – разбил корпус Сераковского под Крупчицами, а затем, соединившись с корпусом Ферзена, двинулся к предместью Варшавы (Праге).

Прага была взята штурмом 24 октября, и на следующий день капитулировала Варшава. В 1795 г. произошел третий раздел Польши, по которому к России отошла Курляндия, Лифляндия и Западная Белоруссия. Польша перестала существовать как государство. Австрия получила Краковское и Сандомирское воеводства, а Пруссия – остальную часть Польши с Варшавой.

В Петербурге по случаю воссоединения была отчеканена медаль с надписью: «Отторгнутая ненавистью, возвращенная любовью».

Таким образом, внешнеполитические и военные усилия Екатерины II к концу XVIII в. позволили значительно усилить и обезопасить северо-западные рубежи Российской империи. В 1795 г. создается Курляндская и Лифляндская губернии. Восточно-славянские территории с православным населением были присоединены

к России. Однако был ли решен окончательно «польский вопрос»? На это однозначно ответить нельзя, но судя по тем событиям, которые произойдут в этом регионе позднее (начиная с 1812), можно сказать, что скорее, нет. Прибалтийские губернии не доставляли Российской империи столько хлопот, сколько Польша, и вероятно, их присоединение было верным геостратегическим ходом русского правительства.

¹ Соловьев С. История падения Польши. М., 2005. С. 7.

² Брикнер А.Г. История Екатерины второй. СПб., 1885. С. 295.

³ «Epanocet» (фр.) – в качестве адвоката.

⁴ Брикнер А.Г. Указ. соч. С. 300, 301.

⁵ Соловьев С. Указ. соч. С. 12.

⁶ Право любого посла Польского сейма налагать вето на любое решение сейма.

⁷ Диссидентами называли, как правило, представителей иных конфессий, не католиков.

⁸ Соловьев С. Указ. соч. С. 63.

⁹ Костомаров Н.И. Последние годы Речи Посполитой. СПб., 1870. С. 120.

¹⁰ Соловьев С. Указ. соч. С. 128.

¹¹ Инсurreкционных (*insurgens*– лат.) – т. е. повстанческих – войн.

¹² Сицилийская вечерня – восстание на острове Сицилия (1288) против французского короля Карла I.

¹³ Брикнер А.Г. Указ. соч. С. 522.

¹⁴ Там же. С. 523.

¹⁵ Военная энциклопедия. СПб., 1915. Т. XVIII. С. 563.

¹⁶ Там же. С. 563.

¹⁷ Брикнер А.Г. Указ. соч. С. 529.

¹⁸ Военная энциклопедия. СПб., 1915. Т. XVIII. С. 563.

¹⁹ Письма и бумаги Екатерины II, изд. Бычковым. СПб., 1873. С. 95.

²⁰ Соловьев С. Указ. соч. С. 266.

²¹ Лебедев С.В., Стелмашук Г.В. Белорусский феномен. СПб.: Изд-во ЛГУ, 2006. С. 48.

М.Е. Захарова (Пенза)

**ВОЙНА И ОТНОШЕНИЕ К НЕЙ
ПРОВИНЦИАЛЬНОГО РОССИЙСКОГО
ОБЩЕСТВА В РОМАНЕ М.Н. ЗАГОСКИНА
«РОСЛАВЛЕВ, ИЛИ РУССКИЕ В 1812 ГОДУ»**

1812 ГОД получил достойное отражение в русской литературе XIX в. Но большей частью это поэтические произведения и мемуары участников и современников событий. Только два писателя XIX в. – М.Н. Загоскин и Л.Н. Толстой – взвалили на себя ношу панорамного художественного изображения событий Отечественной войны. Но Л.Н. Толстой принадлежал уже к послевоенному поколению, а вот М.Н. Загоскин сам был участником боевых действий, поэтому его роман «Рославлев, или Русские в 1812 году» – это не только художественное произведение, но и, на наш взгляд, важный исторический источник, сведения из которого подтверждаются документально и мемуарно.

М.Н. Загоскин происходил из дворян Пензенской губернии. Он родился в имении своего отца в селе Рамзай Пензенского уезда в 1789 г. Родители будущего писателя были небогаты, поэтому, когда сыну исполнилось 14 лет, отец определил его на службу в Петербург. Будучи и по происхождению, и по социальному статусу провинциалом (помещиком Пензенской губернии), писатель был хорошо осведомлен о настроениях, царивших в российской глупинке.

Когда в 1812 г. началась война с Францией, М.Н. Загоскин записался в петербургское ополчение, участвовал в сражениях, был ранен. За проявленную храбрость он был награжден орденом Анны третьей степени. После окончания войны два года прожил в своем пензенском имении, где занялся писательством, которое продолжил

и после возвращения в 1815 г. на службу сначала в Петербург, а потом в Москву. Славу М. Н. Загоскину как писателю принес опубликованный в 1829 г. роман «Юрий Милославский, или Русские в 1612 году».

А вот следующий роман об Отечественной войне 1812 г., который М.Н. Загоскин издал в 1831 г., был встречен современниками прохладно: читающая публика ожидала «Илиаду», а получила, на первый взгляд, романтическое повествование о несчастной любви на фоне Отечественной войны и заграничных походов русской армии. «Илиады» не получилось, отсюда и разочарование (как известно, А.С. Пушкин начал писать роман с точно таким же названием – «Рославлев» – в противовес и в упрек «Рославлеву» М.Н. Загоскина).

С одной стороны, критика читателей и коллег по писательскому цеху была справедлива: слишком уж подробно М.Н. Загоскин рассказывал, кто как жил, что ел и пил, какие разговоры велись и в какой обстановке, и т.п. Но, с другой стороны, это почти летописные свидетельства современника событий, который в художественной форме представил палитру чувств и настроений, существовавшую в российском провинциальном общественном сознании начала XIX в. Автобиографичность и документальность романа подтверждает в предисловии и сам автор, прося читателей «не забывать, что исторический роман – не история, а выдумка, **основанная на истинном происшествии** (выделено мною. – М. З.)»¹. События Отечественной войны 1812 г., описанные в романе, действительно, не плод фантазии автора, а подлинные исторические факты, и все или большинство героев романа списаны с реальных людей. В том же авторском предисловии М.Н. Загоскин пишет: «Интрига моего романа основана на истинном происшествии – теперь оно забыто; но я помню еще время, когда оно было предметом общих разговоров...»²

Пройдем же вместе с писателем по страницам романа, для того чтобы найти подтверждение этим заявлениям и в какой-то мере реабилитировать М.Н. Загоскина в глазах современного исследователя его творчества.

Роман начинается с описания предвоенной жизни, которое оставляет двойственное впечатление. Прежде всего, поражает та беспечность, с которой российское общество относилось к грядущей войне. Вот как М.Н. Загоскин описывал Петербург накануне войны:

«Как всегда, богатые веселились, бедные работали, по Неве гремели народные русские песни, в театрах пели французские водевили, парижские модистки продолжали обирать русских барынь; словом, все шло по-прежнему». Известия о том, что войска Наполеона собираются у западных границ России, мало кем воспринимались всерьез, потому что в 1807 г. между Россией и Францией был заключен мир. Большинство, «не сомневаясь в могуществе России, смотрели на эту отдаленную грозу с равнодушием людей, уверенных, что буря промчится мимо»³.

Но в то же время писатель стремится убедить читателя, что в народе было и понимание необходимости защиты Отечества, и четкое осознание того, с кем именно придется воевать. Так, уже в начале книги происходит беседа главного героя, провинциального дворянина Рославлева со случайным попутчиком – московским купцом – о возможной войне с Францией. Старый купец не сомневается, что «если дело до чего дойдет, то благородное русское дворянство себя покажет – постоит за матушку святую Русь»⁴, «придет беда, так все заговорят одним голосом, и дворяне и простой народ!»⁵. Более того, он и сам, как патриот, твердо намерен участвовать в сопротивлении французам: «У меня два дома да три лавки в Панском ряду, а если божиим попущением враг придет в Москву, так я их своей рукой запалю. На вот тебе! Не хвались же, что моим владеешь! Нет, батюшка! Русский народ упрям; вели только наш царь-государь, так мы этому Наполеону такую хлеб-соль поднесем, что он хоть семи пядей во лбу, а – вот те Христос! – подавится»⁶.

А вот и рассуждения помещиков, уже получивших известие о начале войны: один готов отдать в солдаты свой крепостной оркестр, другой обещает пожертвовать в кавалерию весь свой конный завод, не жалея ради этого своего лучшего жеребца, и даже собирается сам пойти на войну. Общее мнение выражает предводитель дворянства: «Я уверен, ... что все дворянство нашей губернии не пожалеет ни достояния своего, ни самих себя для общего дела. Стыд и срам тому, кто станет думать об одном себе, когда отечество будет в опасности»⁷.

О том что в этих словах не было преувеличения, свидетельствуют воспоминания другого пензенского помещика, автора знаменитых «Записок» Ф.Ф. Вигеля. Этот мемуарист отмечал не просто возникновение патриотических настроений среди дворянства, но

«совершенное перерождение» большинства пензенских помещиков, узнавших о вторжении Наполеона: «...они не хвастались, не храбрились, а показывали спокойную решимость жертвовать всем, и жизнью и состоянием, чтобы спасти честь и независимость России. Весьма немногие не об ней думали, а о своей особе и о своем ларце, и те втихомолку только вздыхали»⁸.

Рассказывая о начале войны, М.Н. Загоскин (по моде начала XIX в.) сравнивал нашествие Наполеона с событиями 1612 г. и находил в современности гораздо больше всеобщего патриотизма, чем в эпохе К. Минина и Д.М. Пожарского: «...двести лет назад отечество наше, раздираемое междоусобиями, безмолвно преклоняло сиротствующую главу под ярем иноплеменных; а теперь бесчисленные голоса отозвались на мощный голос помазанника божия; все желания, все помышления слились с его волею»⁹. Речь идет о реакции на «Высочайший манифест Александра I о вторжении Наполеона» от 6 июля 1812 г., где, между прочим, говорилось: «Да встретит враг в каждом дворянине Пожарского, в каждом духовном – Палицына, в каждом гражданине – Минина»¹⁰. «...И все русские устремились к оружию»¹¹. За изображение такой идиллической реакции общества, показывающей единение народа с самодержавием, очевидно, и критиковали современники писателя. Но критика эта датируется 30-ми годами XIX в., а факты 1812 г. свидетельствуют скорее в пользу автора романа.

В работе «Провинциальное общество и Отечественная война 1812 г. (по материалам Среднего Поволжья)» С.В. Белоусов дал краткий анализ отношения различных категорий провинциального населения к войне: «Значительная часть дворян в “эпоху войны 1812 года” руководствовалась идеей служения Отечеству... Многие поволжские дворяне храбро сражались против наполеоновских войск в составе регулярных частей русской армии. Другие – по первому зову сразу же вступали в ряды ополчения... Третьи – добровольно жертвовали свое состояние на формирование ополчения, военные или иные нужды»¹². Конечно, были и отрицательные примеры – «те, кто более всего заботился о собственном благополучии, всячески уклоняясь и от прямого участия в военных действиях, и от предоставления материальных пожертвований...»¹³. Духовенство, по мнению исследователей, в основном занималось пропагандистской работой, что, собственно, от него и требовалось. Попытки привлечь священнослужителей в ополчение, как правило,

не имели успеха¹⁴. Что касается купечества, то оно в основном занималось пожертвованиями («многие жертвовали целые состояния»), но при этом стремилось извлечь из войны и экономическую выгоду: взвинчивало цены, наживалось на военных подрядах и снаряжении ратников ополчения¹⁵. Горожане (мещане) также участвовали в пожертвованиях, повинностях, в том числе и рекрутской¹⁶. Но основная тяжесть войны легла, конечно, на крестьянство, по поводу патриотизма которого в отечественной исторической науке до сих пор нет единого мнения. Большинство исследователей вслед за Н.А. Троицким отмечают, что крестьянству был присущ «бескорыстный и действенный» патриотизм¹⁷. В целом же, по мнению С.В. Белоусова, «несмотря на подчас крайне противоречивое поведение отдельных представителей различных сословий, чувство патриотизма было характерно для **всего** (выделено нами. – М. З.) населения России, и война 1812 г. справедливо отложилась в сознании современников и памяти потомков как Отечественная война»¹⁸.

Необычна оценка М.Н. Загоскиным факта оставления Москвы неприятелю. Московский пожар он считал делом рук самих москвичей и находил в этом «что-то великое, возвышающее душу»¹⁹. Более того, по его мнению, именно это событие стало последним шагом к превращению войны в народную. Автор выразил свою идею словами, которые вложил в уста безымянного русского офицера: «...я уверен, что это поунизит гордость всемирных победителей и, что всего лучше, заставит русских ненавидеть французов еще более. Посмотрите, как народ примется их душить! Они, дискать, злодеи сожгли матушку-Москву!»²⁰ Слова эти оказались пророческими: «Убить просто француза – казалось уже делом слишком обыкновенным; все роды смертей, одна другой ужаснее, ожидали несчастных неприятельских солдат, захваченных вооруженными толпами крестьян, которые, делаясь час от часу отважнее, стали наконец нападать на сильные отряды фуражиров и нередко оставались победителями»²¹.

Писатель прекрасно понимал, какую важную роль сыграло в разгроме наполеоновской армии партизанское движение. «Можно сказать без всякого преувеличения, что, когда французы шли вперед и стояли в Москве, русские партизаны составляли их арьергард; а во время ретирады сделались авангардом, перерезывали им дорогу, замедляли отступление и захватывали все транспорты

с одеждою и продовольствием, которые спешили к ним навстречу»²². В приведенной цитате речь идет о военных партизанах – «летучих отрядах» под командованием Д.В. Давыдова, А.Н. Сеславина, А.С. Фигнера и других. Но М.Н. Загоскина больше интересовало крестьянское партизанское движение. В третьей части романа ему целиком посвящены две главы, содержащие подробное описание и крестьянского отряда, и попытки самосуда над русским офицером, по недоразумению принятым за француза, и боя крестьян с французским отрядом, в котором захватчики были разгромлены²³. Таким образом, народный характер войны получил достаточно полное отражение в романе.

Но главным достоинством романа «Рославлев», на наш взгляд, является то, что М.Н. Загоскин смог правдиво показать отношение к войне представителей разных слоев населения России.

Описывая предвоенную жизнь, писатель в ряде сцен показывает недоверчиво-неприятное отношение простого народа ко всем иностранцам. Так, главный герой становится свидетелем того, как на почтовом дворе ямщики обсуждают слова некоего проезжего о том, что простому люду во Франции живется хорошо: «То ли дело у нас за морем; вот уж подлинно мужички-та живут припеваючи. Во всем воля: что хочешь, то и делай»²⁴. Но эти «прелестные» слова не соблазняют мужиков, которые правильно оценивают этого «не то француза, не то немца»²⁵ как иностранного шпиона²⁶.

Простой народ не слишком жаловал заносчивых иностранцев, а война лишь обострила эту неприязнь. Причем чувство это распространялось не только на французов, но и на коллаборационистски настроенных соотечественников. В одном из эпизодов романа описываются настроения москвичей, ожидающих вступление французов в столицу после Бородинского сражения. Некий молодой человек агитирует своего собеседника за французов, показывает переведенную на русский язык французскую «прокламацию Наполеона к московским жителям», говорит о желательности организации ему торжественной встречи и в результате вынужден спастись бегством от разъяренной толпы²⁷. Однако избежать народного самосуда «Иуде-предателю» не удастся. В следующей главе писатель кратко сообщает о том, что люди «казнили одного изменника», который перевел манифест Наполеона²⁸. О достоверности этих событий свидетельствуют воспоминания писателя И.И. Лажечникова²⁹ и мемуары бывшего пензенского губернатора

И.М. Долгорукова, который называет имя незадачливого «Иуды»: «Некто Верещагин, молодой малый, сын зажиточного купца»³⁰. Впрочем, историк Е.В. Тарле на основе мемуаров московского генерал-губернатора Ф.П. Ростопчина пришел к выводу, что расправа была инспирирована именно им, а молодой купец оказался случайной жертвой. Тем не менее, этот исторический эпизод точно отражает настроения простого народа и его отношение к тем, кто даже словом был на стороне французов³¹. Можно с большой долей вероятности предположить, что именно история гибели Верещагина легла в основу одного из эпизодов романа М.Н. Загоскина «Рославлев, или Русские в 1812 году».

Таковы были настроения крестьян и горожан, которые М.Н. Загоскин выразил словами одного из московских купцов: «...прежде чем французская нога переступит через мой порог, я запалю их сам своей рукою; я уж на всякий случай и смоляных бочек припас»³².

Если в народном сознании существовало однозначно отрицательное отношение к войне и ее инициаторам-французам, то в дворянской среде царили двоякие настроения. Да и как могло быть иначе, если часть дворянства русским можно было назвать только условно. Во-первых, еще со средневековья дворянское сословие в России, как и в прочей Европе, стало многонациональным (об этом лучше всего говорят, например, такие фамилии: Юсупов, Фонвизин, Лермонтов и др.). Начиная с Петра I, после присоединения западных земель, этот процесс еще более усилился, и к XIX в. русское дворянство являлось таковым только по подданству, а не по этническому происхождению. Во-вторых, главным признаком народности как этносоциальной группы является использование единого родного языка, доставшегося от предков. У М.Н. Загоскина же мы находим следующую ироническую характеристику одной из русских аристократок: она «...могла служить образцом хорошего тона... тогдашнего времени. Она говорила по-русски дурно, по-французски прекрасно, умирала с тоски, живя в Петербурге, презирала все русское, жила два года в Париже, два месяца в Лозанне и третий уже год собиралась ехать в Италию»³³. Ни родного языка, ни любви к Родине – сплошное преклонение перед Францией и вообще Европой, к коей Россия, конечно, не относится, потому что она страна «варваров».

Правда, писатель отмечает, что с началом военных действий «...тон совершенно переменялся... в моде патриотизм... французский театр

закрыли, и – ни одна русская барыня не охнула. Все наши дамы... с утра до вечера готовят... корпию и перевязки; по-французски не говорят...»³⁴ Однако сам автор устами своего лирического героя полагает, что патриотизм – явление временное: «...Что касается до нашего языка, то, конечно, теперь он в моде; а дай только войне кончиться, так мы заболтаем пуще прежнего по-французски»³⁵.

Вообще поначалу война представлялась некоторым провинциальным и столичным дворянам событием, происходящим где-то и с кем-то, что неудивительно, так как военные действия велись на достаточно ограниченной территории. Более того, даже для дворян-офицеров она поначалу казалась авантюрным и даже приятным приключением. Вот что пишет главному герою романа, Рославлеву, его друг – офицер действующей армии: «Я гусарский ротмистр, стою теперь на биваках, недалеко от Белостока, и сегодня поутру дрался с французами... Сегодня чем свет французская военная музыка играла так близко от наших биваков, что я подлаживал ей на моем флажолете (музыкальном инструменте. – М. З.); а около двенадцатого часа у нас завязалось жаркое аванпостное дело... французы лезли вперед, и надобно сказать правду – молодцы, славно дерутся! Один из них с эскадроном конных егерей врзался в самую середину наших казаков... Конным егерям отпели вечную память, а начальника их мне удалось своими руками взять в плен... Что за молодец, братец! ...а как любезен, какой хороший тон!... и поверишь ли? Он так обворожил меня своей любезностью, что мне грустно будет с ним расставаться»³⁶. Читателя невольно оторопь берет: это все что угодно, но только не война, в которой решалась судьба России! Неужели так же думали и то же чувствовали миллионы русских людей? М.Н. Загоскин ответил на этот невысказанный, но напрашивающийся вопрос, показав реакцию провинциального дворянства на известие о начале войны:

« – Добрался-таки до нас этот проклятый Бонапартий! – сказал Буркин. – Чего доброго, он этак пожалуй, сдуру-то в Москву полезет.

... – Избави господи! – воскликнул жалобным голосом Ладушкин. – Что с нами тогда будет?

– А что бог велит, – подхватил Буркин. – Живые в руки не дадимся...

... – Помилуйте! – сказал Ладушкин, – что мы, с кулаками, что ль, пойдем?

– Да с чем попало, – отвечал Буркин. – У кого есть ружье – тот с ружьем; у кого нет – тот с рогатиной...

... – Да ведь Наполеон тащит за собой всю Европу, – подхватил Ижорский. – Нет, господа, он доберется и до Москвы.

– А мы его встретим, – примолвил Буркин, – да зададим такой банкет, что ему и домой не захочется»³⁷.

Слова у помещиков не разошлись с делом. Буркин, владелец конного завода, как и обещал, пожертвовал всех лошадей в кавалерию и сам отправился воевать на своем любимом жеребце³⁸. Вступили в ополчение и другие провинциальные помещики – соседи Рославлева: Ижорский, Ильменёв, Ладушкин. Во второй части романа М. Н. Загоскин показал их уже в качестве офицеров московского ополчения, рвущихся защищать Москву от французов: « – Что, господа офицеры, неужели и вас охота не забирает податься с этими супостатами? Да нет! по глазам вижу, вы все готовы умереть за матушку-Москву, и, уж верно, из вас никто назад не попятится?

– Назад? что вы, Григорий Павлович? – сказал один, вершков двенадцати, широкоплечий сотенный начальник. – Нет, батюшка! не за тем пошли. Да я своей рукой зарежу того, кто шаг назад сделает»³⁹. И такие настроения сохранялись в среде провинциального дворянства на протяжении всех месяцев войны.

Но вот война окончена. Что изменилось? Слова писателя полны иронии: «...Мы отдохнули, и русские полуфранцузы появились снова в обществах, снова начали бредить Парижем и добиваться почетного названия – обезьян вертлявого народа, который продолжал кричать по-прежнему, что мы варвары. А французы передовая нация на свете; вероятно, потому, что русские сами сожгли Москву, а Париж остался целым»⁴⁰.

Справедливость этих упреков подтверждают и мемуары бывших солдат и офицеров наполеоновской армии, оставшихся в России на положении военнопленных. Например, по воспоминаниям наполеоновского офицера, немца по происхождению Ф.Ю. Зодена, пензенский губернатор князь Г.С. Голицын принял нанесших ему визит пленных офицеров «даже вежливее, чем мы в нашем положении могли ожидать от человека, наделенного почти неограниченной властью»⁴¹. Саранский полицмейстер И.Я. Евсюков не только принял наполеоновских офицеров с большим дружелюбием, но и пригласил их на следующий день к обеду⁴². Не остались в стороне

от сочувствия военнопленным и провинциальные помещики. На первое место среди своих благодетелей Ф.Ю. Зоден поставил двух дворянок, с которыми он и его товарищи познакомились во время летней ярмарки в Саранске. Эти женщины (кстати, жены и сестры русских офицеров, находившихся на войне) ежедневно приглашали пленных «французов» к обеду, с удовольствием беседовали с ними, прислали пленным офицерам повозку с продовольствием, неоднократно снабжали пленных деньгами и предоставили им зимнюю одежду⁴³. Возникает прямая аналогия с русской барышней, невестой главного героя романа, которая, забыв о своем женихе, находящемся в действующей армии, выходит замуж за пленного французского офицера с благословения своей матери-помещицы. В свете приведенных мемуаров этот эпизод уже не выглядит вопиющим исключением или авторским вымыслом.

А вот мнения о всепрощенческой толерантности простонародья М.Н. Загоскин не подтверждает. Один из персонажей романа «Рославлев, или Русские в 1812 году», помещичий ловчий (охотник), не может понять, почему пленный раненый французский офицер живет в доме его помещика, да и ведет себя, как помещик: «Ну, пусть он полковник...; а все-таки француз, всё пил кровь нашу; так какой склад русской барыне водить с ним компанию? ...Я старик, а и во мне кровь закипит всякий раз, как с ним повстречаюсь – так руки и зудят! ...Кабы воля да воля, хватил бы его рожном по боку, так перестал бы кочевряжиться! подумаешь, сколько, чай, сгубил он православных, а русская барыня на руках его носит!»⁴⁴ Он не понимает, почему, когда идет война, его барыня так ласкова с врагом: «Не то время... А ведь чем же нам и послужить теперь государю, как не тем, чтоб бить наповал эту саранчу заморскую. Был, батюшка, и на их улице праздник: поили их, кормили, приголубливали, а теперь пора и в дубье принять»⁴⁵. И здесь писатель ни на йоту не отходит от исторической правды. Так, уже упомянутый Ф.Ю. Зоден сообщает, что хозяева, у которых размещали пленных, не позволяли им готовить пищу в доме⁴⁶, обыватели на улице провожали наполеоновских солдат оскорблениями вроде «шельма-француз», купцы могли подсунуть фальшивую купюру⁴⁷, а некий саранский купец, которому пленные французские врачи вылечили покалеченную руку, отказался платить им за лечение, и только вмешательство полицмейстера заставило его расплатиться⁴⁸.

И все же в общественном сознании произошел переворот. Начался тот процесс формирования национального самосознания, о котором очень точно сказал В.Г. Белинский: «Двенадцатый год, потрясший всю Россию, из конца в конец, пробудил спящие силы и открыл в ней новые, дотоле неизвестные силы»⁴⁹.

Негативная оценка этого исторического романа была, на наш взгляд, достаточно несправедливой. Причина предвзятого отношения к «Рославлеву» заключается в том, что российское общественное мнение в 30-е гг. XIX столетия складывалось не в пользу изображенного в романе единения власти и народа. Не следует забывать, это было время политической реакции, последовавшей за восстанием декабристов и его жесточайшим подавлением. Как результат, возникло противостояние между самодержавным правительством и так называемой «передовой» дворянской интеллигенцией, что нашло свое отражение в возникновении двух тенденций в русской литературе: верноподданническо-монархической в духе теории «официальной народности» (Ф. Булгарин) и либерально-демократической (А.С. Пушкин, М.Ю. Лермонтов, Н.В. Гоголь). М.Н. Загоскин, выступив, по сути, со своими мемуарами, сделал это не вовремя, за что и подвергся критике (а А.С. Пушкин даже начал писать своего «правильного» «Рославлева», правда, с позиций человека 30-х гг., а не участника войны). Мы же, будучи равно далеки от тех проблем, что волновали русских людей в 1812 и 1831 гг., считаем, что роман М.Н. Загоскина имеет и научную и культурную ценность. Если бы он был написан в 1810-х гг., по горячим следам военных событий, то его оценка могла быть совершенно иной, возможно даже излишне восторженной, несмотря на не очень высокие художественные достоинства. К сожалению, уничижительный взгляд на роман М.Н. Загоскина прошел через весь XIX в. и был воспринят советским литературоведением: «Национально-патриотический подъем 1812 и последующих годов нашел отражение в... романе Загоскина “Рославлев, или Русские в 1812 году”, но как в дурном зеркале. Писатель был искренним патриотом, но недостаток **передового мировоззрения** (выделено нами. – М. З.) направил его патриотизм в сторону реакционно-охранительских идей». Но даже при такой негативной оценке следует признание: «Участник войны 1812 года, Загоскин сумел правдиво воссоздать некоторые эпизоды войны, партизанского движения, картины провинциального помещичьего быта»⁵⁰.

Несмотря на то что главной сюжетной линией романа является романтическая любовная интрига, автор нарисовал ее на фоне реалистически изображенных бытовых сцен, эпизодов сражений, картин народной жизни 1812 г. и смог показать процесс превращения войны в народную и по характеру, и по главной действующей силе.

¹ Загоскин М.Н. Рославлев, или Русские в 1812 году // Загоскин М.Н. Сочинения. В 2-х т. Т. 1. Историческая проза. М.: Художественная литература, 1987. С. 287.

² Там же. С. 288.

³ Там же. С. 289.

⁴ Там же. С. 339.

⁵ Там же. С. 341.

⁶ Там же. С. 340–341.

⁷ Там же. С. 386.

⁸ Вигель Ф.Ф. Записки: В 2 кн. М.: Захаров, 2003. Кн. 2. С. 648.

⁹ Загоскин М.Н. Указ. соч. С. 388.

¹⁰ http://historydoc.edu.ru/catalog.asp?cat_ob_no=&ob_no=13483. Последнее посещение – 26.12.2011, 10:39.

¹¹ Загоскин М.Н. Указ. соч. С. 388.

¹² Белусов С.В. Провинциальное общество и Отечественная война 1812 года (по материалам Среднего Поволжья) / С.В. Белоусов. Пенза: ПГПУ, 2007. С. 73.

¹³ Там же. С. 75.

¹⁴ Там же. С. 75–81.

¹⁵ Там же. С. 81–83.

¹⁶ Там же. С. 83–84.

¹⁷ Троицкий Н.А. 1812. Великий год России. М.: Мысль, 1988. С. 211–226.

¹⁸ Белоусов С.В. Указ. соч. С. 88.

¹⁹ Загоскин М.Н. Указ. соч. С. 470.

²⁰ Там же.

²¹ Там же. С. 484.

²² Там же.

²³ См.: Загоскин М.Н. Указ. соч. С. 512–529.

²⁴ Там же. С. 331.

²⁵ Там же.

²⁶ Там же. С. 332.

²⁷ Там же. С. 440–441.

²⁸ Там же. С. 447.

²⁹ Лажечников И.И. Новобранец 1812 года (Из моих памятных записок) // Русская военная проза XIX века / Сост.: Е.В. Свиясов. Л.: Лениздат, 1989. С. 42.

³⁰ Долгоруков И.М. Повесть о рождении моем, происхождении и всей жизни... Т. 2. СПб., Наука, 2005. С. 275.

³¹ Тарле Е. В. Нашествие Наполеона на Россию 1812 г. // Тарле Е.В. Сочинения

в двенадцати томах. Т. VII. М.: Издательство Академии Наук СССР, 1959. С. 593–597.

³² Загоскин М.Н. Указ. соч. С. 439.

³³ Там же. С. 306.

³⁴ Там же. С. 391.

³⁵ Там же.

³⁶ Там же. С. 382–383.

³⁷ Там же. С. 385.

³⁸ Там же. С. 386, 456.

³⁹ Там же. С. 459.

⁴⁰ Там же. С. 614.

⁴¹ Зоден Ф.Ю. Воспоминания вюртембергского офицера о его пребывании в плену в Пензенской губернии / Подготовка публикации, предисловие, перевод и комментарии к.и.н., доцента С.В. Белоусова. Пенза: ПГПУ, 2006.С. 12.

⁴² Там же. С. 15.

⁴³ Там же. С. 21–30.

⁴⁴ Загоскин М.Н. Указ. соч. С. 416.

⁴⁵ Там же. С. 417–418.

⁴⁶ Зоден Ф.Ю. Указ. соч. С. 15.

⁴⁷ Там же. С. 8.

⁴⁸ Там же. С. 17–18.

⁴⁹ Белинский В.Г. Русская литература в 1843 году // Белинский В. Г. Собрание сочинений в 3-х т. Т. 2. М.: ОГИЗ, 1948. С. 581.

⁵⁰ История русской литературы XIX века. В 2-х т. Т. I/ Под ред. Ф.М. Головенченко и С.М. Петрова. М., Гос. уч.-пед. изд. Мин. прос. РСФСР, 1960. С. 268–269.

К.Г. Игошин (Москва)

**«НЕМЕДЛЕННО ВВЕСТИ ОНОЙ
В УПОТРЕБЛЕНИЕ»
(ОБ ОБСТОЯТЕЛЬСТВАХ ПРИЕМА
НА ВООРУЖЕНИЕ ПРИЦЕЛА КАБАНОВА)**

НАКАНУНЕ Отечественной войны 1812 г. в российской артиллерии был принят на вооружение качающийся прицел Исаия Прокофьевича Кабанова¹. Это изобретение стало предметом заслуженной гордости, так как этот простой по замыслу, исполнению и употреблению качающийся прицел положил начало широкому использованию таких прицелов в артиллерии и стал основой для применения их, в различных конструктивных вариантах, и в артиллерии иностранных армий².

В то же время, несмотря на значимость этого изобретения, обстоятельства введения его в употребление остались малоизученными, что породило целый ряд заблуждений. В частности, до сих пор неизвестна точная дата принятия прицела Кабанова на вооружение (в литературе фигурируют две даты: 1809 и начало 1811) и, соответственно, сроки и масштабы оснащения им орудий. Поэтому вопрос, насколько широко применялись эти прицелы в ходе Отечественной войны 1812 г. и использовались ли вообще, остается открытым. В данной работе будут значительно уточнены обстоятельства и сроки принятия прицелов Кабанова на вооружение и приведены некоторые сведения об оснащении ими российской левой артиллерии.

Наиболее распространенным способом прицеливания в артиллерии в течение всего XVIII в. оставалось визирование невооруженным глазом линии вдоль ствола (то есть от вершины казенной части до вершины дульного возвышения) к цели. При этом даже

целик и мушка зачастую представляли собой лишь насеченную на поверхности ствола отметку, а то и вовсе отсутствовали. С развитием артиллерийской мысли к концу века в артиллериях наиболее передовых в промышленном и научном отношении стран были разработаны принципиально сходные неподвижно закрепленные на казенной части орудия стоечные прицелы, которые позволяли быстро и точно осуществлять визирование целей, находящихся на таких дальностях, стрельба по которым требовала возвышения ствола орудия.

Серьезным недостатком таких устройств была потеря верности прицеливания на неровной поверхности. Жестко закрепленные планочный прицел и мушка, в случае, если орудие имело перпендикулярный наклон, отклонялись от верхних точек ствола вбок. В результате линия прицеливания и линия выстрела становились расходящимися, что приводило к серьезным ошибкам в стрельбе. Наиболее распространенными способами решения этой проблемы стало нахождение при помощи ватерпаса вершин ствола с наклонным положением цапф и визирование по старинке без использования стоечных диоптров (как вариант, нанесение заранее насечек на торельном поясе и дульном возвышении), либо использование таблиц поправок для установленных углов наклона. Оба способа замедляли стрельбу, что было критическим недостатком для полевой артиллерии, и не решали вопросов точности в полной мере.

Российские артиллерийские специалисты, занимавшиеся решением этой проблемы, шли, в целом, в ногу с наиболее передовыми артиллериями мира, но также не могли найти приемлемого решения. В 1799 г. выдающийся российский артиллерийский изобретатель и ученый А.И. Маркевич предложил неподвижный стоечный прицел, несколько превосходивший по своим характеристикам аналогичные европейские. Прицел (диоптр) действовал вместе со специально разработанными привинтными мушками, место расположения которых определялось на завершающей стадии изготовления орудия – после проверки пропорций. Одновременно, для осуществления прицеливания на неровной поверхности, он предложил спиливать площадку на винграде, для размещения на ней специально разработанных им же квадрантов двух видов: в виде отвеса и с ватерпасом. Диоптры Маркевича были приняты на вооружение в 1802 г. и стали наиболее распространенными прицельными приспособлениями российской артиллерии эпохи наполеоновских

войн. И только в 1808 г., в результате осмысления опыта последних «кампаний против французов», последовало предписание генерал-инспектора артиллерии графа А.А. Аракчеева спиливать площадку в верхней части винграда орудий.

Примерно в это же время, начиная с лета 1807 г., в российской полевой артиллерии начинают производиться орудия с измененной конструкцией казенной части. На новой модификации были убраны с торели выступающие раковины для затравок, а сами затравочные каналы были несколько смещены вперед, так что затравочное отверстие выходило теперь в торельном поясе³. Хотя целью этих изменений было увеличение дальности стрельбы, без преувеличения главным достоинством нового устройства торельной части орудий стала возможность размещать «за торелью» прицельные приспособления, что позволило разработать принципиально новый прицельный прибор – качающийся диоптр, который учитывал баллистическую зависимость между углами прицеливания и углами места цели.

В июне 1809 г. тогда еще инспектор всей артиллерии граф Аракчеев получил от командира понтонной роты 10-й артиллерийской бригады штабс-капитана Кабанова пространный рапорт, в котором излагались тригонометрические обоснования изобретенного им качающегося диоптра, позволявшего «верно прицеливать пушки и единороги при наклонном положении»⁴. 20 июня Ученому комитету по артиллерийской части (экспертному органу при Артиллерийской экспедиции Военной коллегии, находившемуся в непосредственном управлении инспектора всей артиллерии) было поручено «разсмотреть» и произвести испытания предложенного прицела, а изобретатель был немедленно вызван в Санкт-Петербург и прикомандирован к комитету⁵.

Несколько месяцев Кабанову понадобилось на то, чтобы сдать роту новому командиру (для этого он был вынужден возвращаться в Вильну). В октябре того же года Кабанов был переведен в Санкт-Петербургскую резервную артиллерийскую бригаду. Таким образом, ему облегчалась совместная со специалистами Ученого комитета работа над важным усовершенствованием.

Ученый комитет в тот период переживал трудные времена. Летом 1809 г. в нем «присутствовало» пятеро: «главноприсутствующий» – директор Пажеского корпуса генерал-майор И.Г. Гогель, чиновник Артиллерийской экспедиции Военной коллегии военный

советник А.А. Заворотков, полковник 2-го кадетского корпуса А.И. Маркевич, управляющий комитетской типографией, полковник барон В.К. Плотто и Свиты Его Императорского Величества по квартирмейстерской части капитан П.А. Рахманов (Рахманов). Взаимоотношения внутри коллектива были сложными. К концу 1809 г. выдающийся математик Рахманов решил заниматься самостоятельной издательской деятельностью, вышел в отставку и покинул Комитет. 25 января 1810 г. барон Плотто «волею Божиею от болезни умер»⁶, а в марте 1810 г., не ужившись с Гогелем, Ученый комитет покинул самый талантливый его член – Маркевич. В написанной в 1812 г. по поводу проволочек в выполнении поручений объяснительной Гогель был вынужден оправдываться, что «Комитет был в совершенной разстройке за выбытием из онаго отставкою и смертию всех членов кроме одного и Главноприсудствующаго, которой также долгое время был тяжело болен и в Комитет ходить не мог. Не прежде как в Майе 1810 г. составился оный Комитет опять из двух членов и председателя»⁷. Теперь в Ученом комитете помимо генерала Гогеля состояли Свиты Его Императорского Величества по квартирмейстерской части полковник И.И. Фицтум и издатель и управляющий типографией комитета коллежский асессор К.К. Гебгард (Гебгардт).

В результате испытаний, проводившихся, по-видимому, летом 1810 г., было сделано заключение, представленное 8 сентября 1810 г. на рассмотрение инспектору всей артиллерии барону П.И. Меллер-Закомельскому⁸. Из этого заключения становится известно, что штабс-капитан Кабанов предложил «два рода диоптров, из коих один ставится на торельном поясе орудия, а другой надевается за торелью на шпиль». Несомненно, что первый диоптр предназначался для орудий образцов, выпущенных до лета 1807 г., с запальной раковиной на торели, которых в российской артиллерии на тот момент было большинство.

«Оба диоптра сии производят потребное действие, которое и при испытаниях, комитетом произведенных, на самом деле оказалось достаточно удовлетворительным, ибо при последних опытах около трети выстрелов с 500сажень из 12-ти фунтовой пушки средней пропорции, около 20 градусов на сторону наклоненной, удалялись от даннаго им направления в сторону не более как шагов около четырех, что без сомнения, при обыкновенном действовании орудиями, можно принять за достаточную верность в направлении



Рис. 1. Прицел Кабанова (вид сбоку). По второму изданию (1817) Чертежей полевой артиллерии 1805 г.

не сложной доработки: неустойчивость подвесной части прицела и ограниченный диапазон прицельных углов возвышения орудия (рис. 1).

О результатах испытаний диоптра было доложено Государю, который повелел «дабы Ваше Превосходительство (Меллер-Закомельский. – *К. И.*) о введении в артиллерию показанного Кабановым способа прицеливать орудия, естли оной действительно полезен быть может, сделали формальное представление Его Величеству». Кабанов же за свое открытие 25 октября 1810 г. был произведен в капитаны ⁹.

На этом этапе к разработке прицела подключился член комитета полковник Фицтум, решивший создать собственный прицел, действующий на тех же принципах, но не съемный, и лишенный таким образом, как предполагалось, основных недостатков прицела Кабанова. В этом прицеле должны были сочетаться идеи Кабанова, а также «шведских и английских прицелов». Началась конкурентная борьба. В течение года Кабанов вносил изменения в свой прицел, а Фицтум разрабатывал свой.

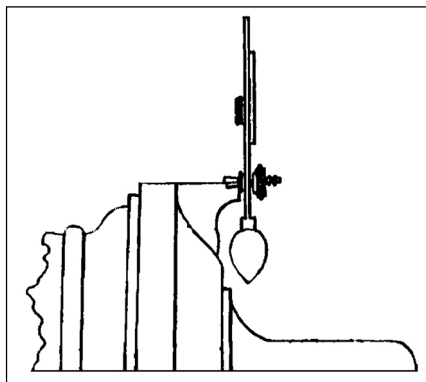
Кабанов учел рекомендации Ученого комитета и для исправления недостатков заимствовал решение Маркевича – новый вариант его прицела также представлял собой бронзовую (медную) стойку, но пластина имела прорезь посередине, по которой перемещалась медная же планка (визир) с двумя круглыми отверстиями

выстрелов». Но первый из них, «которой наставляется на торельном поясе, по сложности своей и медленности в употреблении, не так то удобен», поэтому преимущество специалисты комитета дали тому, который надевался на шпиль (полку), установленный на торели. В то же время и этот прицел не удовлетворил специалистов Ученого комитета в полной мере. Были выявлены некоторые недостатки, которые требовали обязательной, но

для прицеливания. Планка закреплялась винтом на необходимом делении, определявшем расстояние до цели. Как и прежде, прицел Кабанова вставлялся шпилькой в углубление кронштейна (затыльника), привинченного к торели. Отвесное положение он занимал благодаря грузу, прикрепленному к нижнему концу стойки. Нажимной винт предохранял стойку прицела от качания при прицеливании. При выстреле диоптр снимался, на походе должен был перевозиться в специальном жестяном футляре, закрепленном на лафете (рис. 2).

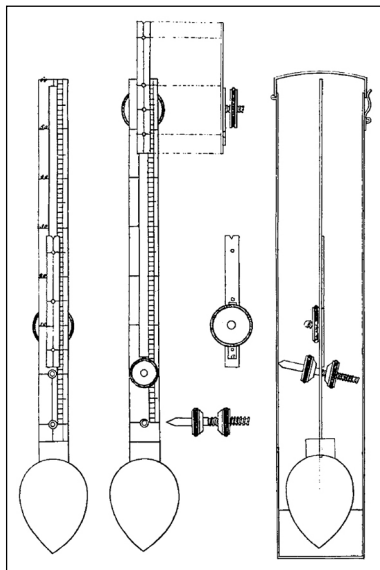

**Рис. 2. Прицел Кабанова.
По второму изданию (1817)
Чертежей полевой
артиллерии 1805 г.**

Диоптр Фицтума отличался от прицела Кабанова тем, что приводился в вертикальное положение вручную, посредством ватерпаса. Он также был съемным, как и прицел Кабанова, но закреплялся на орудии жестко и не был подвержен качанию ветром. Изобретатель предусматривал использование этого прицела для больших возвышений ствола, при этом при каждом выстреле прицел следовало «отогнуть назад для предохранения его от повреждения силою пороховою, из затравки вылетающею», как это делалось на последней модификации прицела Маркевича. У диоптра Фицтума вместо более совершенного скользящего визира использовались отверстия, просверленные в прицельной планке. В целом, прицел Фицтума был заметно сложнее в изготовлении и использовании, чем прицел Кабанова, так что сам изобретатель утверждал, что «для большой надежности, лучше ежели орудие наводит сам офицер или опытной фейерверкер»¹⁰.

По-видимому, на завершающем этапе работ конфликт двух почти одинаковых изобретений наконец проявился. Ученый комитет пытался отдать предпочтение разработке своего члена, и Кабанов

обратился непосредственно к инспектору всей артиллерии. Поэтому 21 июня 1811 г. барон Меллер-Закомельский предписал произвести сравнительные испытания двух изобретений с привлечением сторонних экспертов – «находившихся тогда здесь артиллерийских генералов и штаб-офицеров». Практика коллегиального рассмотрения изобретений была часто используется в конце XVIII – начале XIX вв., но с учреждением Артиллерийского комитета стала уходить в прошлое. Спорная ситуация заставила вновь прибегнуть к этому проверенному средству.

28 августа были проведены испытания. В комиссию вошли члены Ученого комитета генерал-майор Гогель и коллежский асессор Гебгард, а также генерал-майоры граф А.И. Кутайсов и М.Ф. Ставиский (Ставицкий) и еще 16 артиллерийских штаб- и обер-офицеров, преимущественно из гвардейской артиллерийской бригады. О том, как проходили эти испытания, оставил воспоминания один из участников – командующий гвардейским артиллерийским батальоном полковник А.А. Эйлер.

«Артиллерии капитан Кабанов представил своего изобретения новый диоптр, теория которого оказалась совершенно правильною, и употребление онаго при орудиях гвардейской артиллерии не представляло никаких неудобств, но Ученый комитет не соглашался на введение его вообще во всю артиллерию, отчего родились прения между членами Комитета и офицерами роты Его Высочества: Вельяминовым, двумя князьями Горчаковыми, князем Меншиковым, Поморским и Жиркевичем, с которыми по учености, ловкости и образованности трудно было всякому спорить, особенно когда они обратили прение в смех. Члены поумнее замолчали, а Ф[ицтум] вздумал один состязаться; но офицеры довели его до того, что он с Волкова поля убежал, бросился на дрожки и только у заставы опомнился, что забыл при орудии свою шляпу, за которою не решился вернуться, а прислал кучера. Тем прения и кончились: диоптр был принят, а Кабанов награжден чином подполковника, получил орден Св. Владимира и 3000 рублей единовременно»¹¹.

К сожалению, память подвела мемуариста. Среди офицеров, принимавших участие в испытаниях и подписавших заключение, из перечисленных Эйлером значится только А.А. Вельяминов¹². Но будущий герой покорения Кавказа действительно сыграл важную роль в принятии на вооружение прицелов Кабанова. Согласно дополнительному рапорту Ученого комитета Меллер-Закомельскому

от 29 августа, в котором излагается произошедшее накануне на Волковом поле¹³, именно штабс-капитан Вельяминов, не согласившись с обтекаемыми формулировками уже подписанного всеми официального заключения, не дающими преимуществ ни тому, ни другому прицелам, взялся писать особое мнение¹⁴. Он был поддержан генерал-майором Ставицким, полковником Эйлером и подполковником П.М. Копьевым. Затем к особому мнению присоединились еще восемь участников испытаний, в том числе и граф Кутайсов.

Таким образом, две трети членов комиссии недвусмысленно высказались в пользу прицела капитана Кабанова: «Оба диоптра основаны на одной теории, следовательно верность выстрелов должна быть одинакова, но диоптр г. полковника Фицтума многосложен и при наводнении имеет то неудобство, что при каждом движении хобота отклоняется от вертикального положения, и потому нужно каждой раз снова приводить его в оное. От сего происходит медленность в стрельбии, так что с сим диоптром при опытах сделан один выстрел в то время, в которое с диоптром г. Кабанова сделано пять. – Сверх того конструкция диоптра г. Фицтума требует большего искусства, и есть либ сей диоптр сломался в походе, то нет никакого средства исправить онаго. Диоптр г. Кабанова не имеет ни одной из помянутых неудобностей, и потому весьма желательно, чтоб оный введен был в употребление».

В течение месяца результаты испытаний рассматривались последовательно в канцеляриях инспектора всей артиллерии и военного министра и 7 ноября 1811 г. были доложены Государю. К концу 1811 г. введение новых прицелов в артиллерии было Высочайше одобрено. В награду, как и писал Эйлер, Кабанов 28 декабря стал кавалером ордена св. Владимира 4 степени, а 29 декабря получил чин подполковника, но вот денег «на поправление финансов» он получил не 3000, а 1000 р.¹⁵ 31 декабря военный министр Барклай-де-Толли уведомил Меллер-Закомельского о том, что «Государь Император, находя изобретенный артиллерии капитаном Кабановым способ прицеливать орудия при наклоненном положении, посредством подвижного диоптра весьма полезным, высочайше указать соизволил немедленно ввести оной в употребление по всей артиллерии. – О каковой монаршей воле, для приведения оной в достоположное исполнение вашему превосходительству сообщая»¹⁶.



Рис. 3. Полки прицела Кабанова для орудий полевой артиллерии. По второму изданию (1817) Чертежей полевой артиллерии 1805 г.

Процесс оснащения всех орудий новыми прицелами, особенно накануне надвигающейся войны, не мог быть осуществлен мгновенно. Кабанову и специалистам Ученого комитета необходимо было закончить доработку прицела, в частности рассчитать и вычертить пропорции полок для орудий разных калибров (сам прицел был единого размера для всех орудий, кроме 3-фунтового единогога); Ученому комитету и Санкт-Петербургскому арсеналу – сделать и разослать в арсеналы чертежи и образцовые диоптры, для налаживания производства; руководству артиллерии – установить порядок переоснащения артиллерийских орудий (рис. 3).

Только к концу января 1812 г. была закончена подготовительная работа к изданию чертежей. В середине февраля были отправлены образцовые полки и диоптры в Брянский и Киевский арсеналы, а также в Московское артиллерийское депо, где также планировалось производить работы по переоснащению орудий. (Обращает на себя внимание то, что чертежи полки и диоптра для 3-фунтового единогога в это время не разрабатывались и их производство не налаживалось.) 17 февраля, уже после отбытия из Петербурга курьера с образцовыми диоптрами, Ученый комитет сообщил рапортом Меллер-Закомельскому, что при замене прицелов необходимо также производить замену мушек, так как для правильной работы нового диоптра они требовались выше прежних, а для 12-фунтовых пушек средней пропорции нового силуэта¹⁷. И только 27 марта инспектор всей артиллерии

циркуляром по арсеналам приказал внести изменения в конструкцию мушек¹⁸.

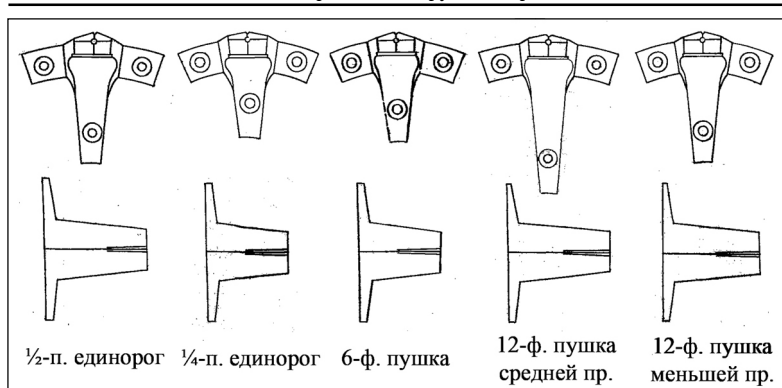
Согласно предписаниям Меллер-Закомельского новые прицелы в первую очередь должны были быть поставлены на новые запасные орудия; затем следовало произвести замену у орудий, находящихся в ротах, расквартированных в непосредственной близости от арсеналов. Следующим этапом было снабжение этими прицелами армий, находящихся на западной границе (Санкт-Петербургский арсенал должен был обеспечить прицелами артиллерийские бригады 1-й Западной армии и Обсервационного корпуса в Финляндии, а Брянский и Киевский арсеналы – бригады 2-й Западной и 3-й Обсервационной армий); и в последнюю очередь войск, расположенных на Кавказе и в Сибири (Брянский и Киевский арсеналы)¹⁹. Артиллерийские бригады, входившие в состав Молдавской армии, в список не вошли, так как замена прицелов в ходе боевых действий была затруднена.

Замена также осложнялась тем, что прицелы могли быть сразу установлены только на орудия модификации 1807 г., так как на более старых этому препятствовала находившаяся на торели раковина запала. Такие орудия необходимо было подвергнуть серьезной переделке: сточить раковину, вырезать запал, а на его место вставить заплату, которая привинчивалась к торели винтами. В этой заплате, как в запальном винте, высверливался новый смещенный вперед, как на орудиях модификации 1807 г., запальный канал (рис. 4).



Рис. 4. Торель $\frac{1}{4}$ -пудового единорога пешей артиллерии, отлитого в 1805 г., со следами переделки под прицел Кабанова. ВИМАИВиВС

Только в феврале-марте 1812 г. Брянский и Киевский арсеналы получили образцы новых прицелов и рукописные чертежи. В Москву они еще не были доставлены и в конце марта. Видимо, до начала военных действий производство успели наладить только

в Санкт-Петербурге. Данных о том, сколько орудий было переоборудовано до начала Отечественной войны, пока найти не удалось. Кажется наиболее вероятным, что новые диоптры поступили только в роты, находившиеся весной – летом вблизи Санкт-Петербурга.

¹ Имя и отчество установлены по Списку кавалерам Императорских российских орденов всех наименований на лето от Рождества Христова 1827. (СПб., 1828. Ч. 2).

² Катханов М.Н. История развития отечественных артиллерийских приборов (досоветский период). Автореферат диссертации на соискание ученой степени кандидата технических наук. М., 1951. С. 5.

³ Подробнее см.: Игошин К.Г. Эволюция конструкции стволов орудий российской полевой артиллерии в период 1805–1812 годов // Война и оружие. Новые исследования и материалы. Материалы Второй Международной научно-практической конференции. СПб., 2010. Ч. 1. С. 301–315.

⁴ АВИМАИВиВС. Ф. 4. Оп. 40/1. Д. 27.

⁵ Там же. Ф. 3. Оп. ШГФ. Д. 5616. Л. 210, 210 об.

⁶ Там же. Л. 452.

⁷ Там же. Ф. 4. Оп. 40/1. Д. 50. Л. 31.

⁸ Там же. Ф. 3. Оп. ШГФ. Д. 5695. Л. 801–803 об. Это заключение было опубликовано в январе 1812 г. в последнем номере Артиллерийского журнала за 1811 год: Артиллерийский журнал. 1811. № 6. С. 72–79.

⁹ АВИМАИВиВС. Ф. 3. Оп. ШГФ. Д. 5695. Л. 805.

¹⁰ Чертежи и описание обоих прицелов опубликованы в последнем номере Артиллерийского журнала за 1811 год: Артиллерийский журнал. 1811. № 6.

¹¹ Эйлер А.А. Записки А.А. Эйлера / Сообщ. А.А. Эйлер [младший] // Русский архив. 1880. Кн. 2. Вып. 4. С. 356.

¹² АВИМАИВиВС. Ф. 3. Оп. ШГФ. Д. 5695. Л. 799–800 об. Этот рапорт, но без списка подписавших, был опубликован в январе 1812 г. в последнем номере Артиллерийского журнала за 1811 год: Артиллерийский журнал. 1811. № 6. С. 81–83.

¹³ АВИМАИВиВС. Ф. 3. Оп. ШГФ. Д. 5695. Л. 807–808 об.

¹⁴ Там же. Л. 806–806 об. Мнение, без списка подписавших, было опубликовано в январе 1812 г. в последнем номере Артиллерийского журнала за 1811 год: Артиллерийский журнал. 1811. № 6. С. 83–84.

¹⁵ АВИМАИВиВС. Ф. 3. Оп. ШГФ. Д. 5733. Л. 29.

¹⁶ Там же. Л. 27. В ведомстве Меллер-Закомельского этот документ был получен только 4 января 1812 г.

¹⁷ Там же. Л. 558, 558 об, 559.

¹⁸ Там же. Оп. Арсенальная. Д. 2287. Л. 21, 21 об.; Д. 2318. Л. 18.

¹⁹ Там же. Д. 2287. Л. 10–12 об., 17, 17 об., 19.

В.В. Изонов (Москва)

К ВОПРОСУ О ПРИЧИНАХ НЕУДАЧ ОПЕРАЦИЙ ЗАПАДНОГО ФРОНТА В БЕЛОРУССИИ (ОКТАБРЬ 1943 – МАРТ 1944)

С ТАВКА Верховного главнокомандования (ВГК), планируя зимне-весеннее 1944 года наступление, предусматривала активные действия на центральном участке советско-германского фронта. В то же время мощных одновременных ударов 1-го Прибалтийского, Западного и Белорусского фронтов на всем западном стратегическом направлении не предусматривалось. «От нас между тем требовали решительных действий, – отмечал представитель Ставки ВГК, отвечавший за координацию действий указанных фронтов, Главный маршал артиллерии Н.Н. Воронов, – ни в коем случае не давать противнику возможности снять хотя бы одну-две дивизии с этого направления для отправки на юг»¹. Основные операции по разгрому центральной группировки вражеских войск и освобождению Белоруссии согласно решению ВГК должны были проводиться летом 1944 г.²

Необходимость наступления в полосе Западного фронта (командующий генерал армии В.Д. Соколовский, член Военного совета генерал-лейтенант Н.А. Булганин, с декабря 1943 г. генерал-лейтенант Л.З. Мехлис, начальник штаба генерал-лейтенант А.П. Покровский) обуславливалась в первую очередь тем, что в результате ряда успешных операций на северо-западе и на Украине фронты, действовавшие на этих направлениях, значительно продвинулись вперед. А Западный фронт после Смоленской операции, утратив активность, остановился на месте. В результате возникла ситуация, крайне невыгодная для советских войск, так как линия фронта представляла собой выступ, углубившийся в сторону Москвы почти на 150 км, где германское командование сосредоточило довольно

крупную группировку. Авиация противника получала возможность по кратчайшим направлениям воздействовать на важнейшие объекты и коммуникации не только Западного, но и 1-го Прибалтийского и Белорусского фронтов³.

Войска Западного фронта с октября 1943 по март 1944 г. провели одиннадцать наступательных операций (табл. 1). В наступлении принимали участие 39, 33, 31 и 5-я армии. Поставленные задачи перед армиями на период наступления не были выполнены. За все время наступления советские соединения и части на отдельных направлениях прорвали оборону противника и продвинулись в глубину от 1 до 3 км.

В итоге проведения этих неэффективных операций войска Западного фронта потеряли убитыми и ранеными 530 537 человек⁴. Дальнейшие действия войск Западного фронта носили оборонительный характер. Одновременно армии фронта производили перегруппировку для последующего перехода в наступление. Тем не менее, английский военный историк Б. Лиддел Гарт подчеркивал, что «хотя в течение зимы русским не удалось прорвать оборону противника на этом участке фронта, Буш и его подчиненные хорошо понимали, насколько близки были русские к успеху, и теперь сомневались, сумеют ли они выдержать новый удар в благоприятных для наступающих условиях»⁵.

Для выяснения причин неудач Ставка ВГК в апреле 1944 г. послала в войска Западного фронта специальную комиссию в составе члена ГКО, секретаря ЦК ВКП(б) Г.М. Маленкова (председатель), начальника Главного политического управления Красной армии генерал-полковника А.С. Щербакова, начальника Оперативного управления Генерального штаба Красной армии генерал-полковника С.М. Штеменко, заместителя начальника Генерального штаба – начальника Главного разведывательного управления генерал-лейтенанта Ф.Ф. Кузнецова и начальника управления устройства тыла и снабжения Генерального штаба Красной армии генерал-лейтенанта А.И. Шимонаева с привлечением нескольких групп офицеров Наркомата обороны.

Выводы по наступательным операциям были сделаны в Ставке ВГК еще до выезда комиссии, и последняя, как полагает известный военачальник и военный историк генерал армии М.А. Гареев, направилась в войска фронта уже с готовыми установками Верховного главнокомандующего⁷. Комиссия не разбиралась по существу дела, а была сориентирована на поиск виновных. Поэтому генерал

Табл. 1

Соотношение в силах и средствах войск Западного фронта и войск противника⁶

Наступательные операции	Стрелковые (пехотные) дивизии/бригады		Танковые корпуса /бригады/		Артиллерийские бригады /полки/полки САУ		Танки	
	Советские войска	Противник	Советские войска	Противник	Советские войска	Противник	Советские войска	Противник
На оршанском направлении (12-18.10.43)	19+ кавкорпус	2, подтянуты 1 пд, 2 мд	1/3		12/20/6	/3-5, подтянуты, 3-4	134	около 30
На оршанском направлении (21-26.10.43)	11	4/1	1/2		13/9/3	/6-7	172	до 60
На оршанском направлении (14-19.11.43)	32	4	1/4	2 тд	16/23/7	до /12	410	около 70
На оршанском направлении (30-2.12.43)	34	4	/4	2 тд	13/24/10	до /10	284	200

К вопросу о причинах неудач операций Западного фронта в Белоруссии (10.1943–03.1944)

На витебском направлении (23.12.43–6.1.44)	11	5	1/4	10/4/5	/5	147	около 60
На богусhevском направлении (8–24.1.44)	16/1	4	1/6	12/6/8	/9	295	130
				части 2 мото-ризованных дивизий			
На витебском направлении (3–18.2.44)	16	5	1/2	15/9/2	до /9	129	около 140
На оршанском направлении (22–25.02.44)	Сведений нет						
На витебском направлении (29.2–5.3.44)	15/1	5	/6	7/10	/10	87	около 90
На оршанском направлении (5–9.3.44)	8	1	/1+2 тп	3/6	/3		до 35
На богусhevском направлении (21–29.3.44)	9	2	/5	10/6/4	/5	73	до 40

армии М.А. Гареев считает, что полной объективности в анализе обстановки и выявлении причин провалов наступательных операций не было. Так, комиссия Г.М. Маленкова и не пыталась выяснить, насколько реальными были задачи, поставленные Ставкой ВГК Западному фронту, в какой мере они были материально обеспечены всем необходимым.

Каковы же причины неудач в наступательных операциях войск Западного фронта? Главная из причин связана с деятельностью Ставки ВГК, Генерального штаба Красной армии, представителя Ставки ВГК маршала артиллерии Н.Н. Воронова, которые неверно оценивали противника на центральном направлении. Враг, полагали они, настолько ослабел в ходе летней кампании 1943 г., что не сможет сдержать наступление Красной армии в восточной Белоруссии. Еще 20 сентября 1943 г. во время Смоленской операции Ставка ВГК поставила перед Западным фронтом задачу: к моменту овладения Смоленском левым крылом фронта занять Починок, Рославль и выйти на рубеж реки Сож, Хиславичи, Шумяги; в дальнейшем главной группировкой наступать в оршанском направлении и 10–12 октября взять район Орша, Могилев. Общая глубина предстоящей операции должна была составить 160–210 км⁸.

После занятия района Орша, Могилев Ставка ВГК потребовала продолжать наступление в направлении Борисов, Молодечно и выйти на рубеж Докшицы, Долгиново, Радошковичи, в дальнейшем освободить Вильнюс. Одновременно Калининскому фронту (командующий генерал армии А.И. Еременко, член Военного совета генерал-лейтенант Д.С. Леонов, начальник штаба генерал-лейтенант В.В. Курасов) предписывалось не позже 9–10 октября 1943 г. взять Витебск, в последующем – Ригу, а Центральному фронту (командующий генерал армии К.К. Рокоссовский, член Военного совета генерал-лейтенант К.Ф. Телегин, начальник штаба генерал-лейтенант М.С. Калинин) – Минск⁹.

Ставка ВГК, Генеральный штаб Красной армии, и командование Западного фронта не учитывали то, что противостоящий противник в восточной Белоруссии оборонялся уже более двух лет, создав прочную глубокоэшелонированную оборону на местности, весьма выгодной для нее¹⁰. Это должно было потребовать особо тщательной подготовки операций Западного фронта, их материального обеспечения. После проведения тяжелой Смоленской операции войска Западного фронта понесли большие потери, были основательно

измотаны, и, несмотря на это, Ставка ВГК требовала продолжения наступления на разобщенных направлениях. При определении целей фронтовых и армейских наступательных операций Ставка ВГК, а затем и командование Западного фронта планировали задачи без учета реального состояния собственных сил и средств.

Ставка ВГК и Генеральный штаб Красной армии, периодически давая директивы фронту генерала армии В.Д. Соколовского, не оказывали ему необходимой помощи. Уже после провала первых операций осенью 1943 г. можно было сделать вывод о бесперспективности их продолжения на витебском, оршанском и богушевском направлениях и искать другие приемлемые решения. Но этого не было сделано. Ставка ВГК не соизмеряла возможности Западного фронта, армий с поставленными задачами и в целом с оперативно-стратегической обстановкой. Укомплектованность 39, 33, 31 и 5-й армий личным составом и вооружением была низкой. Потери восполнялись не более чем на 30–50 %. 1-я воздушная армия, обеспечивавшая все операции армий, имела только половину положенных по штату боевых самолетов. Фронт имел всего один 2-й гвардейский Тацинский танковый корпус.

Понятно, что Западный фронт на западном направлении выполнял второстепенные задачи. Поэтому Ставка ВГК была вынуждена держать его на так называемом голодном пайке, направляя основные силы на решение стратегических задач на север и юг советско-германского фронта. Проведение наспех подготовленных командованием армий Западного фронта наступательных операций привело к тому, что было нерационально израсходовано много сил и средств, в том числе и боеприпасов. Так, Западный фронт израсходовал 17 661 вагон боеприпасов, Белорусский – 12 335, 1-й Украинский – 10 545, 4-й Украинский фронт – 8463 вагонов¹¹.

Недостатки в действиях войск заставляли глубоко переживать и Главного маршала артиллерии Н.Н. Воронова, представителя Ставки ВГК, который координировал действия трех фронтов – Западного, 1-го и 2-го Прибалтийских. «Я сознавал отчасти и свою вину: у меня, по-видимому, – вспоминал военачальник, участник тех событий, – не хватало сил и умения устранить крупные недостатки в управлении войсками, организации их взаимодействия, в снабжении фронтов всем необходимым»¹².

Вторая важнейшая причина неуспеха операций связана с деятельностью командования и штаба Западного фронта. Большая

ответственность за наступательные операции, не достигшие цели, и тяжелые потери войск ложится на командующего войсками Западного фронта генерала армии В.Д. Соколовского, члена Военного совета генерал-лейтенанта Л.З. Мехлиса, начальника штаба генерал-лейтенанта А.П. Покровского и начальников родов войск.

Командование Западного фронта даже при всех неблагоприятных условиях имело возможность на отдельных направлениях достичь успеха. Многое зависело от качества подготовки войск, организации их действий и искусства управления ими в ходе той или иной наступательной операции.

Управление войсками в ходе операций командующий и начальник штаба фронта, да порой и командующие 39, 33, 31 и 5-й армиями, осуществляли сугубо директивными методами, когда они и офицеры штабов находились на значительном удалении от действовавших войск, весьма редко общаясь с подчиненными. Штаб фронта от планирования операций был отстранен и только фиксировал ход событий, развивающихся по планам штабов армий. Штабные работники, как правило, исходили из того, что главная их функция – исполнение воли и задач, поставленных командующими, и они не смели проявлять какую-либо относительную самостоятельность. Такой подход тормозил процесс управления войсками.

Генерал армии В.Д. Соколовский и генерал-лейтенант А.П. Покровский поверхностно и порой формально занимались вопросами планирования и организацией боевых действий. Разборы операций и издание итоговых приказов по результатам и недостаткам боевых действий на Западном фронте не практиковались.

Планировались и проводились армейские наступательные операции на одних и тех же разобщенных направлениях. Все силы и средства отдавались армиям, которые проводили, по существу, изолированные операции. Не только армии, но и корпуса, дивизии и полки на направлениях наступления имели глубокоэшелонированное построение боевых порядков. Генерал армии В.Д. Соколовский, не имея ни резервов, ни вторых эшелонов, лишал себя возможности наращивать усилия и влиять на ход событий на том или ином операционном направлении в зависимости от складывающейся обстановки. Военный совет фронта оперативно не реагировал на нужды войск.

Третья причина неудач наступательных операций обусловлена крупными недостатками в действиях командиров и штабов

оперативно-тактического звена. Войска Западного фронта после Московской битвы более двух лет находились, по существу, в стороне от главных событий войны и решали в основном оборонительные задачи, иногда предпринимая частные наступательные операции. В отличие от войск южного направления они, по существу, не имели положительного опыта проведенных крупных стратегических наступательных операций. Постоянные неудачи, постигавшие войска Западного фронта в наступательных действиях, порождали неуверенность в возможности успешно наступать в восточной Белоруссии.

В 33-й армии, которая во многих операциях наступала на главном направлении, было допущено больше всего серьезных промахов. По оценкам комиссии Г.М. Маленкова, обстановка в этой армии была особенно тягостной и нервной. Ее командующий генерал-полковник В.Н. Гордов очень часто без особой надобности менял задачи, поставленные корпусам и дивизиям, стремился прорвать оборону противника живой силой. Он порой игнорировал рекомендации офицеров-представителей Генерального штаба Красной армии при штабе армии и считал, «что ему не выгодно, чтобы в армии находился глаз Генштаба...»¹³

Генерал-полковник В.Н. Гордов был невероятно груб и жесток по отношению к подчиненным. Общие потери 33-й армии составили 50 % от потерь всего Западного фронта. Генерал неоднократно требовал направить весь офицерский состав дивизии и корпуса в атакующие цепи передовых подразделений. 6 марта 1944 г. командующий армией приказал расстрелять майора Трофимова без суда. На самом деле, как показало следствие, офицер был не виновен. Довольно часто по нескольку раз в день командующий вызывал командиров дивизий к себе на командно-наблюдательный пункт, хотя добираться туда и обратно под сильным обстрелом противника было небезопасно. За полгода в 33-й армии было убито и ранено 4 командира, 8 заместителей командиров и начальников штабов дивизий, 33 командира полка и их заместителей, 174 командира батальона¹⁴.

Управление войсками по-прежнему было не эффективным. Так, после начала операции «все генералы и офицеры сидели в блиндажах и через каждый час спрашивали у подчиненных: Какие успехи? Командующий у командиров корпусов и командиров дивизий, командиры дивизий у командиров полков, а те у командиров батальонов. И если вдруг успеха не было, то “начинается сплошная

ругань и оскорбление, угрозы расстрелом и снятием с должности и т. д.»¹⁵. Такая ситуация, сложившаяся в 33-й армии, снижала качество управления войсками и создавала трудности для командиров соединений и частей.

В соединениях и частях 39, 33, 31 и 5-й армий были слабо отработаны разведка и выявление точного положения вражеских огневых средств, поэтому во время артиллерийской подготовки или налета их поражение было малоэффективным и они оживали с началом очередной атаки. Особенно низкой была эффективность контрбатарейной борьбы.

Неуспех операции офицер-представитель Генерального штаба при штабе 5-й армии подполковник Некрасов объяснял «отсутствием оперативно-тактической внезапности и слабой подготовкой войск к ночным наступательным действиям, отсутствием удара там, где противник не ожидает»¹⁶. Были и другие причины. Части 5-й армии наступали вяло и неуверенно, а пехота – не использовала особенности местности, отсюда несла весьма большие потери от огня противника. Команды в бою не подавались, целеуказание на поле боя отсутствовало. Весьма слабо были подготовлены сержантский состав и командиры стрелковых подразделений до батальона включительно. Немецкий военачальник Ф. Меллентин подметил: «Командиры младшего и нередко среднего звена все еще страдали нерасторопностью и неспособностью принимать самостоятельные решения – из-за суровых дисциплинарных взысканий они боялись брать на себя ответственность»¹⁷.

Советская пехота имела хорошее вооружение, однако плохо использовала его в бою. «Пехотный огонь в боевых порядках не используется, станковые пулеметы на поле боя применяются недостаточно из-за слабой выучки пулеметчиков», – отмечал в донесении офицер-представитель Генерального штаба Красной армии при штабе Западного фронта полковник А.И. Харитонов¹⁸.

Если старший офицерский состав и соответствующие войсковые штабы были хорошо подготовлены к ведению боевых действий, то рядовой и сержантский состав, офицеры стрелковых подразделений до батальона включительно – очень плохо. Пехота оказалась необученной для совместных действий с танками, значительно отставала от них. Так, 15 января танки 2-го гвардейского Тацинского танкового корпуса, с ходу прорвавшись через передний край противника в районе станции Крынки, вышли на рубеж Черкасы,

Шугаево, пробыли там более суток, пехота же 95-й стрелковой дивизии (командир полковник Д.И. Голубев) к этому рубежу не подошла, а застряла у совхоза Крынки¹⁹.

Танкисты, в свою очередь, тоже недостаточно уверенно маневрировали на поле боя. Артиллеристы оказались значительно лучше подготовлены и решительно подавляли вражеские огневые точки на поле боя, однако по-прежнему огонь вели не по конкретным целям в глубине противника, а по площадям, и эффективность огня была низкой.

В армиях, корпусах и дивизиях Западного фронта слишком много сил и средств держалось в обороне, в том числе на пассивных участках фронта. Хотя обстановка позволяла иметь в первом эшелоне минимально необходимые войска, а основные силы выводить в ближайший тыл для проведения с ними учений и тренировок по наступательному бою в условиях лесисто-болотистой местности. Крайне ограниченные сроки перед началом очередной наступательной операции, ограничивали возможности серьезной подготовки войск²⁰.

В решении важнейших оперативно-тактических вопросов давали о себе знать шаблон и схематизм, отсутствие гибкости и военной хитрости. Удары по противнику наносились, как правило, на одних и тех же направлениях. Не обеспечивалась внезапность действий, не было даже серьезных попыток осуществить дезинформацию противника. Артиллерийская и авиационная подготовка проводилась по одной и той же известной врагу схеме. Бывший немецкий военачальник Ф. Меллентин пишет: «Шаблон в подготовке командиров мелких подразделений приводил к тому, что они приучались не выходить за рамки уставов и наставлений и лишались инициативы и индивидуальности, что является очень важным для хорошего командира»²¹.

Некоторые командующие, штабы армий, командиры корпусов, дивизий, полков и соответствующие штабы мало и крайне беспредметно занимались главным, что определяет успех операции, а именно практической работой непосредственно в дивизиях и полках по организации выполнения поставленных задач.

В рассматриваемое время в таких условиях трудно было надеяться на грамотные и успешные действия командиров, штабов и всего личного состава частей и подразделений. Очень часто под впечатлением предыдущих неудач атаки войск 33, 39, 31 и 5-й армий начинались неуверенно и неорганизованно, танки непосредственной

поддержки отрывались от пехоты и вели иногда бой самостоятельно. Ввиду того что передовые роты и батальоны не продвигались, расстраивалась вся спланированная система артиллерийской и авиационной поддержки атаки. Все это приводило к большим и неоправданным потерям советских войск. Было много и других недостатков в подготовке и ведении боевых действий, предопределивших неудачи наступательных операций Западного фронта.

Нужно отдать должное германскому командованию: оно своевременно реагировало на изменение обстановки, оперативно маневрировало войсками и при проведении 39, 33, 31 и 5-й армиями наступательных операций на витебском, оршанском и богушевском направлениях быстро сосредоточивало на них достаточно сил для локализации прорывов и отражения наступления.

Намереваясь прочно удерживать занимаемые рубежи и отразить все попытки советских войск прорвать фронт, противник подготовил прочную оборону, насыщенную большим количеством огневых средств и различного вида инженерных заграждений. Главная полоса состояла из трех позиций общей глубиной 5–6 км, в 10–12 км от нее оборудовалась вторая полоса. Витебск, Орша, Могилев и крупные населенные пункты были превращены в сильные узлы сопротивления с круговой обороной. На наиболее вероятных направлениях наступления наших войск враг создал подвижные резервы из танковых и моторизованных войск. Лесисто-болотистая местность делала такую оборону еще более труднопреодолимой. Наличие рек и лесных массивов позволяло противнику создавать прочную оборону, что в свою очередь значительно затрудняло наступательные действия и особенно применение техники, в частности крупных танковых соединений²². Противник разгадывал намерения советского командования и организовывал прочную оборону, основанную на сильном огне и укреплениях, особенно перед фронтом наступления 33-й армии, где проводился главный удар.

Во время предыдущих наступательных действий германское командование изучило тактику и характер поведения советских войск, и это позволило ему более рационально противопоставить свои силы и удержать занимаемые позиции.

По мнению представителей Генерального штаба при штабе Западного фронта боевые действия противника существенно отличались от аналогичных в советских войсках. Наблюдением и опросом пленных было установлено, что у него пехота дерется уверенно.

В значительной степени широко применялся автоматический огонь, огонь артиллерии и минометов. Один из секретов успеха военным историкам Германии видится «в гибкости руководящих штабов, постоянно маневрировавших своими незначительными по численности войсками, чтобы каждый раз на направлении главного удара советских войск создавать направление основных усилий в обороне»²³.

Противник на фронте наступающих армий огнем и систематическими контратаками силою рота, батальон, а иногда пехотного полка и при поддержке от 3 до 14 танков и более, самоходных орудий оказывал упорное сопротивление. Имея целью удержать занимаемые позиции и не дать продвижения советским войскам, противник на отдельных направлениях в течение суток проводил до 14 контратак²⁴.

Впоследствии командование и штаб 3-го Белорусского фронта (образован 24 апреля 1944 года в результате переименования Западного фронта) в основу своей практической работы положили Постановление Государственного комитета обороны (ГКО) и указания Чрезвычайной комиссии и все свое внимание сосредоточили на ликвидации тех недочетов, которые были отмечены в этих документах²⁵. Новый командующий фронтом генерал-полковник И.Д. Черняховский управление войсками стал осуществлять через штаб фронта, ставил перед ним конкретные задачи и требовал их выполнения.

3-й Белорусский фронт был лучше укомплектован, обеспечен боеприпасами и усилен танковыми, артиллерийскими и авиационными соединениями. Целеустремленная и конкретная организаторская работа командующего фронтом и штаба вызывали общий подъем и уверенность. И даже отдельные недостатки в действиях командиров и подразделений тактического звена не помешали успешному выполнению поставленных задач операции «Багратион». Рассматривая события в ретроспективе, военные историки Германии пришли к выводу, «что в успехе обороны во время зимних сражений под Витебском уже был зародыш поражения будущим летом. А именно, к тому времени Красной Армии действительно удалось окружить Витебск так, что у его защитников не осталось шансов выбраться из ловушки. Но это положило начало гибели группы армий “Центр”»²⁶.

Таким образом, с 12 октября 1943 г. до конца марта 1944 г. войска Западного фронта вели наступление на витебском, богушевском

и на оршанском направлении. Хотя эти действия приводили лишь к небольшим вклиниваниям в оборону противника и успеха не имели, они держали противостоявшую немецкую 4-ю полевую армию в постоянном напряжении, сковывали ее войска, не позволяя германскому командованию взять оттуда силы и средства на другие направления.

Неудачные действия войск Западного фронта сильно диссонировали с успехами Белорусского фронта и грандиозными победами советских войск на Левобережной и Правобережной Украине, при снятии блокады Ленинграда.

¹ Воронов Н.Н. На службе военной. М., 1963. С. 407.

² Василевский А.М. Дело всей жизни. М., 1984. С. 353.

³ Великая Отечественная война 1941–1945. В 4 кн. Кн. 3. Освобождение. М., 1999. С. 11.

⁴ Там же.

⁵ Лиддел Гарт Б. Вторая мировая война. Пер. с англ. В.В. Борисова, П.Н. Видуэцкого и Е.Л. Цилева. М., 1976. С. 544.

⁶ Гареев М.А. О неудачных наступательных операциях советских войск в Великой Отечественной войне. По неопубликованным документам ГКО // Новая и новейшая история. 1994. № 1. С. 18.

⁷ Там же. С. 7.

⁸ Там же. С. 6.

⁹ Центральный архив Министерства обороны РФ (ЦАМО). Ф. 132а. Оп. 2642. Д. 34. Л. 219, 243.

¹⁰ Великая Отечественная война 1941–1945. Кн. 3. С. 15.

¹¹ Там же. С. 15–16.

¹² Воронов Н.Н. На службе военной. С. 401.

¹³ ЦАМО. Ф. 16. Оп. 948. Д. 9. Л. 13.

¹⁴ Великая Отечественная война 1941–1945. Кн. 3. С. 17.

¹⁵ ЦАМО. Ф. 16. Оп. 948. Д. 9. Л. 4.

¹⁶ Там же. Ф. 208. Оп. 2513. Д. 354. Л. 204.

¹⁷ Меллентин Ф. Бронированный кулак вермахта. Смоленск, 1999. С. 429.

¹⁸ ЦАМО. Ф. 16. Оп. 948. Д. 9. Л. 6.

¹⁹ Там же. Оп. 949. Д. 1. Л. 12.

²⁰ Великая Отечественная война 1941–1945. Кн. 3. С. 18.

²¹ Меллентин Ф. Бронированный кулак вермахта. С. 429.

²² ЦАМО. Ф. 16. Оп. 948. Д. 9. Л. 6 об.

²³ Das Deutsche Reich und der zweite Weltkrieg. Bd. 8. Die Ostfront 1943/44. Deutsche Verlags-Anstalt, München. 2007. S. 317.

²⁴ ЦАМО. Ф. 16. Оп. 948. Д. 8. Л. 106 об.

²⁵ Там же. Оп. 949. Д. 1. Л. 87–88.

²⁶ Das Deutsche Reich und der zweite Weltkrieg. Bd. 8. S. 318.

Т.Н. Ильина

КУЛЬМСКИЕ КРЕСТЫ В СОБРАНИИ ВОЕННО-ИСТОРИЧЕСКОГО МУЗЕЯ АРТИЛЛЕРИИ, ИНЖЕНЕРНЫХ ВОЙСК И ВОЙСК СВЯЗИ

*Нет на земле вечной памяти о сделанном благодеянии.
Европа давно забыла то, что мы для нее сделали.
Не обеспечены мы и теперь от нашествия двунадесяти языков;
Земли наших соседей переполнены народом;
им тесно, мы вновь можем оказаться
под ударами вооруженной Европы.
А. Зайончковский. 1913 г.*

КУЛЬМСКИЕ кресты встречаются ныне крайне редко как в музейных, так и в частных собраниях. Это уникальная награда, которой прусский король Фридрих-Вильгельм III удостоил оставшихся в живых русских гвардейцев за беспрецедентное мужество, проявленной ими 17 (29) августа 1813 г. под Кульмом, когда они спасли союзную армию от разгрома.

В декабре 1812 г. русская армия сосредоточилась около Вильно. Спустя 100 лет, в 1913 г., А. Зайончковский¹ писал: «Дорого стоила армии Отечественная война. В Вильно даже полки гвардии, несколько раз пополняемые во время кампании, считали в своих рядах не более 300 человек в каждом; армейские же полки были и того слабее. Дорого стоила война и русскому народу. Кроме громадных жертв людьми, имуществом и деньгами, вся местность от Вильно до Москвы представляла собой разоренную пустыню»².

Александр I после изгнания захватчиков из пределов России решил продолжать войну для освобождения всей Европы и, в особенности, для освобождения дружественного ему монарха – короля прусского, которого Наполеон почти совершенно лишил

самостоятельного управления его королевством. «В день нового 1813 года было повелено перейти границу Российской империи, Неман, и вступить в пределы еще враждебной Европы. К концу февраля заняли Варшаву, разбили французов под Калишем и овладели Берлином, столицей королевства Прусского. Немцы всюду встречали нас, как своих освободителей. Поляки, наоборот, смотрели исподлобья, и, располагаясь на ночлег, войска должны были в польских деревнях принимать все меры предосторожности»³.

Впрочем, в данном случае перед нами не стоит задача подробно рассмотреть военных действий русских войск после перехода границы империи. Обратимся к событиям, связанным с Кульмским сражением.

Кульм (по-чешски Хлумец) – селение в Богемской провинции Аусиг, к северо-востоку от города Теплица, на дороге из Праги в Дрезден. После поражения под Дрезденом 14 и 15 августа 1813 г. союзная армия отступала в Богемию. Решено было отходить в трех колоннах, но, так как французы уже заняли пути, предназначенные для фланговых колонн, то вся 200-тысячная⁴ армия со своими обозами сосредоточилась на одной горной дороге через деревню Диппольдисвальде. Чтобы отрезать им путь отступления, Наполеон направил корпус генерала Вандама⁵ (37 тысяч человек), который должен был перейти Богемские горы через Петерсвальде и занять Теплиц раньше союзных войск. В этом случае союзные русско-пруско-австрийские войска оказались бы запертыми в горном ущелье французскими войсками как с севера, так и с юга⁶.

14 августа против Вандама был послан отряд генерал-лейтенанта принца Евгения Виртембергского⁷. Ценой больших потерь, более 1,5 тысяч человек, отряд отбил атаки противника. На помощь ему была направлена 1-я гвардейская пехотная дивизия во главе с генералом А.П. Ермоловым⁸: полки Преображенский, Семеновский, Измайловский, Егерский, Гвардейский экипаж, а также Кирасирский Ее Величества, Лейб-гусарский и Татарский уланский полки. Общее командование было поручено генерал-лейтенанту графу А.И. Остерману-Толстому⁹. Этому отряду на долю выпало спасти от гибели и плена союзную армию, при которой находились русский и австрийский императоры, прусский король. Перед генерал-лейтенантом Остерманом-Толстым стоял главный вопрос: отступить, и тем спасти себе жизнь, но дать Вандаму возможность запереть войска союзников в горах, или заслонить собой всю армию.

После упорных аррьергардных боев, в течение 16 августа войска А.И. Остермана-Толстого, пробиваясь штыковыми атаками, вышли к Петерсвальде. Утомленные жестокими боями, они остановились на ночлег.

Наступало 17 августа – день мужества и славы русских войск. Александр Иванович Остерман-Толстой принял решение не отступать, задержать врага. Генералу Ермолову был отдан приказ занять первую удобную позицию и расположить на ней гвардию. Он занял позицию южнее Кульма у села Пристен. Позиция крайне слабая, но последняя перед Теплицем. Задача русских войск состояла в том, чтобы удержаться у Кульма перед превосходящими силами врага в течение дня, пока главная армия выйдет из узкого прохода между горами (дефиле). Самым важным участком позиции был левый фланг, так как сюда вел кратчайший путь к выходам с гор, с которых спускалась союзная армия. На левый фланг был поставлен Лейб-гвардии Егерский полк.

В пять часов утра 17 августа Вандам начал яростные атаки. Русские войска знали, что отступления быть не может, надо победить или погибнуть со славой на поле брани. Никто не хотел оставаться позади: раненые возвращались в строй, музыканты, писаря просили ружья и шли в застрельщики. На поле сражения прибыл король прусский, по просьбе Остермана он вскоре отъехал назад, указав Александру Ивановичу держаться как можно дольше, ибо от его твердости зависит участь армии, и разослав своих адъютантов с приказанием направлять к Кульму колонны, которые будут выходить с гор. Император Александр I, услышав стрельбу, выехал на одну из высот, с которой и наблюдал за происходящим. Он также послал и русским, и австрийским войскам приказание идти с гор к Кульму. Прусскому корпусу генерала Клейста было приказано двигаться в тыл войск Вандама. Сражение 17 августа продолжалось с рассвета до семи вечера. Александр Иванович Остерман-Толстой был тяжело ранен ядром, ему до плеча была ампутирована раздробленная рука. Командование принял А.П. Ермолов. К пяти часам вечера французы были близки к победе. У русских оставалось в резерве только две роты преображенцев, а у французов – более 20 батальонов¹⁰. Русские истекали кровью, а к французам подходили все новые подкрепления. Они вновь атаковали Пристен, захватили ее, прорвали центр позиции. Примчавшиеся на помощь гвардейские драгуны и уланы лихой атакой заставили врага отступить.

Атаки французов продолжались. Русские войска – и гвардия, и армия – дрались с предельным напряжением сил. Потери были огромны. Так, в Измайловском полку из строя выбыл 551 человек, в строю осталось всего три офицера. В лейб-гвардии Егерском полку потери составили 17 офицеров и 953 егера¹¹.

К семи часам вечера смолкла пушечная стрельба, на поле боя был слышен только треск ружейных выстрелов. Русские войска, жертвуя собой в схватке с превосходящими силами противника, выстояли. Задача была выполнена: к Теплице корпус Вандама не пустили. Всего из войск генерала Остермана более 6 тысяч были убиты или ранены. К восьми часам вечера с гор начали прибывать полки союзной армии. Своим мужеством русские войска спасли коалицию.

На следующий день, 18 августа, совместными усилиями союзных русских, прусских и австрийских войск корпус Вандама был окружен и разбит. Союзники потеряли за 18 августа 1500 пруссаков, 800 австрийцев. Русские же за два дня боев потеряли около 8000 тысяч человек¹². Французские потери составили: 10 000 убитыми и ранеными, 12 000 пленными, в том числе 4 генерала и сам корпусной начальник Вандам, 3 знамени, вся артиллерия (более 80 орудий), 200 зарядных ящиков и весь обоз¹³. Победа под Кульмом была первой победой союзников над французами, при которой лично присутствовал Александр I. Вероятно, он действительно ставил ее себе в заслугу. Кульмское сражение до конца жизни оставалось его любимым воспоминанием.

Сражение при Кульме положило предел успехам Наполеона. Его дальнейшие военные предприятия от Кульма до Ватерлоо, с небольшими исключениями, были неудачными.

Основа этой важной победы была заложена русскими войсками 17 августа: их стойкостью, мужеством, самопожертвованием. Союзные монархи отметили это мужество наградами. Русский император пожаловал многим частям Георгиевские знамена и трубы. Высочайший приказ 26 августа 1813 г. гласил: «В достопамятный день седьмагонадесят числа сего месяца, храбрые гвардейские войска, покрыли вы себя новыми неувядаемыми лаврами и оказали важную отечеству услугу. Вы в малом числе удержали и с неслыханным мужеством поразили превосходного в силах врага, прорывавшегося с лютостью при Теплицах простирать далее шаги свои в Богемию. Вы грудью своей остановили его, нанесли ему страшный

удар, и тем открыли путь к воспоследовавшей потом на другой день совершенной победе. ... Воины, телохранители и защитники Государства! Вы доказали, что достойно и праведно – честь имени сего на себе носите. Изъявляю вам всего отечества и Мою благодарность. Вы вместе с бессмертною славою купили ее кровью своею и делами. В знак должной признательности, дарю вам: Преображенскому и Семеновскому полкам и Гвард. Морскому Экипажу – Георгиевские знамена, Измайловскому и Егерскому – Георгиевские трубы. Рука Господня да хранит Вас, поборающих по вере и правде»¹⁴. Серебряными трубами за Кульм был пожалован Татарский уланский полк¹⁵. 38 офицеров лейб-гвардии Егерского полка были удостоены орденов и золотого оружия, 212 лейб-егерей – знаков отличия Военного ордена. Даже полковой праздник этого отличившегося в сражении полка был перенесен с 21 мая на 17 августа.

Все нижние чины получили каждый по 2 рубля. Барклай-де-Толли был удостоен ордена святого Георгия 1-й степени, Остерман-Толстой – ордена святого Георгия 2-й степени, Ермолов – ордена святого Александра Невского. Австрийский император Франц I прислал наиболее отличившимся воинам золотые и серебряные медали. Позднее, 17 августа 1835 г. в присутствии Николая I на месте сражения был заложен памятник в честь геройских подвигов Российской Гвардии в Кульмском сражении¹⁶. Золотую медаль в честь открытия этого памятника от имени австрийского императора отправили Остерману-Толстому¹⁷.

За доблесть в Кульмском сражении прусский король Фридрих-Вильгельм III удостоил русские войска, понесшие тяжелейшие потери, особых наград, ставших широко известными под названием Кульмские кресты. На встрече с Александром I он спросил список императорских русских частей, принимавших участие и обеспечивших успех в сражении у Кульма. Граф Аракчеев выполнил поручение Александра I и составил список, датированный 2 сентября 1813 г., который и передали прусскому королю в Теплице. В этот список вошли полки 1-й и 2-й гвардейских кавалерийских дивизий, 1-й гвардейской пехотной дивизии: генералов – 9, штаб-офицеров – 44, обер-офицеров – 371, унтер-офицеров – 1168, музыкантов 404, рядовых – 10 070, всего 12 066 человек¹⁸. По непонятным причинам в список включили только гвардейские части, но «забыли» про 2-й корпус, чем вызвали разочарование и обиду людей и их командира – принца Евгения Виртембергского.

Участники сражения 17 (29) августа 1813 года,
награжденные Кульмским крестом



Граф Дибич-Забалканский
Иван Иванович (1785–1831).
С 1812 – генерал-майор, 1813 –
генерал-лейтенант. С конца 1812 –
командир отдельного отряда,
затем генерал-квартирмейстер
корпуса графа Витгенштейна.
*Литография Мюнстера. Борель
с портрета Доу. С.-Петербург.
Инв. № 1/1508*



Командир Кавалергардского
полка (1803–1826) Депре-
дович Николай Иванович
(1767–1842). С 1803 – генерал-
майор, 1813 – генерал-
лейтенант, 1826 – генерал
от кавалерии. *Литография
Прохорова. Рисовал на камне
Клюквин. Инв. № 1/4519*



Генерал-лейтенант князь
Хилков Степан Александрович.
*Литография К. Крайя.
Инв. № 1/6058*



Генерал-майор Леонтьев Иван
Сергеевич. *Литография с порт-
рета Доу. Е. Гейтман. С.-Петер-
бург. Отпечатано по приказанию
Александра I. Инв. № 1/4505*

Встал вопрос, какими быть новым наградам. Существовавшие прусские золотые и серебряные медали за военные отличия не могли выдать из соображений экономии. Железные кресты были учреждены для награждения прусских подданных. Награждение ими иностранцев являлось исключением.

По первоначальному варианту награды за Кульм для русских войск должны были изготавливать в виде креста из черной ленты с белым кантом для пришивания к мундиру (по аналогии с первоначальным вариантом Железного креста). 5 ноября король прибыл в главную ставку, приказал сделать пробные тканевые кресты. Они были изготовлены мадам Хумберт (Humbert) на Берлинской ткацкой фабрике. Изготовленные таким образом 12 000 тканевых крестов для русской гвардии позволяли решить проблему экономии средств и времени. Днем учреждения Кульмского креста принято считать 4 декабря 1813 г., когда Главная орденская комиссия получила письмо с сообщением о решении короля наградить такими крестами русские войска за мужество, проявленное 17 (29) августа под Кульмом¹⁹. Но председатель Главной орденской комиссии²⁰ генерал-лейтенант Кристоф фон Дирике (Christoph von Dierike), руководствуясь опытом изготовления первых вариантов Железного креста из ленты, посоветовал делать вместо тканевых простые кресты из листового железа. Стоимость пробных экземпляров оказалась по 3 гроша за штуку. 29 января король утвердил этот вариант. Как указано в исследовании Йорга Ниммергута, один крест этого исполнения хранится в военно-историческом музее Раштатта: «Крест сделан из железного листа толщиной 0,4 мм, имеет размеры 39,5x39,5 мм и весит 3,45 г. Рамка толщиной приблизительно 2,5 мм изготовлена из серебряной бронзы. На концах креста находятся по два отверстия для пришивания»²¹.

Кроме солдатских крестов из железа были изготовлены Кульмские кресты из серебра для офицеров. В книге уже упоминавшегося известного немецкого историка и фалериста Йорга Ниммергута имеется ссылка на то, что таких крестов было вручено всего одиннадцать²². По утверждению этого крупного исследователя, из офицерских Кульмских крестов немецкого изготовления ни один не сохранился, отсутствует даже их документальное описание²³. Швейцарский исследователь Винсенз Оертле в своей книге приводит сведения о доставленных в Петербург в мае 1815 г. 7120 солдатских из железа и 11 офицерских серебряных Кульмских крестах²⁴.

Единственным нерусским владельцем Кульмского креста оказался принц Саксен-Кобургский, позднее король Леопольд I Бельгийский, участвовавший в Кульмском сражении в качестве генерал-майора русской армии, командира гвардейского кирасирского полка²⁵. Его Кульмский крест хранится в собрании замка Doorn в Нидерландах. Но оказалось, что это Железный крест 1-го класса с модифицированным креплением, который принц носил, как Кульмский²⁶.

Для вручения русским войскам в апреле 1814 г. в Париже Кульмские кресты в достаточном количестве не успели изготовить. Спустя год через прусского военного агента фон Шеллера был передан новый список, который был вручен прусскому королю на Венском конгрессе. Этот список содержал фамилии 19 генералов, 424 офицеров и 11 120 нижних чинов. В апреле 1816 г. награды были доставлены в Петербург: 443 серебряных для генералов, штаб- и обер-офицеров и 11 120 выбитых из жести для нижних чинов²⁷. 25 апреля состоялся парад войск гвардии по случаю получения этих знаков отличия от короля прусского. Ниммергут утверждает, что кресты были выданы 7301 оставшемуся в живых ветерану²⁸. Рихтер называет цифру 7131²⁹. Остальные были возвращены. В исследовании Ниммергута приведены также сведения о том, что «по приказу короля в 1878 г. Комиссия по орденам передала хранившиеся у нее остатки тиража Кульмских крестов Артиллерийскому складу, где они и были переплавлены в 1904 году»³⁰.

Многие годы исследователи вели споры о том, что же такое Кульмский крест, каков его правовой статус? Самая распространенная версия заключалась в том, что прусский король, потрясенный мужеством русских воинов, объявил о награждении их учрежденным 10 марта 1813 г. Железным крестом. Но вскоре «спохватился» и 4 декабря 1813 г. указал награждать русских гвардейцев за проявленное под Кульмом мужество видоизмененным Железным крестом: без дубовых веточек, даты 1813 и вензеля короля-учредителя.

Многие из современников называли награду Железным крестом или Кульмским Железным крестом.

Юбилейное издание 1912 г. «Военная галерея 1812 года» во всех аннотациях к портретам героев Отечественной войны 1812 г., награжденных Кульмскими крестами, именовало эти награды «знаками Железного креста за Кульм» или «прускими знаками Железного креста»³¹.

А. Михайловский-Данилевский утверждал, что «Фридрих-Вильгельм III соизволил наградить генералов, офицеров и нижних чинов, бывших в строю, орденом Железного креста»³².

Эту точку зрения разделял А. Зайончковский: «Король Прусский, бывший свидетелем подвигов русской гвардии под Кульмом, пожаловал всем, бывшим в строю, орден Железного креста, который, в несколько измененном виде, вошел ныне в нашу форму одежды, как полковой нагрудный знак»³³.

При этом важно подчеркнуть, что официальное справочное издание «Список генералам, штаб- и обер-офицерам всей российской армии с показанием чинов, фамилий и знаков отличия» 1829 г. именовало Кульмские кресты «знаками отличия Железного креста»³⁴.

Пожалуй, первым, кто дал наиболее полный анализ библиографии своего времени о Кульмском кресте, был В.Г. фон Рихтер (1886–1968)³⁵. Он критиковал утверждение капитана Е. Козакевича, опубликованное в 1910 г. в журнале «Старая монета», что знак за битву при Кульме учредил император Александр I. Владимир Гвидович полемизировал с автором немецкого труда о знаках отличия полковником фон Гейденом, утверждая, что между Железным и Кульмским крестом «никакой разницы не было»³⁶. В.Г. фон Рихтер был убежден, что русские воины были награждены Железным крестом 1-й степени. Оппонент Рихтера доктор Клитман утверждал даже, что Кульмский крест вообще не награда, а только памятный знак³⁷.

Harald Geipler в своем исследовании, опубликованном в 1995 г., называл Кульмский крест особенным знаком отличия по форме Железного креста 1-й степени, доказательством высокого уважения к Железному кресту³⁸. Дипломированный инженер Эраст Шуберски – автор статьи «Кульмский крест» в книге Йорга Ниммергута, утверждал, что Железный и Кульмский кресты «по сути ничего общего, кроме формы, не имеют»³⁹.

С.Т. Перфитера в своей книге «Железное время. История Железного Креста» писал, что история знает мало примеров, когда страна учреждала специальную награду для награждения в массовом порядке своих иностранных союзников за одну победу. Кульмский крест был подобен Железному кресту и состоял из двух классов: 1 – серебряный для офицеров, 2 – железный для всех остальных⁴⁰.

Разрешил все споры В.В. Бартошевич своим исследованием «К истории Кульмского креста»⁴¹. Он ввел в научный оборот важнейшие документальные источники, выявленные им в Российском государственном военно-историческом архиве (РГВИА): «О пожаловании российской гвардии прусских орденских знаков за сражение при Кульме».

Эти документы, включающие официальную переписку прусской и русской сторон, бесспорно, доказывают, что прусский король Фридрих-Вильгельм III наградил русские части за мужество в сражении 17 (а не 17-18) августа 1813 г. «знаками отличия Железного креста»⁴².

Переписка велась с декабря 1814 г. через прусского военного агента (теперь принято называть по-французски – атташе) генерала Шеллера. Во всех документах награды именуют только знаками отличия Железного креста – единой наградой для генералов и рядовых, которая не делилась на степени. Носить крест полагалось на левой стороне груди, но не рядом с медалями, а так же, как орденские звезды. В начале мая 1815 г. кресты прибыли из Пруссии в Мемель, где пролежали до февраля 1816 г. В апреле 1816 г. фельдшер Бобров получил шесть опечатанных ящичков, в трех из которых, обшитых холстом, находились прусские награды для русской императорской гвардии на сумму 18 тысяч рейхсталлеров. В трех ящичках, обшитых черной клеенкой, прислали «443 креста серебряных для ношения на груди и 11 120 таковых же, выбитых из жести, для Российской Императорской гвардии, бывшей в сражении при Кульме»⁴³. Награды вместе с именными списками были отправлены командующему гвардейским корпусом генералу от инфантерии графу Милорадовичу⁴⁴. 25 апреля 1816 г. по случаю получения прусских наград в Петербурге состоялся парад войск гвардии.

Считается, что кресты генералам и офицерам были выданы все, чего нельзя сказать о крестах солдатских. Подтверждением тому служит высочайшее повеление императора Александра I не награждать Кульмскими крестами провинившихся нижних чинов⁴⁵.

Таким образом, опубликованные В.В. Бартошевичем документальные источники внесли полную и окончательную ясность в определение Кульмского креста. Он является знаком отличия высокой и почетной прусской награды – Железного креста. В память о жестоких боях трагического и славного дня 17 (29) августа 1813 г., о героической гибели тысяч русских людей генералы, офицеры,

нижние чины русской гвардии с гордостью носили Кульмские кресты. Для многих нижних чинов они ассоциировались с высокочтимыми знаками отличия Военного ордена (с 1913 г. именовавшимися Георгиевскими крестами).

Указа об учреждении знаков отличия Железного креста не существовало. Грамот или иных документов к ним награжденные чины не получали. Точку в определении статуса этой награды поставил своим указом от 20 апреля 1827 г. император Николай I: знак отличия Железного креста считать наравне с российскими медалями ⁴⁶.

Ныне Кульмские кресты хранятся в собраниях Государственного Эрмитажа, Государственного исторического музея, мемориального музея А.В. Суворова в Санкт-Петербурге. Сложность в атрибуции Кульмских крестов заключается в том, что не было указа об их учреждении, статута с описанием новой награды, а кроме доставленных из Германии в полках и полковых музеях хранилось множество крестов кустарного изготовления. Кресты из тонкой железной пластинки не были прочными, в полках изготавливали их многочисленные самодельные дубликаты.

Более двадцати Кульмских крестов находится в собрании Военно-исторического музея артиллерии, инженерных войск и войск связи. Все они поступили в 1937 г. из собрания Военно-историко-бытового музея (ВИБМ). ВИБМ был создан в 1930 г. из бывших музеев полков и военно-учебных заведений русской армии, Интендантского, музеев великого князя Михаила Николаевича и Суворовского, а также предметов из Эрмитажа и, в большом количестве, из Артиллерийского исторического музея (АИМ). В 1937 г. ВИБМ вошел в состав АИМ. Предметы вынимали из ящиков, в которых они хранились, и записывали в специальные книги учета, которые так и назывались: книга учета экспонатов Полкового фонда (в нее записывали предметы из бывших полковых музеев), Михайловского фонда (предметы из музея великого князя Михаила Николаевича), Артиллерийского фонда (предметы, взятые при организации ВИБМа из Артиллерийского исторического музея) и так далее.

Один уникальный офицерский Кульмский крест поступил тогда из бывшего музея великого князя Михаила Николаевича. В абсолютном большинстве остальные кресты пришли из бывшего музея прославленного лейб-гвардии Егерского полка. Музеи упраздненных полков российской гвардии, другие военные музеи в 1918 г.

свозили свои коллекции для хранения под защиту надежных стен Кронверка, но в сам АИМ они тогда не поступили. К сожалению, к 1937 г., когда это, наконец, произошло, оказались утраченными все старые списки и описи предметов прежних музеев. В результате Кульмские кресты потеряли фамилии своих владельцев, сохранив, к счастью для нас, лишь твердое указание на принадлежность своим изначальным музеям: Михайловскому, полковому, Интендантскому.

Со временем, когда появится возможность издания небольшого каталога, будет опубликована вся коллекция Кульмских крестов. В рамках данной статьи предлагаем познакомиться с частью этой коллекции. Большинство Кульмских крестов – кустарного (так называемого полкового) изготовления.

От всей души благодарим за помощь и содействие сотрудников Северо-Западной Государственной инспекции пробирного надзора, проверивших на своей современной и точной аппаратуре состав металла некоторых Кульмских крестов.

1. Кульмский крест. Офицерский. Лицевая и оборотная стороны.

30,5x30,3 мм. Общий вес = 9,7 г.

Материалы: крест – серебро 916 пробы. Булавка – золото 375 пр. Недрагоценный металл – штифт, эмаль – 0,3 г.

Инв. № 20/559 (см. фото).

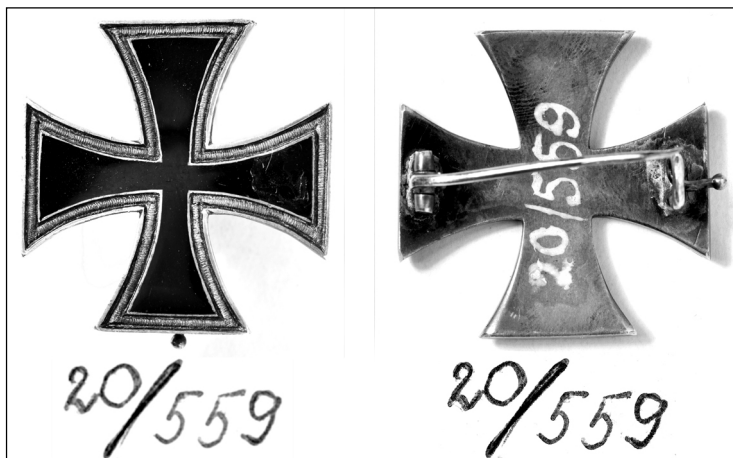

Удивительно изящная и, несомненно, русская работа.

Поступил в 1937 г. из ВИБМа. В книге учета экспонатов Михайловского фонда того же 1937 г. был ошибочно записан под № 4359 как «нагрудный знак Л.-гв. Егерского полка».

Е.Н. Шевелева опубликовала этот Кульмский крест в своей работе «Ордена Александра I»⁴⁷ как принадлежавший самому императору. Красивая версия. Елизавета Николаевна была прекрасным специалистом, но, к сожалению, она не оставила никакого указания на источник, на основании которого она отнесла этот дивный крест Александру I. В двух архивах: Российском государственном историческом (РГИА) и архиве ВИМАИВиВС было выявлено несколько списков наград, принадлежавших императору, но ни в одном из них не значился Кульмский крест⁴⁸. Являются ли списки исчерпывающими? Безусловно, нет. В жизни случается все, и Александр I вполне мог заказать себе Кульмский крест в память о любимой победе. Безусловно, крест непростой: ювелирная работа, золотая булавка. Но для доказательства его принадлежности самому императору еще предстоит поиск архивных документов.

2. Кульмский крест для нижних чинов. Лицевая сторона.

Германского изготовления из тонкой железной пластины. Выпуклый. Был покрыт черной краской, кант около 2,5 мм. На концах каждого луча слева и справа по два отверстия для пришивания к одежде (всего 16).



39,5x39 мм. Толщина луча = 0,5 мм. Вес = 3,45 г (с биркой).

Состав металла: железо 64,44 %, олово 35,56 %.

В книге 1937 г. учета экспонатов полкового фонда (Л.-гв. Егерский полк) значится под № 515.

Инв. № 20/281 (см. фото на с. 475).

3. Кульмский крест для нижних чинов. Лицевая сторона.

Германского изготовления из тонкой железной пластины. Выпуклый. Покрыт черной краской с двух сторон, кант около 3 мм. На концах каждого луча слева и справа по два отверстия для пришивания к одежде (всего 16).

39,5x39 мм. Толщина луча 0,7 мм. Вес = 3,35 г (с биркой), 3,28 г (без бирки).

Состав металла: железо 93,89 %, олово 6,11 %.

В книге 1937 г. учета экспонатов полкового фонда (Л.-гв. Егерский полк) значится под № 527.

Инв. № 20/293 (см. фото).



4. Кульмский крест для нижних чинов. Лицевая сторона.

Германского изготовления из тонкой железной пластины. Выпуклый. Покрыт черной краской с лицевой стороны, кант около 3 мм. На концах каждого луча слева и справа по два отверстия для пришивания к одежде (всего 16).

41,7x41,5 мм. Толщина луча = 0,5 мм. Вес с биркой = 4,14 г.

Состав металла: железо 55,83 %, олово 44,17 %.

В книге 1937 г. учета экспонатов полкового фонда (л.-гв. Егерский полк) значится под № 526.

Инв. № 20/292 (см. фото).

5. Кульмский крест. Лицевая сторона.

Выпуклый. По краю верхнего луча три отверстия. С лицевой стороны покрыт черной краской, кант около 4 мм.

Оборотная сторона весьма любопытна: в центре ровное горизонтальное углубление длиной 20 мм и остаток припоя от булавки. Следы краски.

40x40 мм. Толщина луча 0,5 мм. Вес с биркой = 3,84 г.

Состав металла: железо 78,88 %, олово 21,12 %.

В книге 1937 г. учета экспонатов полкового фонда (л.-гв. Егерский полк) значится под № 516.

Инв. № 20/282 (см. фото).

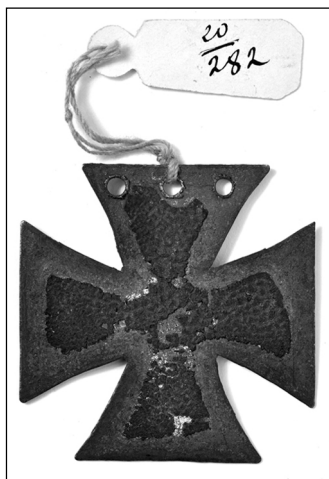

6. Кульмский крест. Лицевая сторона.

По краю верхнего луча три отверстия. С лицевой стороны был покрыт густой черной краской, кант 3–5 мм.

48x42,8 мм. Толщина луча по канту = 0,8 мм. Вес с биркой = 5,29 г.

Состав металла: железо 100 %.

В книге 1937 г. учета экспонатов полкового фонда (л.-гв. Егерский полк) значится под № 518.

Инв. № 20/284 (см. фото).

7. Кульмский крест. Офицерский (?). Лицевая и оборотная стороны.

Литой. С лицевой стороны был покрыт черной краской. Внешние грани лучей немного вогнуты. Край по всему периметру со скосом. С оборотной стороны на концах двух противоположных лучей две петли.

43,8x43 мм. Толщина луча = 2 мм. Вес с биркой = 16,71 г.

Состав металла: крест – олово 68,26 %, свинец 31,74 %; ушки – олово 81,26 %, свинец 18,74 %.

В книге 1937 г. учета экспонатов полкового фонда (л.-гв. Егерский полк) значится под № 520.

Инв. № 20/286 (см. фото).

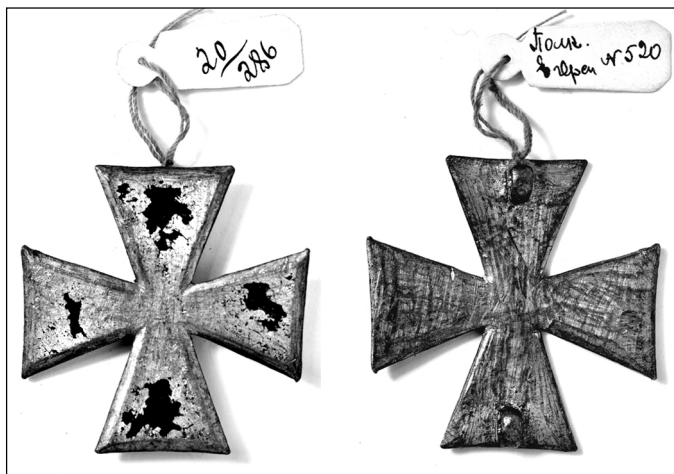

8. Кульмский крест. Офицерский (?). Лицевая и оборотная стороны.

Выпуклый. С лицевой стороны покрыт черной краской. С оборотной стороны ушко и след от утраченной булавки.

31,7x30,5 мм. Толщина луча 1,1 мм. Вес = 6,46 г.

В книге 1937 г. учета экспонатов полкового фонда (л.-гв. Егерский полк) значится под № 9120.

В инвентарной карточке 1938 г. записано: «Солдатский. Свинец. Вырубной, с железными кольцами от пряжки. Покрыт черным лаком».

Инв. № 20/1358 (см. фото).

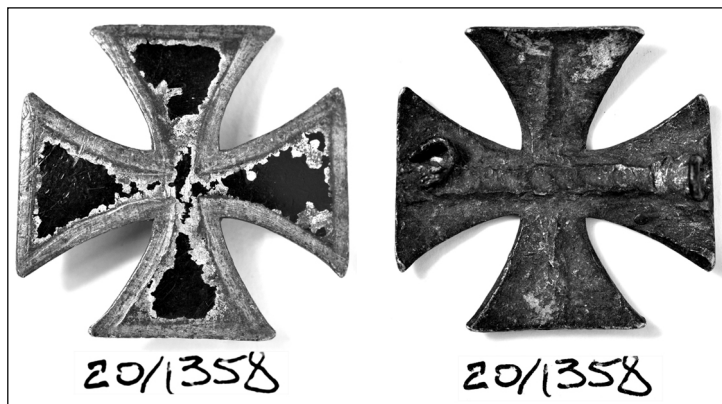

9. Кульмский крест. Офицерский (?). Лицевая и оборотная стороны. Выпуклый. С лицевой стороны покрыт черной краской, с выступающим кантом шириной 1,5 мм.

С оборотной стороны два прочных крючка желтого металла. В инвентарной карточке 1939 г. записано: «Свинец. Штампованный. Залит финифтью, имеет медные булавки».

32x33,8 мм. Толщина луча = 2,3 мм. Вес с биркой = 8,87 г.

В книге 1937 г. учета экспонатов полкового фонда (л.-гв. Егерский полк) значится под № 4445.

Инв. № 20/1603 (см. фото).

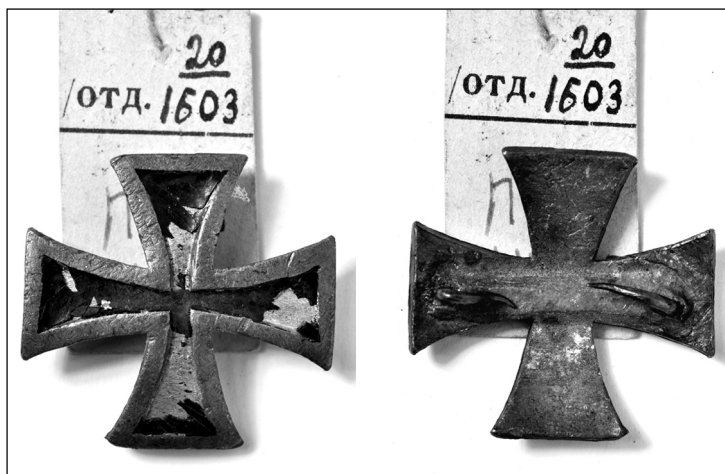

10. Кульмский крест. Лицевая и оборотная стороны.

Центральная часть с лицевой стороны заглаблена, покрыта черной краской, кант = 3 мм. На верхнем луче два отверстия.

С оборотной стороны след от крепления булавки.

33x32,2 мм. Толщина луча = 2,5 мм. Вес с биркой = 9,30 г, без бирки = 9,22 г.

Состав металла: олово 51,05 %, свинец 48,95 %.

В книге 1937 г. учета экспонатов полкового фонда (л.-гв. Егерский полк) значится под № 533.

Инв. № 20/299 (см. фото).

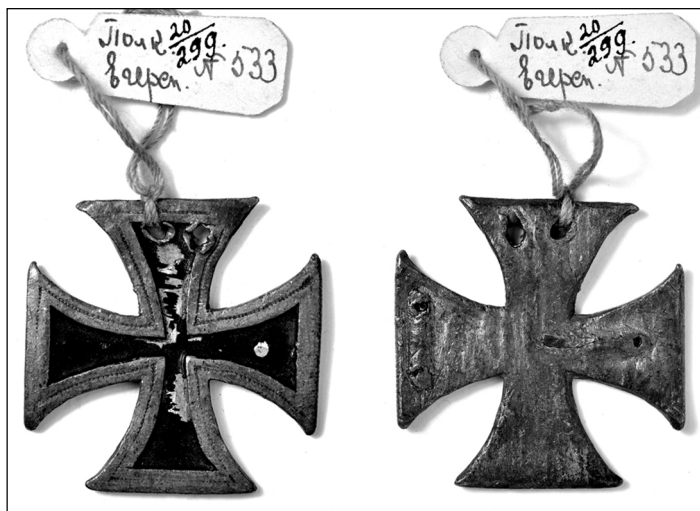

11. Кульмский крест. Лицевая сторона.

Литой. Центральная часть углублена и покрыта черной краской. Ширина выпуклого канта около 3 мм. На верхнем и нижнем лучах по два отверстия.

Оборотная сторона гладкая.

33,8x33,2 мм. Толщина луча по краю = 1,5 мм. Вес с биркой = 7,02 г.

Состав металла: олово 65,14 %, свинец 33,17 %, медь 1,69 %.

В книге 1937 г. учета экспонатов полкового фонда (л.-гв. Егерский полк) значится под № 519.

Инв. № 20/285 (см. фото).

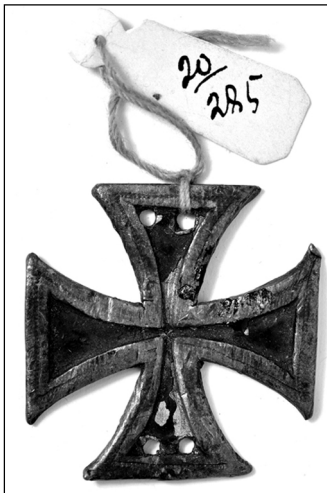

12. *Кульмский крест. Офицерский. Лицевая и оборотная стороны.*
Литой. С лицевой стороны покрыт холодной эмалью, кант = 2,5 мм.
С оборотной стороны булавка.
33,8x35 мм. Толщина луча = 1,5 мм. Вес = 7,66 г.
Состав металла: крест – олово 96,36 %, свинец 2,30 %, медь 1,34 %;
булавка – железо 100 %.
В книге 1937 г. учета экспонатов полкового фонда (л.-гв. Егерский полк) значится под № 521.
Инв. № 20/287 (см. фото).

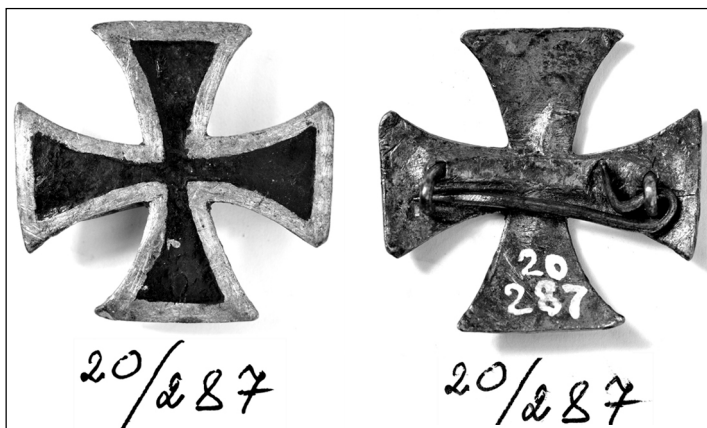

13. Кульмский крест. Лицевая сторона.

Литой, с ушком. В ушке два отверстия. С лицевой стороны углубление по форме креста для заполнения черной краской. Краска практически утрачена. По периметру насечка.

Оборотная сторона гладкая.

41,9x31 мм. Толщина луча = 1,8 мм. Вес = 8,66 г.

Состав металла: олово 93,34 %, свинец 5,63 %, медь 0,93 %.

В книге 1937 г. учета экспонатов полкового фонда (л.-гв. Егерский полк) значится под № 511.

Инв. № 20/277 (см. фото).



14. Кульмский крест. Лицевая сторона.

Литой, с ушком, в котором пробито 3 больших отверстия и 2 малых. С лицевой стороны по заглабленной части покрыт черной краской (на нижнем луче краска утрачена). Кант = 2,5 мм.

43x32 мм. Толщина луча = 1,8 мм. Вес с биркой = 8,7 г.

Состав металла: олово 79,41 %, свинец 18,93 %, медь 1,66 %.

В книге 1937 г. учета экспонатов полкового фонда (л.-гв. Егерский полк) значится под № 522.

Инв. № 20/288 (см. фото).

15. Кульмский крест. Лицевая и оборотная стороны.

Вырубной. Выпуклый. С лицевой стороны покрыт черной краской, кант = 3-4 мм.

С оборотной стороны поперечная тонкая петля через весь крест

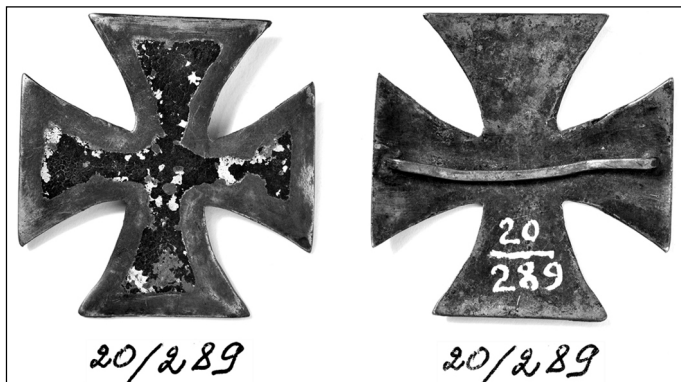

длиной 36 мм, шириной 1,5 мм.

41x40,6 мм. Толщина луча = 1 мм. Вес = 8,09 г.

Состав металла: основа креста – медь 70,46 %, цинк 29,13 %, железо – 0,41 %. Покрытие лицевой стороны – медь 61,97 %, цинк 28,19 %, олово 9,84 %.

В книге 1937 г. учета экспонатов полкового фонда (л.-гв. Егерский полк) значится под № 523.

Инв. № 20/289 (см. фото).

16. Кульмский крест. Лицевая сторона.

Вырубной. С двух сторон покрыт черной краской, ширина канта около 3 мм. Без приспособлений для крепления.

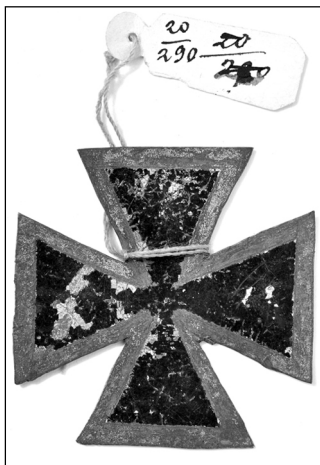

42,5x42,5 мм. Толщина луча = 0,5 мм. Вес с биркой = 4,9 г.

Состав металла: железо 81,85 %, олово 18,15 %.

В книге 1937 г. учета экспонатов полкового фонда (л.-гв. Егерский полк) значится под № 524.

Инв. № 20/290 (см. фото на с. 483).

17. Кульмский крест. Лицевая и обратная стороны.

Необычного изготовления, с накладным кантом. С лицевой стороны покрыт черной краской. Ушко отломано.

33,5x33,5 мм. Толщина луча по канту = 1,5-1,7 мм. Вес с биркой = 5,55 г.

Состав металла: железо 29,22 %, олово 70,78 %.

В книге 1937 г. учета экспонатов полкового фонда (л.-гв. Егерский полк) значится под № 525.

Инв. № 20/291 (см. фото).

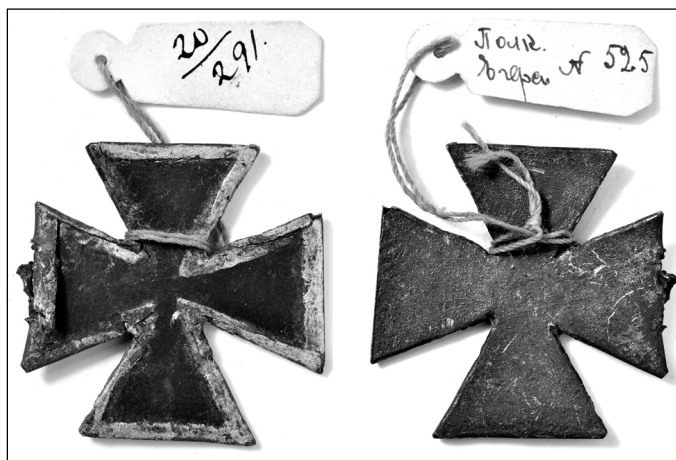

18. Кульмский крест. Лицевая сторона.

С ушком. Центральная часть заглублена и покрыта черной краской. Ширина канта около 3 мм. К ушку пришта шелковая лента черного цвета с двумя белыми полосками на расстоянии 2 мм от края. Ширина ленты = 23 мм, ширина полос по 3 мм.

Оборотная сторона гладкая.

36,5x30,8 мм. Вес с лентой = 11,42 г.

Состав металла: олово 57,73 %, свинец 42,27 %.



В описи 1937 г. экспонатов Военно-хозяйственного фонда (бывшего Интендантского) записан под № 3503.

Инв. № 20/1580.

¹ Зайончковский Андрей Медардович (1862–1926). Окончил Орловский кадетский корпус (1879), Николаевское инженерное училище (1882), Академию Генерального штаба (1888). 1905 – генерал-майор, 1912 – генерал-лейтенант, 1915 – генерал от инфантерии. Участник Русско-японской и Первой мировой войн. С 1902 – начальник штаба 2-й гвардейской кавалерийской дивизии, с 1904 – командир 85 пехотного полка, с 1905 – командир 2-й бригады 3-й Восточно-Сибирской стрелковой дивизии, с 1906 – командир Л.-гв. Егерского полка, с 1908 – командир 1-й бригады 1-й гвардейской пехотной дивизии, с 1912 – начальник 22-й и 37-й пехотных дивизий. Автор учебника тактики и военно-исторических трудов // Волков С.В. Генералитет Российской империи:

энциклопедический словарь генералов и адмиралов от Петра I до Николая II. Т. I. М.: ЗАО Центрполиграф, 2009. С. 532.

² Зайончковский А. 1813 год. Кульм. Памятка Лейб-егеря. С.-Петербург, 1913. С. 6.

³ Там же. С.10.

⁴ По другим данным, 140 тысяч человек // Военная энциклопедия. Петербург: Т-во И.Д. Сытина, 1914. Т. XIV. С. 385.

⁵ Вандам граф Гюнебургский, Доменик-Рене (1770–1830), дивизионный генерал.

⁶ Зайончковский А. Указ. соч. С. 32.

⁷ Виртембергский Евгений Фридрих Карл Павел Людвиг (1788–1857). Племянник императрицы Марии Федоровны (супруги императора Павла I). На русской службе с 1797 полковником л.-гв. Конного полка. 1799 – генерал-майор, 1812 – генерал-лейтенант, 1814 – генерал от инфантерии. Участник кампаний 1806–1807, Отечественной войны 1812, кампаний 1813–1814, Русско-турецкой войны 1828–1829. С 1812 начальник 4-й пехотной дивизии, 1813–1814 – командир 2-го корпуса, 1818–1829 – командир 7-го армейского корпуса // Волков С.В. Указ. соч. Т. I. С. 305.

⁸ Ермолов Алексей Петрович (1772–1861). В службе с 1787, офицером с 1792. 1793 – майор артиллерии, 1798 – подполковник, 1806 – полковник, 1808 – генерал-майор, 1812 – генерал-лейтенант, 1818 – генерал от артиллерии. Участник польской кампании 1794, Персидского похода 1796, кампаний 1805–1807, Отечественной войны 1812, кампаний 1813–1814, кампаний 1816–1827 на Кавказе, Русско-персидской войны 1826–1828 // Волков С.В. Указ. соч. Т. I. С. 502.

⁹ Остерман-Толстой Александр Иванович (1770–1857). В службе и офицером с 1784. 1796 – полковник, 1798 – генерал-майор, 1806 – генерал-лейтенант, 1817 – генерал от инфантерии. Участник Русско-турецкой войны 1787–1791, кампаний 1805–1807, Отечественной войны 1812, кампании 1813 // Волков С.В. Указ. соч. Т. II. С. 262–263.

¹⁰ Бартошевич В.В. В борении с Наполеоном. Нумизматические очерки. Киев: ПЕКТОРАЛЬ совместно с ООО «Купола», 2001. С. 123.

¹¹ Зайончковский А. Указ. соч. С. 54.

¹² Михайловский-Данилевский А. Записки о походе 1813 года. СПб., 1836. С. 259.

¹³ Военная энциклопедия. Т. XIV. С. 387.

¹⁴ Зайончковский А. Указ. соч. Приложение III.

¹⁵ Бартошевич В.В. Указ. соч. С. 125.

¹⁶ Зайончковский А. Указ. соч. С. 59.

¹⁷ Бартошевич В.В. Указ. соч. С. 125.

¹⁸ 1-я гв. кав. дивизия: полк кавалергардов (всего 708 чел.), Конный лейб-гвардии полк (806), Императ. Гв. кирас. полк (594), Конная гв. артиллерия (391) – всего 2499; 2-я гв. кав. дивизия: гвардейский Драгунский полк (666), гвардейский гусарский полк (542), гвардейский уланский полк (622) – всего 1830; 1-я гв. пех. дивизия: Преображенский полк (1862), Семеновский полк (1892), Измайловский полк (1784), Гв. Егерский полк (1770), Гвард. Екатерининский батальон (243), Легкая арт. бригада (1-я рота) (190) – всего 7737. Всего 12 066 человек // Geipler H. Das Eiserne Kreuz von 1813 bis heute. Norderstedt, 1995. S. 64–66; Ниммергут Й. Железный крест 1813–1870–1914–

1939–1957. Издание Немецкого музея орденов, 1990. С. 86; Vincenz O. Das Eiserne Kreuz der Befreiungskriege 1813/1815. СН 9220 Bischofszell. Schweiz, 1987. S. 123.

¹⁹ Ниммергут Й. Указ. соч. С. 86; Geipler Н. Ор. cit. S. 64.

²⁰ До 1810 г. в Пруссии не было «особого учреждения или управления для выдачи орденов и знаков отличия». Указом от 18 января 1810 г. все дела, касающиеся орденов, были переданы в ведение учрежденной «Главной орденской комиссии». В ее обязанности входило приобретение и хранение орденских знаков, изготовление орденских знаков и почетных дипломов, изготовление орденских патентов и свидетельств, ведение публиковавшихся с 1810 г. орденских списков и т. д. // РГИА. Ф. 496. Оп. 2. Д. 2263. Л. 3–4.

²¹ Ниммергут Й. Указ. соч. С. 87.

²² Там же.

²³ Там же. С. 89.

²⁴ Vincenz O. Ор. cit. S. 126.

²⁵ Принц Саксен-Кобургский Георг-Христиан-Фридрих (1790–1865). На русской службе с 1799 подполковником. Офицер Л.-гв. Измайловского, а с 1801 – Л.-гв. Конного полка. 1803 – генерал-майор. Участник кампаний 1805–1807, 1813–1814. Состоял в свите Его Величества. В 1809 вернулся на родину. С 1813 – командир Л.-гв. Кирасирского Его Величества полка, с 1814 – начальник 1-й уланской дивизии. 1819 – принял английское подданство. С 1831 – король Бельгии Леопольд I // Волков С.В. Указ. соч. Т. II. С. 447–448.

²⁶ Ниммергут Й. Указ. соч. С. 89.

²⁷ Бартошевич В.В. Указ. соч. С. 133.

²⁸ Ниммергут Й. Указ. соч. С. 90.

²⁹ Рихтер В.Г. фон. Собрание трудов по русской военной медалистике и истории. Париж, 1972. С. 295.

³⁰ Ниммергут Й. Указ. соч. С. 92.

³¹ Военная галерея 1812 года. СПб.: Экспедиция заготовления Государственных бумаг, 1912. № 3, 7, 26, 30, 67, 115 и др.

³² Михайловский-Данилевский А. Указ. соч. С. 263.

³³ Зайончковский А. Указ. соч. С. 58.

³⁴ Список генералам, штаб- и обер-офицерам всей Российской армии, с показанием чинов, фамилий и знаков отличия. Санктпетербург: Военная Типография Главного Штаба Его Императорского Величества, 1829.1008 с.

³⁵ Рихтер В.Г. фон. Указ. соч. С.293.

³⁶ Там же.

³⁷ Бартошевич В.В. Указ. соч. С. 129.

³⁸ Geipler Н. Ор. cit. S. 64.

³⁹ Ниммергут Й. Указ. соч. С. 83.

⁴⁰ Pervitera S.T. The Iron time. A History of the Iron Cross. Richmond. Virginia. Winidere Press, 2007. P. 67–68.

⁴¹ Бартошевич В.В. Указ. соч. С. 121–140.

⁴² Там же. С. 132.

⁴³ Там же. С. 133.

⁴⁴ Граф Милорадович Михаил Андреевич. Род. 1.10.1771. В службе с 1780, офицером с 1788. 1797 – полковник, 1798 – генерал-майор, 1805 – генерал-лейтенант, 1809 – генерал от инфантерии. Участник Русско-шведской войны 1788–1790, заграничного похода 1799–1800, кампании 1805, Русско-турецкой

1806–1812 и Отечественной войны 1812, войн, кампаний 1813–1814. В 1812 сформировал под Калугой 15 000 подкреплений, с которыми присоединился к армии. При Бородине командовал правым флангом и центром армии, затем командир арьергарда. С 1814 командовал Гвардейским и Гренадерским корпусами в резерве главной армии, затем командир Гвардейского корпуса. С 1818 – С.-Петербургский военный губернатор. Убит 14 декабря 1825 во время декабристского восстания в Петербурге // Волков С.В. Указ. соч. Т. II. С. 149.

⁴⁵ Бартошевич В.В. Указ. соч. С. 135.

⁴⁶ ПСЗРИ. Собр. 2 Т. 2. № 1041.

⁴⁷ Шевелева Е.Н. Ордена Александра I. СПб., 1993. С. 21.

⁴⁸ Ильина Т.Н. По высочайшей воле наградами августейших особ (Основание орденой коллекции Артиллерийского музея) // Сборник исследований и материалов ВИМАИВиВС. Вып. VIII. СПб., 2006. С. 369–393.

СВЕДЕНИЯ ОБ АВТОРАХ

Анисимова Мария Анатольевна – Военно-исторический музей артиллерии, инженерных войск и войск связи (далее – ВИМАИВиВС) (Санкт-Петербург), научный сотрудник.

Бабенко Елена Викторовна – Кобринский военно-исторический музей имени А.В. Суворова (Кобрин, Республика Беларусь), директор.

Бабич Ирина Виленовна – Российская государственная библиотека (Москва), заведующая сектором, кандидат исторических наук.

Бабич Марина Виленовна – Российский государственной архив древних актов (Москва), главный специалист, доктор исторических наук.

Бабкова Галина Олеговна – Национальный исследовательский университет «Высшая школа экономики» (Москва), доцент, кандидат исторических наук.

Баширова Лариса Викторовна – Ленинградский государственный университет им. А.С. Пушкина (Санкт-Петербург), студентка.

Бенда Владимир Николаевич – Санкт-Петербургский государственный университет аэрокосмического приборостроения, доцент, кандидат исторических наук.

Бобров Леонид Александрович – Новосибирский государственный университет, лаборатория гуманитарных исследований научно-исследовательской части НГУ, доктор исторической наук.

Борисенко Алиса Юльевна – Новосибирский государственный университет, старший научный сотрудник, кандидат исторических наук.

Бормотова Александра Руменовна – Курский государственный университет, старший лаборант, кандидат исторических наук.

Брель Ольга Владимировна – Национальный историко-культурный заповедник «Чигирин» (г. Чигирин, Украина), старший научный сотрудник.

Бришюк Надежда Юрьевна – Военно-медицинский музей Министерства обороны Российской Федерации (Санкт-Петербург), научный сотрудник.

Брызгалов Виктор Васильевич – Архангельский научный центр Уральского отделения Российской Академии наук, старший научный сотрудник.

Будко Анатолий Андреевич – Военно-медицинский музей Министерства обороны Российской Федерации (Санкт-Петербург), начальник музея, доктор медицинских наук, профессор.

Бумай Олег Константинович – НИИ промышленной и морской медицины (Санкт-Петербург), заместитель директора, кандидат медицинских наук, доцент.

Великанов Владимир Сергеевич – фонд «Русские витязи» (Москва), эксперт, кандидат экономических наук.

Вербовой Алексей Олегович – Военный инженерно-технический институт (Санкт-Петербург), старший преподаватель, кандидат исторических наук.

Витол Александр Владимирович – Институт восточных рукописей Российской академии наук (Санкт-Петербург), научный сотрудник, кандидат исторических наук.

Власов Николай Анатольевич – Санкт-Петербургский государственный университет, доцент, кандидат исторических наук.

Вознесенская Ирина Александровна – ВИМАИВиВС, начальник отдела – ведущий научный сотрудник, кандидат исторических наук.

Волков Николай Александрович – Республиканский институт высшей школы при Белорусском государственном университете (Минск, Республика Беларусь), аспирант.

Гаврилов Сергей Владимирович – Военная академия тыла и транспорта им. генерала армии А.В. Хрулева (Санкт-Петербург), начальник отдела, доктор исторических наук, доцент.

Громов Андрей Владимирович – ВИМАИВиВС, заведующий передвижной выставкой.

Данков Михаил Юрьевич – Национальный музей Республики Карелия (Петрозаводск), научный сотрудник, действительный член Русского Географического общества.

Диденко Янина Леонидовна – Национальный историко-культурный заповедник «Чигирин» (г. Чигирин, Украина), ученый секретарь.

Дроздова Елена Ефимовна – Тульский государственный музей оружия, заведующая отделом, доктор исторических наук.

Друзь Валентина Андреевна – Государственный музей народов Востока (Москва), старший научный сотрудник.

Егоров Андрей Михайлович – Псковский юридический институт ФСИН России, доцент, полковник внутренней службы, кандидат исторических наук.

Ефимов Сергей Владимирович – ВИМАИВиВС, заместитель директора по научно-просветительской и выставочной работе, кандидат исторических наук.

Жарский Анатолий Петрович – НИИ военной истории Военной академии Генерального штаба Вооруженных сил Российской Федерации (Санкт-Петербург), старший научный сотрудник, кандидат военных наук.

Журавлев Дмитрий Алексеевич – Военно-медицинский музей Министерства обороны Российской Федерации (Санкт-Петербург), старший научный сотрудник, кандидат исторических наук.

Захарова Мария Евгеньевна – Пензенский областной Дом народного творчества, специалист, аспирант Пензенского государственного педагогического университета им. В.Г. Белинского.

Игошин Константин Георгиевич – Государственный исторический музей (Москва), научный сотрудник.

Изонов Виктор Владимирович – НИИ военной истории Военной академии Генерального штаба Вооруженных сил Российской Федерации (Москва), главный научный сотрудник, доктор исторических наук, профессор.

Ильина Татьяна Николаевна – ВИМАИВиВС, старший научный сотрудник, кандидат исторических наук.

Конеев Алексей Николаевич – Военно-морская академия им. Адмирала Флота Советского Союза Н.Г. Кузнецова (Санкт-Петербург), заведующий кафедрой, кандидат военных наук.

Романовский Александр Леонардович – начальник Главного ракетно-артиллерийского управления Министерства обороны Российской Федерации, генерал-майор.

Чернухин Виктор Андреевич – ВИМАИВиВС, старший научный сотрудник, кандидат исторических наук, профессор, член-корреспондент Академии военно-исторических наук.

СОДЕРЖАНИЕ

Обращение к участникам и гостям конференции заместителя министра обороны Российской Федерации генерала армии Д.В. Булгакова	3
<i>Романовский А.Л., Чернухин В.А.</i> Вклад в развитие отечественной артиллерии (К 180-летию со дня рождения генерал-фельдцейхмейстера Великого князя Михаила Николаевича Романова)	6
<i>Анисимова М.А., Друзь В.А.</i> К вопросу об атрибуции японского клинкового оружия в музее: японский нож, употребляемый в ритуалах религии синто	22
<i>Бабенко Е.В.</i> Кобрин – первая победа русской армии в Отечественной войне 1812 года	32
<i>Бабич М.В., Бабич И.В.</i> Потерявши... помним: к истории небоевых потерь частей, дислоцированных в Ингерманландии в 1711 году	45
<i>Бабкова Г.О.</i> Использование актов военно-уголовного и военно-процессуального законодательства в законопроектных работах в России XVIII века	67
<i>Баширова Л.В.</i> Строительство морской крепости Императора Петра Великого (1913–1914)	81
<i>Бенда В.Н.</i> Денежное и продовольственное обеспечение артиллерийских и инженерных офицеров и офицеров военно-учебных заведений в XVIII веке	90
<i>Бобров Л.А.</i> Казахская тактика ведения боя в пешем строю в последней трети XVI – середине XIX веков	105
<i>Борисенко А.Ю.</i> Европейские военные специалисты в составе российских войск в Сибири в первой половине XVII века	136
<i>Бормотова А.Р.</i> Значение региональной печати в идеологическом противостоянии воюющих сторон в Великой Отечественной войне (На материалах Курской области)	142

<i>Бринюк Н.Ю.</i> Срыв планов командования Красной армии по уничтожению 1-го Волжского армейского корпуса в мае 1919 года	158
<i>Брызгалов В.В.</i> Послужные списки участников Новодвинского сражения (25 июня 1701 года)	171
<i>Будко А.А., Бринюк Н.Ю.</i> Первый исследователь российской медицины периода наполеоновских войн – военный врач Яков Говоров	189
<i>Будко А.А., Журавлев Д.А.</i> Медики и медицинские учреждения Санкт-Петербурга в Отечественной войне 1812 года и в кампании 1813–1814 годов	197
<i>Бумай О.К.</i> Деятельность адмирала Ф.Ф. Ушакова по сохранению и укреплению здоровья моряков в конце XVIII и начале XIX веков	206
<i>Великанов В.С.</i> Реорганизация ратных людей Новгородского разряда в 1700–1707 годах	216
<i>Вербовой А.О.</i> Выстояли под напором всей Европы (Война глазами участника)	231
<i>Вербовой А.О., Конеев А.Н.</i> Участие корабельной артиллерии в операции «Нева-2» 15–19 января 1944 года	234
<i>Витол А.В.</i> Дарданеллы, год 1770-й. Французская дипломатия в Турции	243
<i>Власов Н.А.</i> Прусский Генеральный штаб в 1860-е годы	251
<i>Вознесенская И.А.</i> Политическое значение «Догматического учения» Севаста Киминитиса в контексте русско-турецкой войны начала XVIII века	264
<i>Волков Н.А.</i> Артиллерия Несвижского замка в конце XVI – начале XVIII веков	272
<i>Гаврилов С.В.</i> Особенности организации снабжения русской армии за границей в 1813–1814 годах	284
<i>Громов А.В.</i> Казнозарядная артиллерия Бухары в 1880–1890-х годах (К вопросу об атрибуции двух орудий из фонда ВИМАИВиВС)	298
<i>Данков М.Ю.</i> Олонецкие пушки Ч. Гаскойна и гребной фрегат «Святой Николай» (Секреты второго Роченсальмского боя 1790 года)	306
<i>Диденко Я.Л., Брель О.В.</i> Полевое орудие XVII века в экспозиции музея Богдана Хмельницкого Национального историко-культурного заповедника «Чигирин»	323

<i>Дроздова Е.Е.</i> Военные техники оружейных заводов как интеллектуальная элита российского офицерства второй половины XIX века – 1920-х годов	330
<i>Егоров А.М.</i> Место Пскова в истории развития русской армии и артиллерии в эпоху «северных войн» конца XVI – начала XVIII веков	342
<i>Ефимов С.В.</i> Холодная красота. Доспехи великих европейских оружейников XVI века в собрании Военно-исторического музея артиллерии, инженерных войск и войск связи	363
<i>Ефимов С.В.</i> Дьяки Артиллерийского приказа в начале XVIII века	397
<i>Жарский А.П.</i> Приоритетные направления геостратегии Екатерины II (Прибалтийские территории и польский вопрос)	417
<i>Захарова М.Е.</i> Война и отношение к ней провинциального российского общества в романе М.Н. Загоскина «Рославлев, или Русские в 1812 году»	426
<i>Игошин К.Г.</i> «Немедленно ввести оной в употребление» (Об обстоятельствах приема на вооружение прицела Кабанова)	439
<i>Изонов В.В.</i> К вопросу о причинах неудач операций Западного фронта в Белоруссии (октябрь 1943 – март 1944)	450
<i>Ильина Т.Н.</i> Кульмские кресты в собрании Военно-исторического музея артиллерии, инженерных войск и войск связи	463
Сведения об авторах	489

Научное издание

Война и оружие
Новые исследования и материалы

Труды Третьей международной
научно-практической конференции

В трех частях

Часть 1

Редактор: *Е.М. Пожидаева*
Художник: *Н.Ю. Якубовская*
Технический редактор: *В.И. Хоронко*
Верстка: *Т.И. Таранова*
Компьютерный набор: *Я.В. Камашина*

Подписано в печать 5.04.12.
Формат 60х90/16. Усл. печ. л. 15,5.
Бумага офсетная. Гарнитура PeterburgC.
Тираж 300 экз.

ЦОП ФГУКиИ «ВИМАИВиВС» МО РФ.
197046, Санкт-Петербург, Александровский парк, д. 7.

Для заметок